

# ERA FIT BD

E FIT M 817 BD E FIT L 5517 BD  
 E FIT M 1517 BD E FIT L 6517 BD  
 E FIT M 3017 BD E FIT L 7517 BD  
 E FIT M 4012 BD E FIT L 8012 BD  
 E FIT M 5012 BD E FIT L 10012 BD  
 E FIT L 12012 BD

CE

## IT - DICHIARAZIONE DI CONFORMITÀ UE SEMPLIFICATA

Il fabbricante Nice S.p.A. dichiara che il tipo di apparecchiatura radio E FIT M 817 BD, E FIT M 1517 BD, E FIT M 3017 BD, E FIT M 4012 BD, E FIT M 5012 BD, E FIT L 5517 BD, E FIT L 6517 BD, E FIT L 7517 BD, E FIT L 8012 BD, E FIT L 10012 BD, E FIT L 12012 BD è conforme alla direttiva 2014/53/UE. Il testo completo della dichiarazione di conformità UE è disponibile al seguente indirizzo Internet: <https://www.niceforyou.com/it/support>.

## EN - SIMPLIFIED EU DECLARATION OF CONFORMITY

Hereby Nice S.p.A. declares that the radio equipment type E FIT M 817 BD, E FIT M 1517 BD, E FIT M 3017 BD, E FIT M 4012 BD, E FIT M 5012 BD, E FIT L 5517 BD, E FIT L 6517 BD, E FIT L 7517 BD, E FIT L 8012 BD, E FIT L 10012 BD, E FIT L 12012 BD is in compliance with Directive 2014/53/EU. The full text of the EU declaration of conformity is available at the following internet address: <https://www.niceforyou.com/en/support>.

## COMPLIANCE WITH THE FCC RULES (PART 15) AND RSS-210 RULES

This device complies with Industry Canada's licence-exempt RSS-210s, and with Part 15 of the FCC rules of the United States of America. Operation is subject to the following two conditions: (1) this device may not cause interference; (2) this device must accept any interference, including interference that may cause undesired operation of the device. Any changes or modifications made to this device, without the express permission of the manufacturer, may void the user's authority to operate this device.

## FR - DÉCLARATION UE DE CONFORMITÉ SIMPLIFIÉE

Le soussigné Nice S.p.A. déclare que l'équipement radioélectrique du type E FIT M 817 BD, E FIT M 1517 BD, E FIT M 3017 BD, E FIT M 4012 BD, E FIT M 5012 BD, E FIT L 5517 BD, E FIT L 6517 BD, E FIT L 7517 BD, E FIT L 8012 BD, E FIT L 10012 BD, E FIT L 12012 BD est conforme à la directive 2014/53/UE. Le texte complet de la déclaration UE de conformité est disponible à l'adresse internet suivante: <https://www.niceforyou.com/fr/support>.

## CONFORMITÉ AUX NORMES CNR-210 ET AUX NORMES FCC (PARTIE 15)

Le présent appareil est conforme aux normes CNR-210 d'Industrie Canada, applicables aux appareils radio exempts de licence, et à la Partie 15 des normes FCC des États-Unis d'Amérique. L'exploitation est autorisée aux deux conditions suivantes: (1) l'appareil ne doit pas produire de brouillage; (2) l'utilisateur de l'appareil doit accepter tout brouillage radioélectrique subi, même si le brouillage est susceptible d'en compromettre le fonctionnement. Toutes les changements ou les modifications apportés à cet appareil, sans l'autorisation expresse du fabricant, pourraient annuler l'autorité de l'utilisateur à utiliser l'équipement.

## ES - DECLARACIÓN UE DE CONFORMIDAD SIMPLIFICADA

Por la presente Nice S.p.A. declara que el tipo de equipo radioeléctrico E FIT M 817 BD, E FIT M 1517 BD, E FIT M 3017 BD, E FIT M 4012 BD, E FIT M 5012 BD, E FIT L 5517 BD, E FIT L 6517 BD, E FIT L 7517 BD, E FIT L 8012 BD, E FIT L 10012 BD, E FIT L 12012 BD es conforme con la Directiva 2014/53/UE. El texto completo de la declaración UE de conformidad está disponible en la dirección Internet siguiente: <https://www.niceforyou.com/es/support>.

## DE - VEREINFACHTE EU-KONFORMITÄTSEKTLÄRUNG

Hiermit erklärt Nice S.p.A. dass der Funkanlagentyp E FIT M 817 BD, E FIT M 1517 BD, E FIT M 3017 BD, E FIT M 4012 BD, E FIT M 5012 BD, E FIT L 5517 BD, E FIT L 6517 BD, E FIT L 7517 BD, E FIT L 8012 BD, E FIT L 10012 BD, E FIT L 12012 BD der Richtlinie 2014/53/EU entspricht. Der vollständige Text der EU-Konformitätserklärung ist unter der folgenden Internetadresse verfügbar: <https://www.niceforyou.com/de/support>.

## PL - UPROSZCZONA DEKLARACJA ZGODNOŚCI CE

Producent Nice S.p.A. oświadcza, że urządzenie radiowe typu E FIT M 817 BD, E FIT M 1517 BD, E FIT M 3017 BD, E FIT M 4012 BD, E FIT M 5012 BD, E FIT L 5517 BD, E FIT L 6517 BD, E FIT L 7517 BD, E FIT L 8012 BD, E FIT L 10012 BD, E FIT L 12012 BD są zgodne z dyrektywą 2014/53/WE. Kompletny tekst deklaracji zgodności CE jest udostępniany pod następującym adresem internetowym: <https://www.niceforyou.com/en/support>.

## NL - VEREENVOUDIGDE EG-VERKLARING VAN OVEREENSTEMMING

De fabrikant Nice S.p.A. verklaart dat het type radioapparatuur E FIT M 817 BD, E FIT M 1517 BD, E FIT M 3017 BD, E FIT M 4012 BD, E FIT M 5012 BD, E FIT L 5517 BD, E FIT L 6517 BD, E FIT L 7517 BD, E FIT L 8012 BD, E FIT L 10012 BD, E FIT L 12012 BD in overeenstemming is met de Richtlijn 2014/53/EU. De volledige tekst van de EG-verklaring van overeenstemming is beschikbaar op de website: <https://www.niceforyou.com/en/support>.

IT Con la presente Nice S.p.A. dichiara che questo prodotto è conforme ai requisiti essenziali ed alle altre disposizioni pertinenti stabilite dalla direttiva 1999/5/CE.

EN Nice S.p.A. hereby declares that the product conforms with the essential requisites and other pertinent provisions of Directive 1999/5/EC.

FR Par la présente, Nice S.p.A. déclare que ce produit est conforme aux exigences de base et autres dispositions applicables établies par la directive 1999/5/CE.

ES Por la presente Nice S.p.A. declara que este producto cumple con los requisitos esenciales y demás disposiciones pertinentes establecidas por la directiva 1999/5/CE.

DE Hiermit erklärt Nice S.p.A., dass dieses Produkt die grundlegenden Anforderungen sowie die anderen Bestimmungen der Richtlinie 1999/5/EG erfüllt.

PL Niniejszym firma Nice S.p.A. oświadcza, że ten produkt jest zgodny z zasadniczymi wymogami oraz innymi mającymi zastosowanie przepisami, określonymi w dyrektywie 1999/5/WE.

NL Hierbij verklaart Nice S.p.A. dat dit product in overeenstemming is met de essentiële eisen en andere relevante bepalingen van de richtlijn 1999/5/EG.

## Tubular motor

- IT - GUIDA RAPIDA
- EN - QUICK GUIDE
- FR - GUIDE RAPIDE
- ES - GUÍA RÁPIDA
- DE - KURZANLEITUNG
- PL - INSTRUKCJA SKRÓCONA
- NL - SNELSTARTGIDS

Nice

65270320MM\_24-04-2020

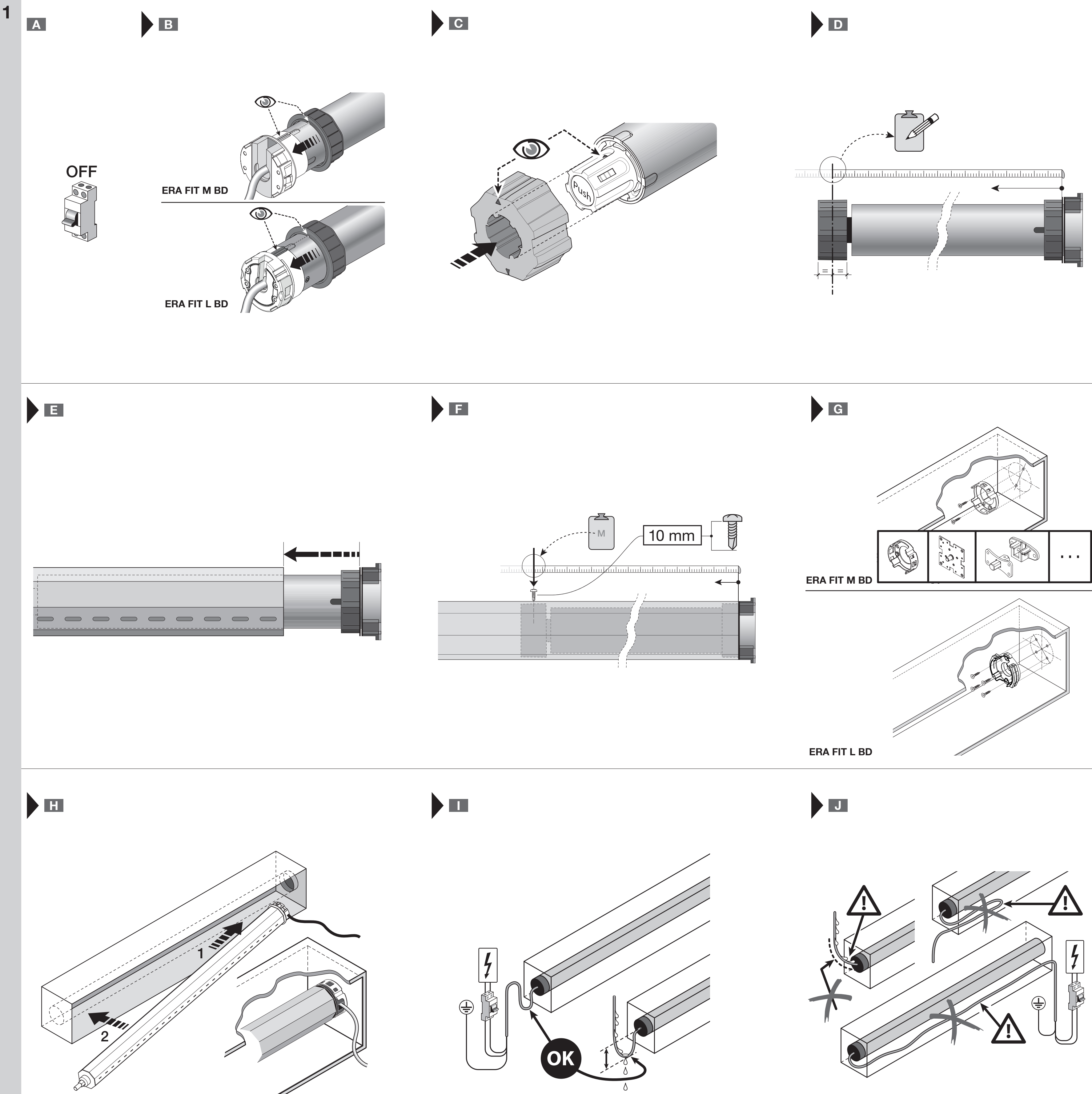



<b>IT</b>	<b>Questo manuale è una sintesi delle fasi d'installazione e della messa in funzione con i valori di default:</b> il manuale istruzioni completo (installazione, collegamenti, programmazioni parametri, diagnostica, ecc.) è scaricabile dal sito <a href="http://www.niceforyou.com">www.niceforyou.com</a>
<b>EN</b>	<b>This manual is a summary of the installation and commissioning instructions, using the default values:</b> the complete user manual (installation, connections, programming, diagnostics, etc.) is available for download from <a href="http://www.niceforyou.com">www.niceforyou.com</a>
<b>FR</b>	<b>Ce manuel est un résumé des phases d'installation et de mise en service avec les valeurs par défaut :</b> le mode d'emploi complet (installation, raccordements, programmation des paramètres, diagnostic, etc.) peut être téléchargé sur le site Internet <a href="http://www.niceforyou.com">www.niceforyou.com</a>
<b>ES</b>	<b>Este manual es una síntesis de las fases de instalación y de la puesta en funcionamiento con los valores predeterminados:</b> el manual de instrucciones completo (instalación, conexiones, programación de parámetros, diagnóstico, etc.) se puede descargar del sitio <a href="http://www.niceforyou.com">www.niceforyou.com</a>
<b>DE</b>	<b>Diese Anleitung gibt einen Überblick über die Einrichtungs- und Inbetriebnahmephasen mit den Standardeinstellungen:</b> Die vollständige Anleitung (zu Einrichtung, Anschlüssen, Programmierung der Parameter, Diagnose, usw.) kann auf der Webseite <a href="http://www.niceforyou.com">www.niceforyou.com</a> heruntergeladen werden
<b>PL</b>	<b>Niniejsza instrukcja jest streszczeniem etapów instalacji i uruchomienia z zastosowaniem wartości domyślnych:</b> pełną instrukcję obsługi (instalacja, podłączenia, programowanie parametrów, diagnostyka, itd.) można pobrać ze strony internetowej <a href="http://www.niceforyou.com">www.niceforyou.com</a>
<b>NL</b>	<b>Deze handleiding is een samenvatting van de stadia van installatie en inbedrijfstelling met de standaard waarden:</b> de complete handleiding (installatie, bedrading, het programmeren van parameters, diagnostiek etc.) kan worden gedownload van de website <a href="http://www.niceforyou.com">www.niceforyou.com</a>

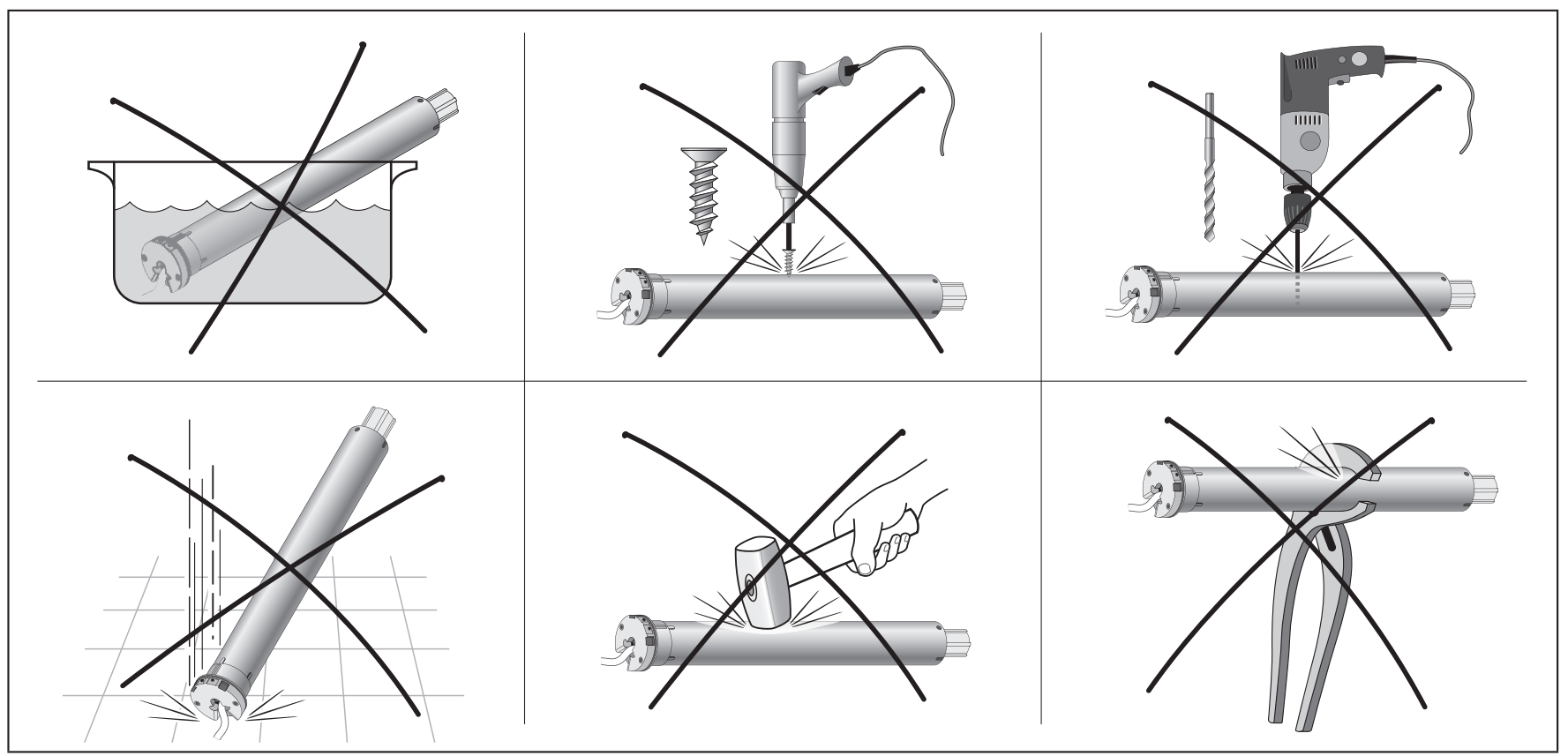

Complete manual: [www.niceforyou.com](http://www.niceforyou.com)

SERIAL NUMBER: ..... DATE: .....

• IT - Da consegnare all'utilizzatore • EN - To be given to the user • FR - À remettre à l'utilisateur • ES - Para entregar al usuario • DE - Dem Endnutzer zu übergeben • PL - Do przekazania użytkownikowi • NL - Te overhandigen aan de gebruiker

2 • IT - LEGENDA • EN - KEY • FR - LÉGENDE • ES - LEYENDA • DE - LEGENDE • PL - LEGENDA • NL - LEGENDA

	• IT - osservare / verificare • EN - observe / check • FR - observer / vérifier • ES - observar / verificar • DE - beobachten / überprüfen • PL - obserwuj / sprawdź • NL - observeren / controleren		• IT - mantenere premuto il tasto • EN - press and hold a transmitter key • FR - maintenir appuyée une touche de l'émetteur • ES - mantener pulsada la tecla del transmisor • DE - Eine Taste des Senders gedrückt halten • PL - przytrzymać wciśnięty przycisk nadajnika • NL - houd een toets van de zender ingedrukt		• IT - numero movimenti tenda • EN - number of awning movements • FR - nombre de mouvements du store • ES - número de movimientos del toldo • DE - Anzahl der Markisen-Bewegungen • PL - liczba ruchów markizy • NL - aantal bewegingen wering		• IT - modalità MONODIREZIONALE • EN - MONODIRECTIONAL mode • FR - mode MONODIRECTIONNEL • ES - modo MONODIRECCIONAL • DE - MONODIREKTIONALEN Modus • PL - trybie JEDNOKIERUNKOWYM • NL - UNIDIRECTIONELE modus
	• IT - dare alimentazione elettrica di rete • EN - supply mains power • FR - activer l'alimentation électrique du réseau • ES - conectar la alimentación eléctrica de red • DE - mit dem Stromnetz verbinden • PL - włączyć zasilanie elektryczne • NL - netvoeding inschakelen		• IT - rilasciare il tasto • EN - release the key • FR - relâcher la touche • ES - soltar la tecla • DE - Die Taste wieder loslassen • PL - zwolnić przycisk • NL - laat de toets los		• IT - inizio movimento tenda salita • EN - start awning up movement • FR - début mouvement montée store • ES - inicio del movimiento del toldo en subida • DE - Beginn der Einfahr-bewegung der Markise • PL - początek ruchu markizy podczas podnoszenia • NL - begin van de beweging van de wering omhoog		• IT - modalità BIDIREZIONALE • EN - BIDIRECTIONAL mode • FR - mode BIDIRECTIONNEL • ES - modo BIDIRECCIONAL • DE - BIDIREKTIONALEN Modus • PL - trybie DWUKIERUNKOWYM • NL - BIDIRECTIONELE modus
	• IT - entro alcuni secondi • EN - within a few seconds • FR - d'ici quelques secondes • ES - dentro de algunos segundos • DE - innerhalb weniger Sekunden • PL - w ciągu kilku sekund • NL - Binnen enkele seconden		• IT - premere e rilasciare il tasto • EN - press and release the button • FR - enfoncer et relâcher la touche • ES - pulsar y soltar la tecla • DE - Die Taste drücken und loslassen • PL - nacisnąć i zwolnić przycisk • NL - De toets indrukken en loslaten		• IT - inizio movimento tenda discesa • EN - start awning down movement • FR - début mouvement descente store • ES - inicio del movimiento del toldo en bajada • DE - Beginn der Ausfahr-bewegung der Markise • PL - początek ruchu markizy podczas opuszczania • NL - begin van de beweging van de wering omlaag		• IT - retro telecomando per individuazione posizione tasto PRG • EN - back of remote control with PRG button • FR - rétro de la télécommande - indication de la position de la touche PRG • ES - dorso del mando a distancia para identificar la posición de la tecla PRG • DE - Rückseite Fernbedienung zum Festlegen der Position Taste PRG • PL - tylna część pilota do odczytu przycisku PRG • NL - achterkant van afstandsbediening voor positie van toets PRG
	• IT - mantenere premuto il tasto programmazione • EN - hold down the programming key • FR - maintenir enfoncée la touche programmation • ES - mantener pulsada la tecla programación • DE - Die Taste Programmierung gedrückt halten • PL - przytrzymać wciśnięty przycisk programowania • NL - houd de toets programmering ingedrukt		• IT - mantenere premuto il tasto STOP • EN - hold down the STOP key • FR - maintenir enfoncée la touche STOP • ES - mantener pulsada la tecla STOP • DE - Die Taste STOP gedrückt halten • PL - przytrzymać wciśnięty przycisk STOP • NL - houd de toets STOP ingedrukt		• IT - posizione tenda a metà della sua corsa • EN - awning position at half stroke • FR - position store à mi course • ES - posición del toldo en la mitad de su carrera • DE - Position der Markise auf halbem Öffnungsweg • PL - położenie markizy w połowie skoku • NL - positie van wering halverwege haar traject		
	• IT - rilasciare il tasto • EN - release the key • FR - relâcher la touche • ES - soltar la tecla • DE - Die Taste wieder loslassen • PL - zwolnić przycisk • NL - laat de toets los		• IT - rilasciare il tasto STOP • EN - release the STOP key • FR - relâcher la touche STOP • ES - soltar la tecla STOP • DE - Die Taste STOP wieder loslassen • PL - zwolnić przycisk STOP • NL - laat de toets STOP los		• IT - finecorsa (0) • EN - limit switch (0) • FR - fin de course (0) • ES - tope (0) • DE - Endschalter (0) • PL - ogranicznik krańcowy (0) • NL - eindaanslag (0)		
	• IT - premere e rilasciare il tasto programmazione • EN - press and release the programming key • FR - appuyer et relâcher la touche programmation • ES - pulsar y soltar la tecla programación • DE - Die Taste Programmierung drücken und wieder loslassen • PL - nacisnąć i zwolnić przycisk programowania • NL - druk op de toets programmering en laat hem weer los		• IT - apertura • EN - opening • FR - ouverture • ES - apertura • DE - Öffnen • PL - otwieranie • NL - opening		• IT - finecorsa (1) • EN - limit switch (1) • FR - fin de course (1) • ES - tope (1) • DE - Endschalter (1) • PL - ogranicznik krańcowy (1) • NL - eindaanslag (1)		
	• IT - chiusura • EN - closing • FR - fermeture • ES - cierre • DE - Schließen • PL - zamykanie • NL - sluiting		• IT - arresto movimento tenda • EN - stop awning movement • FR - arrêt mouvement store • ES - detención del movimiento del toldo • DE - Anhalten der Markisenbewegung • PL - zatrzymanie ruchu markizy • NL - stoppen van de beweging van de wering		• IT - esecuzione movimenti salita e discesa tenda • EN - execute awning up and down movements • FR - exécution des mouvements de montée et descente du store • ES - ejecución de los movimientos de subida y bajada del toldo • DE - Ausüben der Ein- und Ausfahrbewegung der Markise • PL - wykonanie ruchów podnoszenia i opuszczania markizy • NL - uitvoering van bewegingen omhoog en omlaag van de wering		

3 • IT - ATTENZIONE: Se il motore è nuovo (non ha nessun telecomando memorizzato) all'accensione questo si predisponde in modalità BIDIREZIONALE, quindi in grado di accettare tutti i trasmettitori bidirezionali. Se entro 10 secondi dall'accensione non viene associato nessun trasmettitore di tipo bidirezionale, il motore farà un breve movimento per segnalare che da questo momento in poi si è posto in modalità MONODIREZIONALE e quindi in grado di dialogare solo con trasmettitori monodirezionali. • EN - CAUTION: If the motor is new (and has no remote control memorised), when it starts up it enters the BIDIRECTIONAL mode, and thus can accept all two-way transmitters. If, within 10 seconds from start-up, no two-way transmitter is paired, the motor will make a brief movement to signal that it has entered the MONODIRECTIONAL mode and thus can interact only with one-way transmitters. • FR - ATTENTION: Si le moteur est nouveau (il n'a pas de télécommande mémorisée), il se prédispose en mode BIDIRECTIONNEL lors de l'allumage. Il est donc capable d'accepter tous les émetteurs bidirectionnels. Si, dans les 10 secondes qui suivent l'allumage, aucun émetteur bidirectionnel n'est associé, le moteur effectuera un bref mouvement pour indiquer, qu'à partir de ce moment, il s'est placé en mode MONODIRECTIONNEL et ne peut donc communiquer qu'avec des émetteurs unidirectionnels. • ES - ATENCIÓN: Si el motor es nuevo (no tiene ningún mando a distancia memorizado), al encendido estará en modo BIDIRECCIONAL, es decir que podrá aceptar todos los transmisores bidireccionales. Si en un plazo de 10 segundos después del encendido no se asocia ningún transmisor de tipo bidireccional, el motor hará un breve movimiento para indicar que desde ese momento estará en modo MONODIRECCIONAL y podrá dialogar sólo con transmisores monodireccionales. • DE - ACHTUNG: Bei einem neuen Motor (keine Fernbedienung gespeichert) stellt dieser sich bei der Einschaltung in den BIDIREKTIONALEN Modus und kann somit alle bidirektionalen Handsender akzeptieren. Wird innerhalb von 10 Sekunden ab Einschaltung kein bidirektionaler Handsender zugeordnet, zeigt der Motor durch eine kurze Bewegung an, dass er sich von nun an im MONODIREKTIONALEN Modus befindet und daher nur mit unidirektionalen Handsendern monodirektionalen kann. • PL - UWAGA: Jeśli silnik jest nowy (brak wczytanego pilota), po włączeniu zostanie ustawiony w trybie DWUKIERUNKOWYM, więc będzie w stanie zaakceptować wszystkie nadajniki dwukierunkowe. Jeśli w ciągu 10 sekund po uruchomieniu nie zostanie przypisany żaden nadajnik typu dwukierunkowy, silnik wykona krótki ruch w celu zasygnalizowania, że od tej chwili jest ustawiony w trybie JEDNOKIERUNKOWYM, więc może komunikować się wyłącznie z nadajnikami jednokierunkowymi. • NL - LET OP: Als de motor nieuw is (in geen enkele afstandsbediening opgeslagen heeft), dan is deze bij inschakeling ingesteld op de BIDIRECTIONELE modus, dus in staat om alle bidirectionele zenders te accepteren. Als er binnen 10 seconden na inschakeling geen enkele bidirectionele zender wordt gekoppeld, dan voert de motor een korte beweging uit om aan te geven dat vanaf dat moment is ingesteld op de UNIDIRECTIONELE modus, dus alleen in staat om te communiceren met unidirectionele zenders.

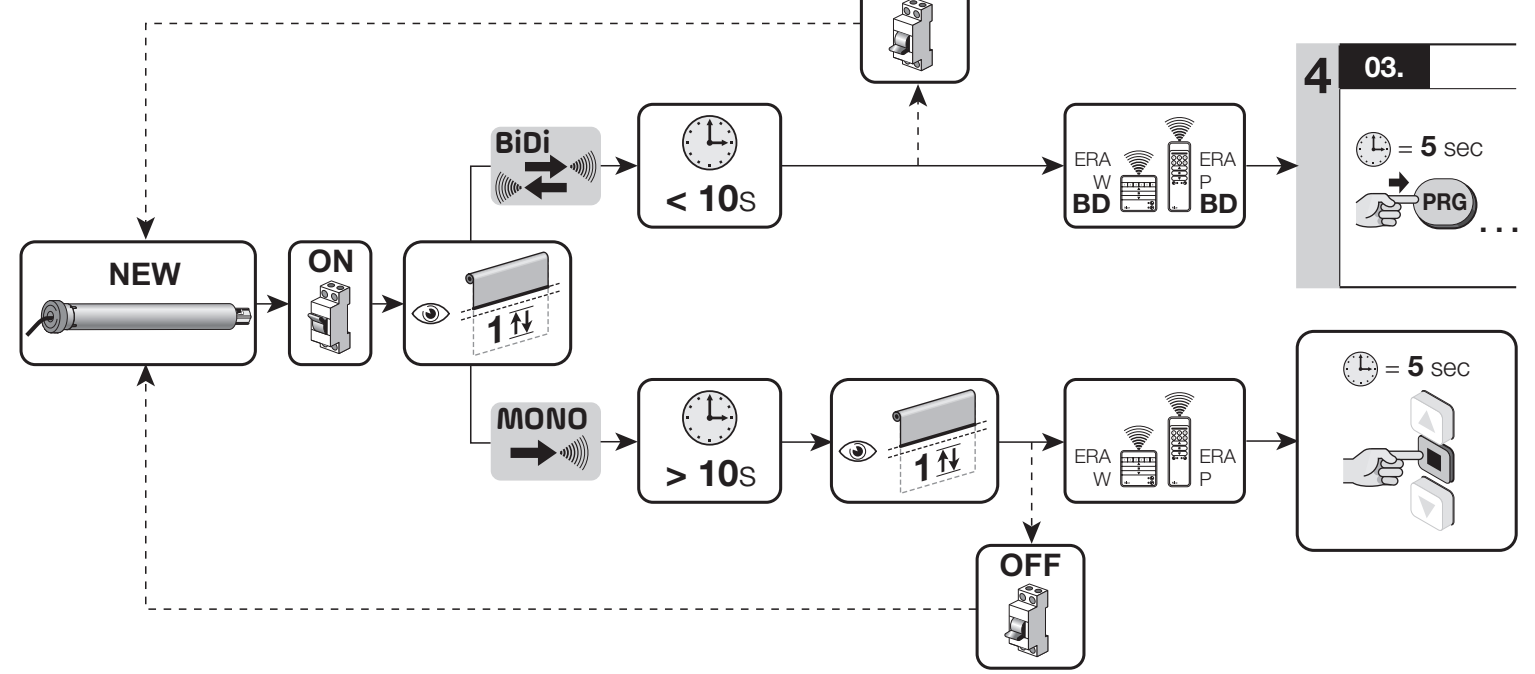

4 • IT - MEMORIZZAZIONE E DIREZIONE DEL PRIMO TRASMETTITORE • EN - MEMORISING THE FIRST TRANSMITTER AND DIRECTION • FR - MÉMORISATION DU PREMIER ÉMETTEUR ET DIRECTION • ES - MEMORIZACIÓN DEL PRIMER TRANSMISOR Y DIRECCIÓN • DE - SPEICHERUNG DES ERSTEN SENDERS UND DER RICHTUNG • PL - WCZYTYWANIE PIERWSZEGO NADAJNIKA I KIERUNKU • NL - DE EERSTE ZENDER EN RICHTING OPSLAAN

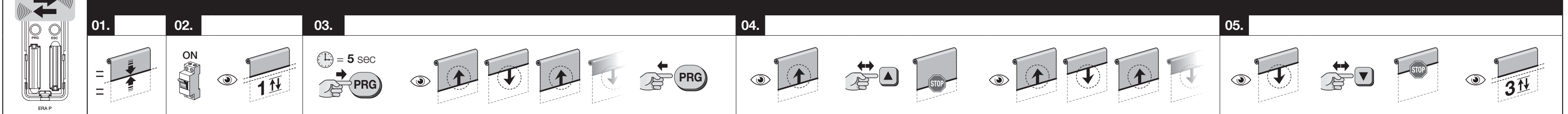

5 • IT - PROGRAMMAZIONE: finecorsa alto (0) • EN - PROGRAMMING: upper limit switch (0) • FR - PROGRAMMATION: fin de course haute (0) • ES - PROGRAMACIÓN: tope superior (0) • DE - PROGRAMMIERUNG: Endschalter oben (0) • PL - PROGRAMOWANIA: górna krańcówka (0) • NL - PROGRAMMERING: eindaanslag boven (0)

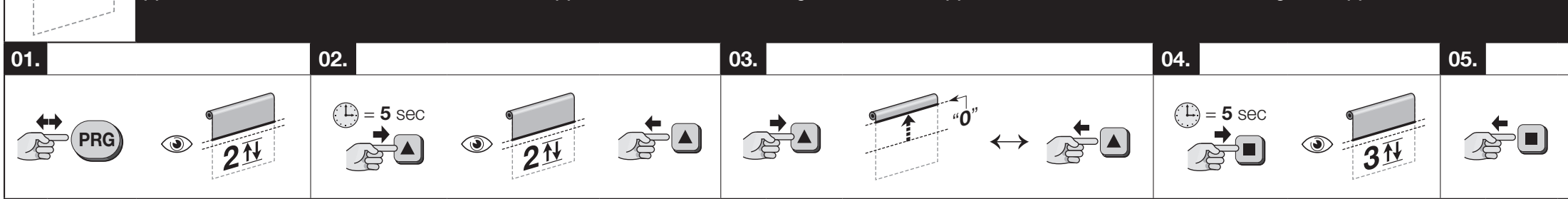

• IT - ATTENZIONE: Le programmazioni descritte ai punti 5 e 6 possono essere effettuate anche con trasmettitori MONODIREZIONALI senza il tasto "PRG". Per tutti gli approfondimenti fare riferimento al manuale completo disponibile online all'indirizzo <https://www.niceforyou.com/it/supporto>. • EN - WARNING: the programming operations illustrated in points 5 and 6 can also be made using MONODIRECTIONAL transmitters without the "PRG" button. For further details, consult the full manual available online at the address <https://www.niceforyou.com/en/support>. • FR - ATTENTION: Les programmations décrites aux points 5 et 6 peuvent également être effectuées avec des émetteurs MONODIRECTIONNELS sans la touche "PRG". Pour toutes informations complémentaires, consultez le manuel intégral disponible en ligne à l'adresse <https://www.niceforyou.com/fr/support>. • ES - ATENCIÓN: Las programaciones descritas en los puntos 5 y 6 pueden efectuarse también con transmisores MONODIRECCIONALES sin el botón "PRG". Para profundizaciones consultar el manual completo disponible online en la dirección <https://www.niceforyou.com/es/support>. • DE - ACHTUNG: Die unter den Punkten 5 und 6 beschriebenen Programmierungen können auch mit MONODIREKTIONALEN Handsendern ohne die Taste "PRG" ausgeführt werden. Für weitere Informationen verweisen wir auf die vollständige Anleitung, die online unter der Internetadresse <https://www.niceforyou.com/de/support> einsehbar ist. • PL - UWAGA: Programowanie opisane w punktach 5 i 6 jest możliwe również z nadajnikami JEDNOKIERUNKOWYM bez przycisku "PRG". W celu uzyskania dodatkowych informacji, należy się zapoznać z pełną wersją instrukcji online, dostępnej na stronie <https://www.niceforyou.com/en/support>. • NL - LET OP: De programmeringen die beschreven worden onder punt 5 en 6 kunnen ook worden uitgevoerd met UNIDIRECTIONELE zenders zonder de toets "PRG". Raadpleeg voor alle details de complete handleiding die online beschikbaar is op de website <https://www.niceforyou.com/en/support>.

6 • IT - PROGRAMMAZIONE: finecorsa basso (1) • EN - PROGRAMMING: lower limit switch (1) • FR - PROGRAMMATION: fin de course basse (1) • ES - PROGRAMACIÓN: tope inferior (1) • DE - PROGRAMMIERUNG: Endschalter unten (1) • PL - PROGRAMOWANIA: dolna krańcówka (1) • NL - PROGRAMMERING: eindaanslag onder (1)

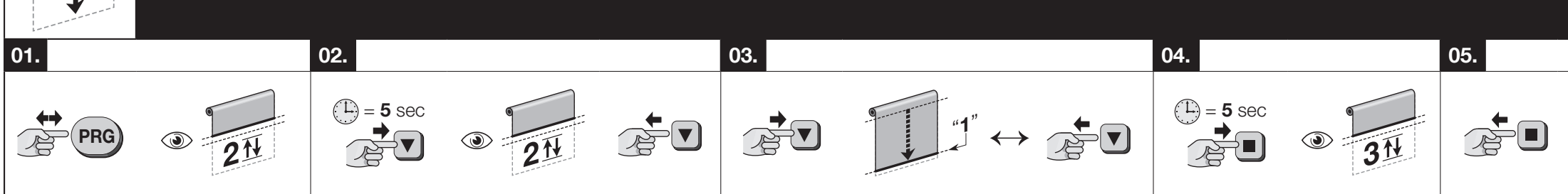

7 • IT - COMANDARE L'APERTURA/CHIUSURA • EN - COMMANDING OPENING/CLOSING • FR - COMMANDER L'OUVERTURE/FERMETURE • ES - ACTIVAR LA APERTURA/EL CIERRE • DE - STEUERN DER ÖFFNUNG/SCHLIESSUNG • PL - STEROWANIE OTWARCIEM/ZAMKNIĘCIEM • NL - INSTRUCTIE VOOR GEDEELTELIJK OPENEN/SLUITEN

Command	Motor
▲ (UP)	GO TO HIGH LIMIT
▼ (DOWN)	GO TO LOW LIMIT
■ (STOP)	STOP THE MOVEMENT
i	INFO POSITION
SLIDER	
▲ (UP) + ▼ (DOWN)	GO TO intermediate position 1 (Factory set 50%)
▲ (UP) + ■ (STOP)	GO TO 90%
■ (STOP) + ▼ (DOWN)	GO TO 10%

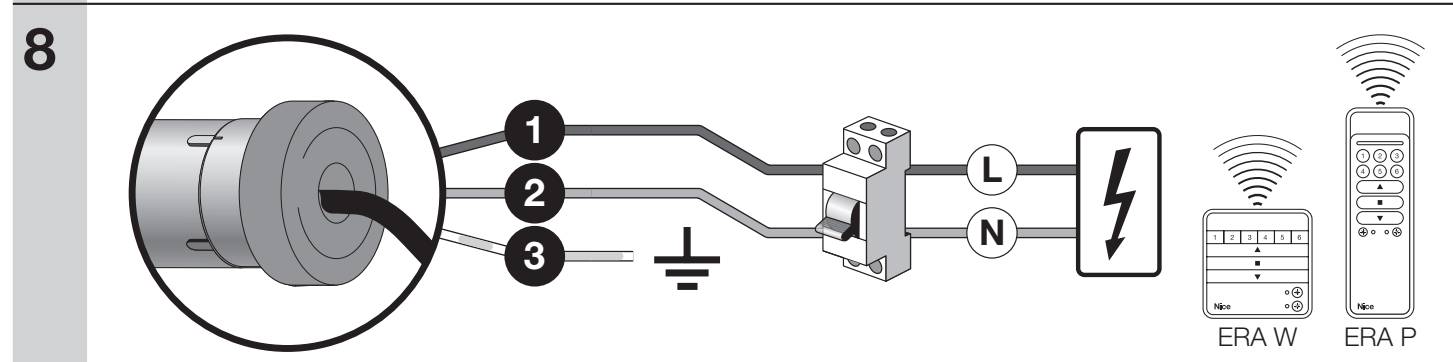

Model	Ratings	RPM	Torque (Nm)
E FIT M 817 BD	230VAC 50Hz 0,55A 120W	17	8
E FIT M 1517 BD	230VAC 50Hz 0,75A 170W	17	15
E FIT M 3017 BD	230VAC 50Hz 1,10A 250W	17	30
E FIT M 4012 BD	230VAC 50Hz 1,10A 245W	12	40
E FIT M 5012 BD	230VAC 50Hz 1,10A 250W	12	50

Model	Ratings	RPM	Torque (Nm)
E FIT L 5517 BD	230VAC 50Hz 1,65A 360W	17	55
E FIT L 6517 BD	230VAC 50Hz 1,80A 420W	17	65
E FIT L 7517 BD	230VAC 50Hz 2,00A 420W	17	75
E FIT L 8012 BD	230VAC 50Hz 1,65A 360W	12	80
E FIT L 10012 BD	230VAC 50Hz 1,75A 390W	12	100
E FIT L 12012 BD	230VAC 50Hz 2,10A 465W	12	120

IT	EN	FR	ES
1 Marrone	1 Brown	1 Marron	1 Marrón
2 Blu	2 Blue	2 Bleu	2 Azul
3 Giallo-verde	3 Yellow-green	3 Jaune-vert	3 Amarillo-verde

DE	PL	NL
1 Braun	1 Brązowy	1 Bruin
2 Blau	2 Niebieski	2 Blauw
3 Gelb-grün	3 Żółto-zielony	3 Geel-groen