

Siłownik do bram skrzydłowych



1 - OSTRZEŻENIA

Niezastosowanie się do niżej wymienionych instrukcji spowoduje zwolnienie firmy Nice SpA, właściciela marki King Gates z wszelkiej odpowiedzialności za uszkodzenia sprzętu i urazy osób.

- Zabrania się jakiegokolwiek modyfikowania produktu.
- W celu uzyskania optymalnego funkcjonowania układu automatycznego, używać tylko akcesoriów King Gates.
- Podczas instalacji, testów oraz pierwszego rozruchu stosować się do obowiązujących przepisów.
- Motoreduktor nie wymaga żadnej konserwacji, ponieważ wyposażony jest w system smarowania ciągłego.
- Usuwanie odpadów musi być zgodne z lokalnymi przepisami.

2 - DANE TECHNICZNE

		Jet 230 F	Jet 230 S	Jet 24
Zasilanie	(Vac/Vdc)	230	230	24
Moc znamionowa silnika	(W)	200	170	50
Prąd wejściowy	(A)	1,1	1,4	3
Temperatura robocza	(°C)	-20 ÷ +55	-20 ÷ +55	-20 ÷ +55
Ochrona termiczna	(°C)	110	110	-
Prędkość	(m/min)	0.016	0.010	0.013 ÷ 0.020
Suw użyteczny	(mm)	360	360	360
Intensywność pracy	(%)	30	30	90
Wymiary	(mm)	100x820x110	100x820x110	100x820x110
Ciężar siłownika (kg)		8	8	7
Maks. długość skrzydła	(m)	3	3	3

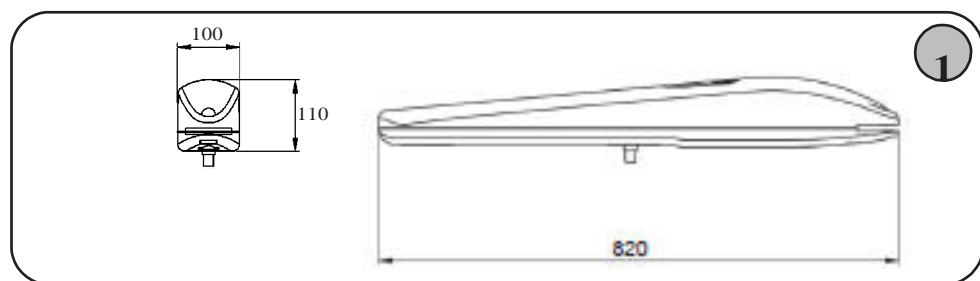

3 - OSTRZEŻENIE PRZY INSTALACJI

Przed rozpoczęciem instalacji, sprawdzić czy brama jest odpowiednia do zastosowania danej automatyki, a w szczególności:

- Upewnić się czy konstrukcja bramy jest solidna i odpowiednia do jej automatyzacji.
- Upewnić się czy motoreduktor i akcesoria są umocowane na stabilnym podłożu zabezpieczonym przed zalaniem i uderzeniem.

⊗ Upewnić się, że na bramie jest obecny mechaniczny ogranicznik krańcowy w pozycji zamkniętej

Siłownik jest fabrycznie wyposażony jest jedynie w ogranicznik krańcowy w pozycji otwartej. Jeżeli brama nie jest wyposażona w ograniczniki zamykania, niezbędne jest zaopatrzenie się w dodatkowy ogranicznik – do zamontowania w siłowniku.

4 - WYKRES INSTALACJI WSPORNIKA

Aby zapewnić prawidłową pracę systemu i długie działanie automatyki należy postępować zgodnie z poniższym wykresem, który umożliwi wybór prawidłowej pozycji wsporników w zależności od wymaganego kąta otwarcia skrzydła.

4A - PRZYKŁADY WYKORZYSTANIA WYKRESU

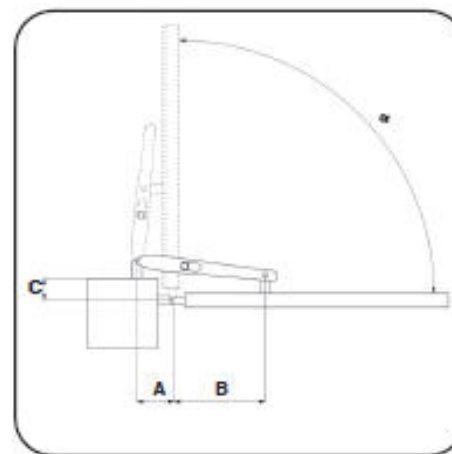

Wspornik na rysunku 3

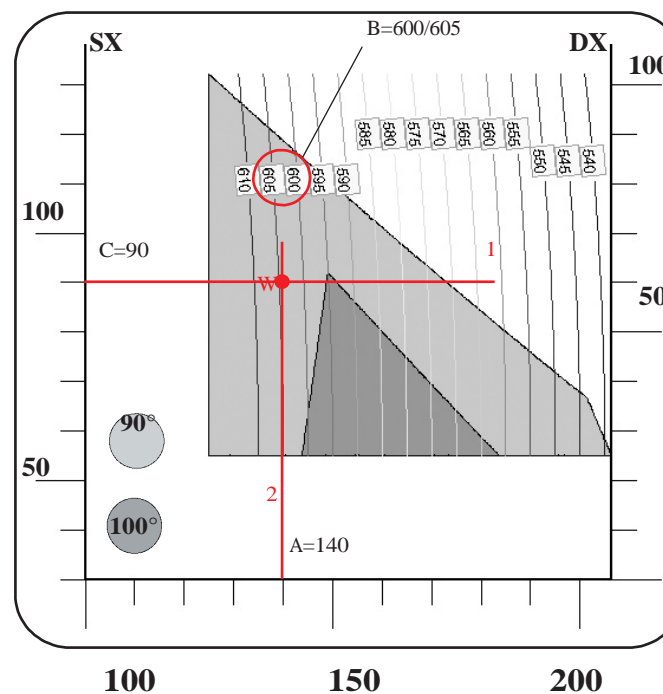
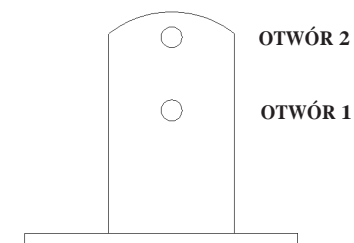

Po nakerśleniu linii poziomej "1", wybraliśmy kąt otwarcia bramy równy 90°. Spośród różnych wartości "A" umożliwiających wybór tego kąta otwarcia, najbardziej odpowiednią dla przewidywanych warunków (szczególnie, jeżeli chodzi o strukturę słupka) jest wartość określona przez linię "2". Punkt przecięcia obu linii (W) znajduje się pomiędzy krzywymi "605" i "600". W związku z tym, wartość "B" musi być równa ok. 603/604 mm.

4C - JAK KORZYSTAĆ Z WYKRESU

Zmierzyć wartość **C**, nakreślić na wykresie linię poziomą przechodzącą przez zmierzoną wartość. Wybrać **lewą** oś, gdy motoreduktor zamocowany jest w otworze **1** wspornika tylnego, lub **prawą** oś, gdy motoreduktor zamocowany jest w otworze **2**. Dwa otwory we wsporniku służą do optymalizacji warunków pracy siłownika.

Wybrać punkt (**W**) na nakreślonej linii przy uwzględnieniu oczekiwanego kąta otwarcia α .

Nakreśli linię pionową przechodzącą przez punkt **W** i wyznaczyć wartość "**A**".

Aby kontynuować instalację, upewnić się, że wartość **A** umożliwi zamocowanie tylnego wspornika. W innym wypadku należy wybrać inną pozycję na wykresie.

Wyznaczyć wartość **B** za pomocą krzywych przechodzących pionowo przez wykres.

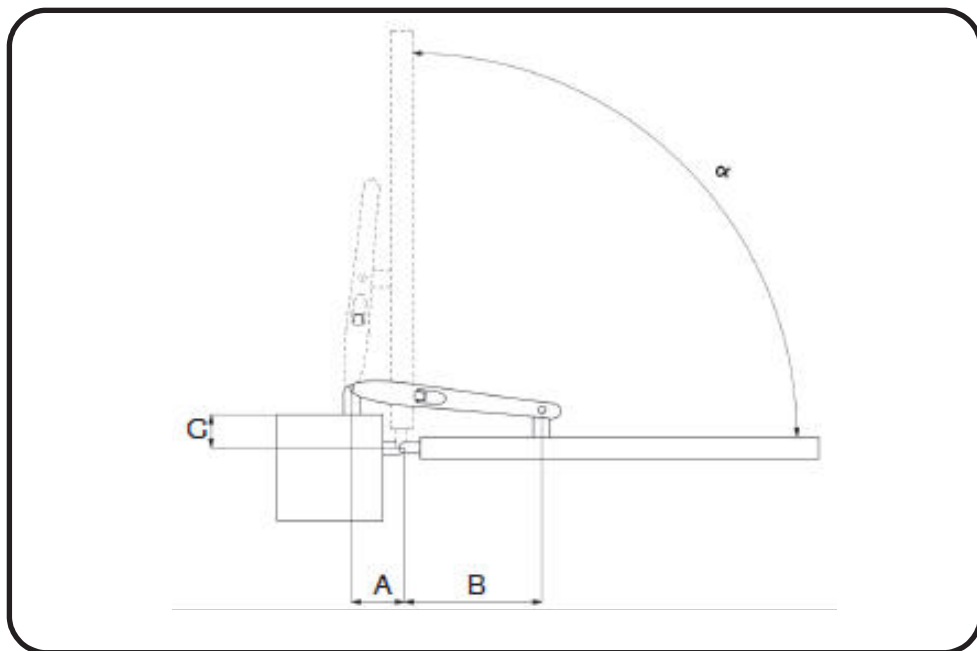

Wspornik na rysunku

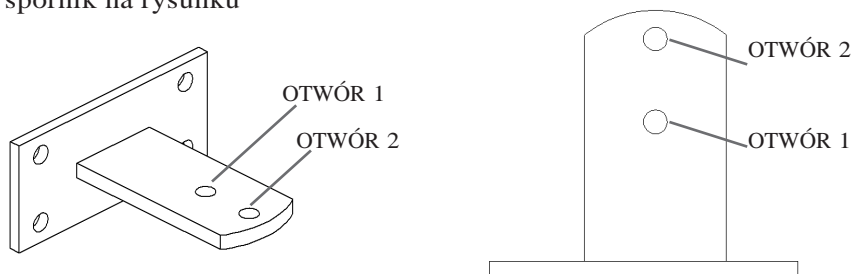

4D - WYKRES

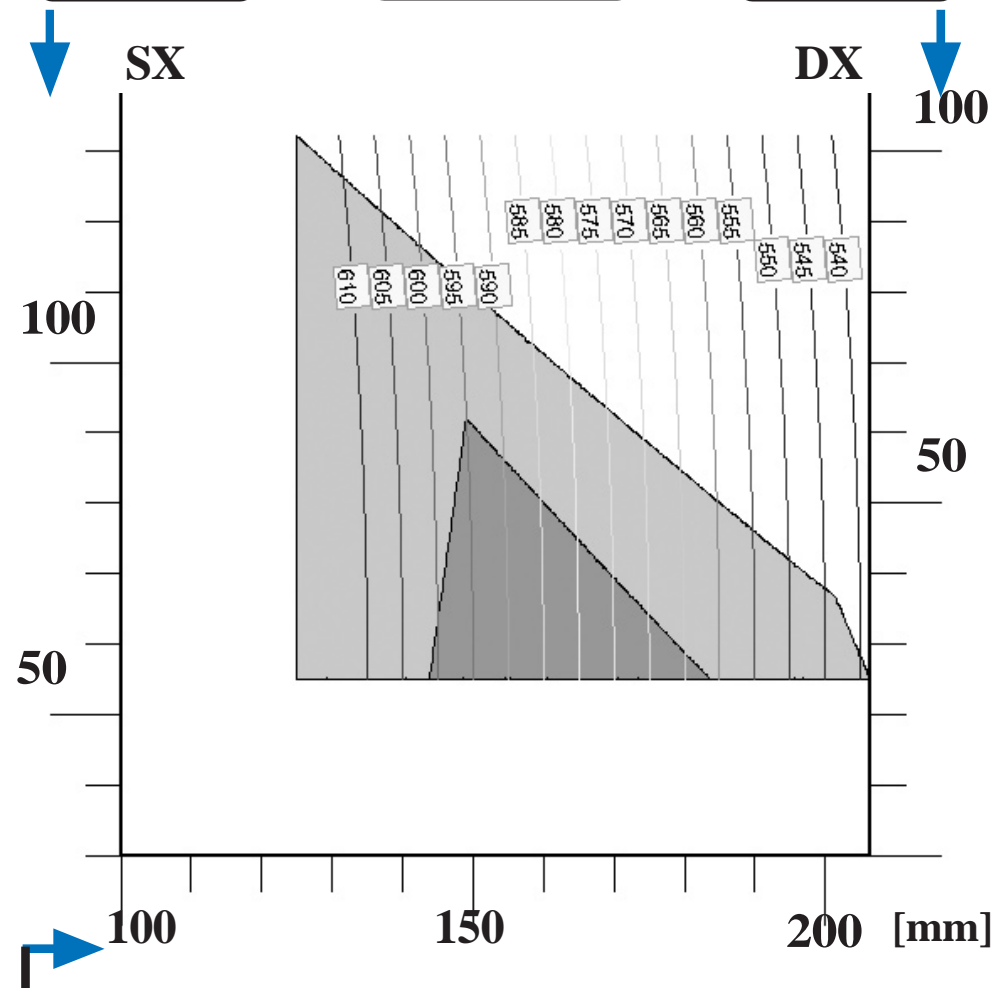
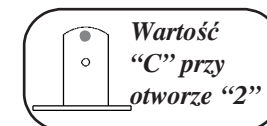
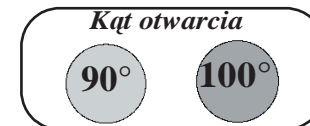
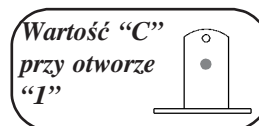

Wartość "**A**" dobierana w zależności od instalacji

Wartość "**B**" wyznaczana jest przez krzywe

⚠ W przypadku nieprzestrzegania wytycznych instalacji, automatyka może nie działać prawidłowo. Na przykład:

- Szarpnięcia, oscylacje i nagłe przyspieszenia skrzydeł bramy
- Głośna praca siłownika
- Ograniczony kąt lub niemożliwe otwarcie (w przypadku skrajnie złego zamocowania)

5 - INSTALACJA

Przed instalacją produktu należy dokładnie przeczytać wszystkie instrukcje. Producent zrzeka się wszelkiej odpowiedzialności za szkody lub nieprawidłowe działanie spowodowane niestosowaniem się do instrukcji lub nieprawidłowym podłączeniem mogącym spowodować wadliwą pracę motoreduktora.

5A - WYSOKOŚĆ WSPORNIKÓW

Wsporniki zamocować zachowując **45 mm** odległości pomiędzy ich powierzchniami górnymi w celu umożliwienia poziomego montażu motoreduktora (patrz **rys. 2**).

⚠ **Wsporniki MUSZĄ być zamocowane na podstawie wykresu z punktu 4D. W innym przypadku, należy przeczytać uwagi pod wykresem.**

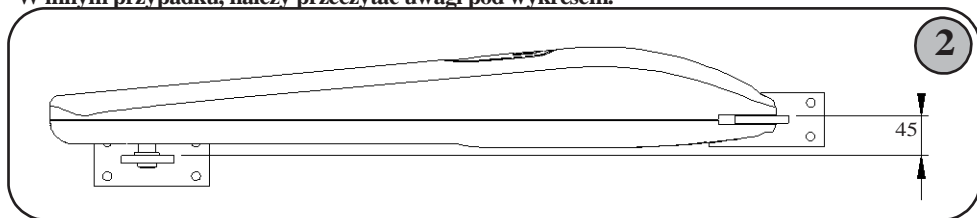

5B - MONTOWANIE MOTOREDUKTORA DO WSPORNIKÓW

Mocowanie motoreduktora do wspornika tylnego. (**rys.3**).

Mocowanie motoreduktora do wspornika przedniego (**rys.4**).

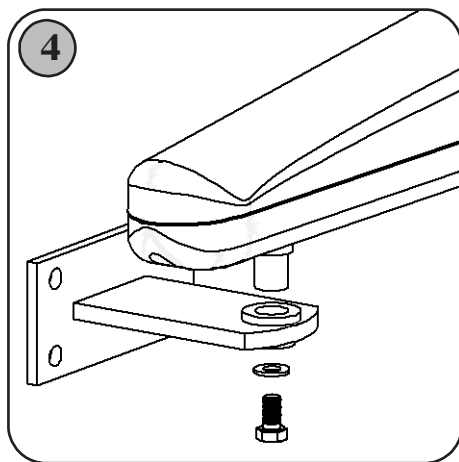
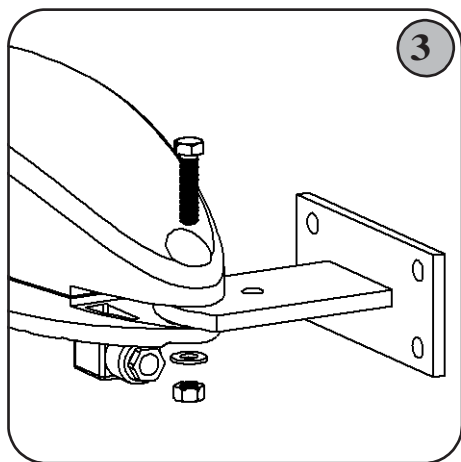

6 - OBSŁUGA RĘCZNA

ⓘ **Przed wysprzęgnięciem siłownika, odłączyć zasilanie.**

Opcja obsługi ręcznej umożliwia otwarcie bramy w przypadku przerwy w zasilaniu lub uszkodzenia siłownika.

6A - WYSPRZĘGLENIE

INSTRUKCJA (patrz **rys.5**):

- Wysprzęgnięcie realizuje się poprzez odciągnięcie osłony (klapki) zamka.
- Włożyć kluczyk do zamka bębnowego i przekrócić o 90° w prawo.
- Pociągnąć za dźwigenkę do momentu, aż będzie prostopadła do motoreduktora.

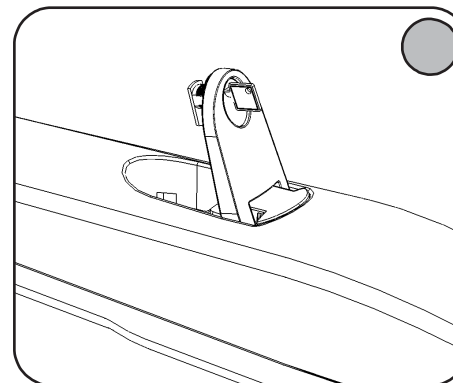

6B - ZASPRZĘGLENIE

INSTRUKCJA (patrz **rys.6**):

- Umieścić dźwigenkę w poprzedniej pozycji.
- Włożyć kluczyk do zamka bębnowego i przekrócić o 90° w lewo.

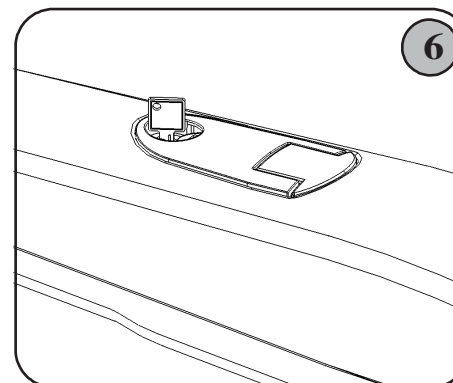

7 - PODŁĄCZENIE ELEKTRYCZNE

7A - PODŁĄCZENIE DO CENTRALI STERUJĄCEJ

Automatyka wyposażona jest w specjalne złącze.

Służy ono do podłączenia siłownika do centrali oraz do zasilania go.

Procedurę tą przeprowadzić może tylko autoryzowany instalator.

Zdemontować łącznik poprzez odkręcenie śruby A i połączyć kable według następującego schematu (patrz rys. 7)

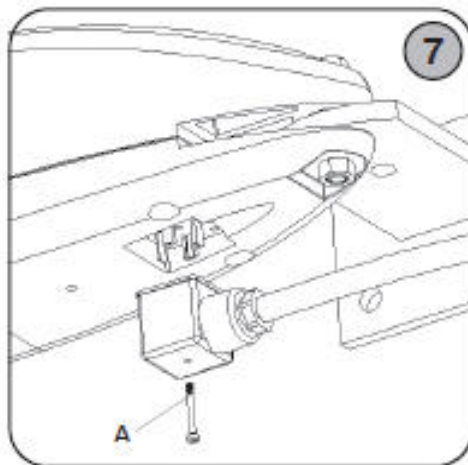

● Połączenie elektryczne z motoreduktorem uwzględnia wbudowany kondensator

SCHEMAT DLA TYPU 230V

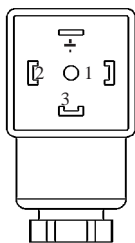

- 1 Faza 1
- 2 Faza 2
- 3 Wspólny
- ≡ Uziemienie

SCHEMAT DLA TYPU 24V

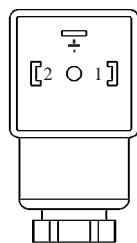

- 1 Faza 1
- 2 Faza 2
- ≡ Uziemienie

● Złącze zapewnia izolację połączenia elektrycznego. W związku z tym, przy montażu należy dochować szczególnej staranności.

8 – OGRANICZNIK MECH. W SIŁOWNIKU

Ogranicznik mechaniczny siłownika umożliwia zatrzymanie bramy w wymaganej pozycji, o ile nie ma ona własnych ograniczników ruchu.

8A - OPIS REGULACJI

INSTRUKCJA. (patrz rys.8)

- Wysprzęglić motoreduktor (rys.5).
- Odkręcić śrubę w ograniczniku mechanicznym (B).
- Przesunąć skrzydło na maksymalną wymaganą pozycję otwarcia.
- Dosunąć ogranicznik mechaniczny do wodzika (C).
- Wkręcić śrubę i mocno zacisnąć.
- Zasprzęglić motoreduktor (rys.6).

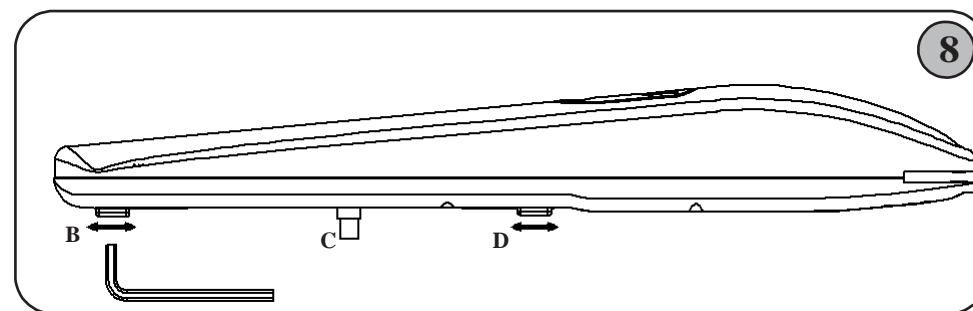

● Motoreduktor wyposażony jest w ogranicznik mechaniczny pozycji otwartej (D). W przypadku braku zewnętrznych ograniczników mechanicznych pozycji zamkniętej (na bramie), istnieje możliwość zakupienia opcjonalnego ogranicznika mechanicznego, do montażu w siłowniku (B).

DICHIARAZIONE CE DI CONFORMITÀ

Il sottoscritto Antonioli Mario, legale rappresentante della ditta Antonioli Mario & C. sas, dichiara che il prodotto:

-Jet 230F
-Jet 230S
-Jet 24

Risulta conforme a quanto previsto dalle seguenti direttive europee:

-Direttiva bassa tensione.

Direttiva base 73/23/EEC modificata dalla 93/68/EEC

-Direttiva macchine.

Direttiva base 98/37/EEC modificata dalle 98/79/EC
89/392/EEC
91/368/EEC
93/44/EEC
93/68/EEC

-Compatibilità elettromagnetica.

Direttiva base 89/336/EEC modificata dalle 2004/108/EC
92/31/EEC
93/68/EEC
91/263/EEC

Inoltre dichiara che non è consentita la messa in servizio prima che la macchina in cui il prodotto stesso è incorporato non sia dichiarata conforme alla direttiva macchine 98/37/CE.

Sacile, 01/02/06

Il legale rappresentante,
Antonioli Mario



DEKLARACJA ZGODNOŚCI WE

Niżej podpisany Mario Antonioli, dyrektor generalny firmy producenta, niniejszym oświadcza, że produkt:

-Jet 230F
-Jet 230S
-Jet 24

Jest zgodny z następującymi przepisami wspólnoty (EWG):

-Dyrektywa Niskonapięciowa.

73/23/EWG zastąpiona przez 93/68/EWG

-Dyrektywa Maszynowa.

98/37/ EWG zastąpiona przez 98/79WE
89/392/EWG
91/368/ EWG
93/44/ EWG
93/68/ EWG

- Zgodność Elektromagnetyczna

89/336/ EWG zastąpiona przez 2004/108/WE
92/31/ EWG
93/68/ EWG
91/263/ EWG

Wyżej wymienionego produktu nie można użyć do momentu, aż maszyna, w którą jest wbudowany, nie zostanie zidentyfikowana i dopóki nie zostanie potwierdzona jej zgodność z dyrektywą 98/37/WE.

Sacile, 01/02/06

Dyrektor Naczelny,
Antonioli Mario

