

WIDES - WIDESI

WIDEM - WIDEMI

WIDEL - WIDELI

WIDES/V1 - WIDESI/V1

WIDEM/V1 - WIDEMI/V1

WIDEL/V1 - WIDELI/V1

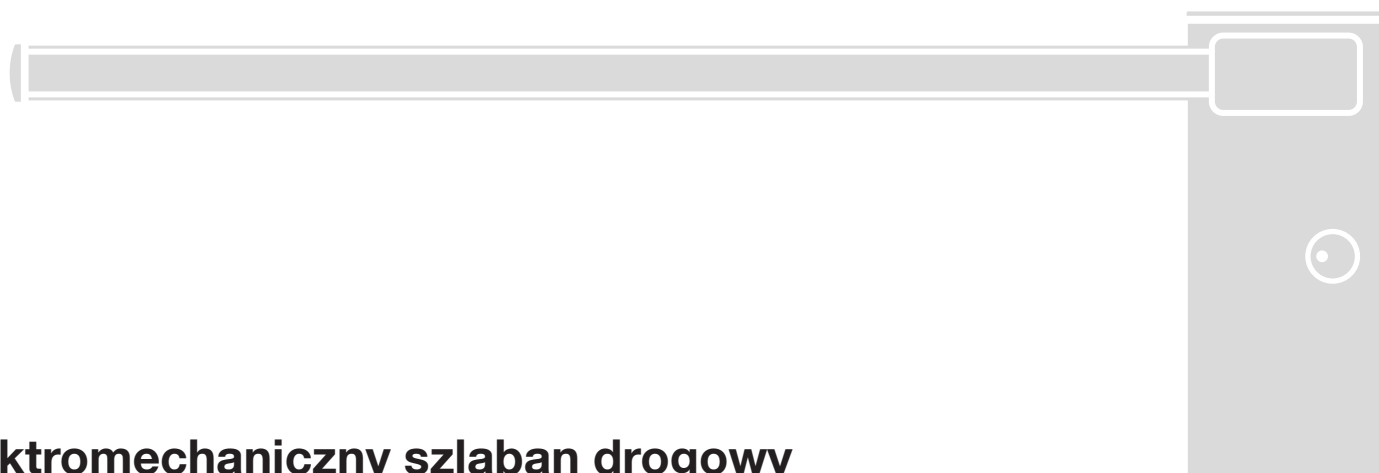

Elektromechaniczny szlaban drogowy

PL - Instrukcje i ostrzeżenia dotyczące instalacji i użytkowania

Deklaracja zgodności CE i deklaracja włączenia maszyny nieukończonyj

Deklaracja zgodna z Dyrektywami: 2014/30/UE (EMC); 2006/42/CE (MD) załącznik II, część B

Uwagi: treść niniejszej deklaracji odpowiada oświadczeniom znajdującym się w oficjalnym dokumencie złożonym w siedzibie firmy Nice S.p.A., a w szczególności jego ostatniej wersji dostępnej przed wydrukowaniem niniejszej instrukcji. Niniejszy tekst został dostosowany w celach wydawniczych. Kopię oryginalnej deklaracji można uzyskać w siedzibie spółki Nice S.p.A. (TV) Italy.

Numer deklaracji: **561/WIDE**

Aktualizacja: **2**

Język: **PL**

Nazwa producenta: NICE S.p.A.

Adres: Via Pezza Alta N°13, 31046 Rustignè di Oderzo (TV) Italy

Osoba upoważniona do sporządzenia dokumentacji technicznej: NICE S.p.A.

Typ produktu: Szlaban elektromechaniczny

Model / Typ: WIDES, WIDESI, WIDEM, WIDEMI, WIDEL, WIDELI

Akcesoria: -

Niżej podpisany Roberto Griffa, Chief Executive Officer, oświadcza na własną odpowiedzialność, że wyżej wymienione produkty są zgodne z wymogami następujących dyrektyw:

- DYREKTYWA PARLAMENTU EUROPEJSKIEGO I RADY 2014/30/UE z 26 lutego 2014 r. w sprawie harmonizacji ustawodawstw państw członkowskich w zakresie zgodności elektromagnetycznej (wersja przekształcona), zgodnie z następującymi normami zharmonizowanymi:

EN 61000-6-2:2005, EN 61000-6-3:2007+A1:2011

- DYREKTYWA PARLAMENTU EUROPEJSKIEGO I RADY 2014/35/UE z 26 lutego 2014 r. w sprawie harmonizacji ustawodawstw państw członkowskich w zakresie zgodności elektromagnetycznej (wersja przekształcona), zgodnie z następującymi normami zharmonizowanymi:

EN 60335-1:2002 + A1:2004 + A11:2004 + A12:2006 + A2:2006 + A13:2008 + A14:2010 + A15:2011

EN 60335-2-103:2003 +A11:2009

Ponadto, produkt jest zgodny z następującą dyrektywą w zakresie wymagań dotyczących maszyn nieukończonych:

- Dyrektywa PARLAMENTU EUROPEJSKIEGO I RADY NR 2006/42/WE z dnia 17 maja 2006 r. dotycząca maszyn, zmieniająca dyrektywę 95/16/WE (przekształcenie)

- Oświadcza się, że stosowna dokumentacja techniczna została sporządzona zgodnie z załącznikiem VII B dyrektywy 2006/42/WE oraz, że spełnione zostały następujące wymagania podstawowe: 1.1.1- 1.1.2- 1.1.3- 1.2.1-1.2.6- 1.5.1-1.5.2- 1.5.5- 1.5.6- 1.5.7- 1.5.8- 1.5.10- 1.5.11

- Producent zobowiązuje się do przekazania władzom krajowym, w odpowiedzi na uzasadnione zapytanie, informacji dotyczących maszyny nieukończonyj, zachowując całkowicie swoje prawa do własności intelektualnej.

- Jeżeli maszyna nieukończonyj oddana zostanie do eksploatacji w kraju europejskim, którego język urzędowy jest inny niż język niniejszej deklaracji, importer ma obowiązek dołączyć do niniejszej deklaracji stosowne tłumaczenie.

- Przypominamy, że „maszyny nieukończonyj,” nie należy uruchamiać do czasu, kiedy maszyna końcowa, do której ma ona zostać włączona, nie uzyska deklaracji zgodności (jeżeli wymagana) z wymogami dyrektywy 2006/42/WE.

Produkt jest zgodny z następującymi normami (w zakresie mających zastosowanie części):

EN 13241-1:2003+A1:2011, EN 12445:2002, EN 12453:2002, EN 12978:2003+A1:2009

Oderzo, 14 czerwca 2016

Inż. **Roberto Griffa**
(Chief Executive Officer)



DEKLARACJA ZGODNOŚCI CE

OGÓLNE OSTRZEŻENIA:

BEZPIECZEŃSTWO - MONTAŻ - UŻYTKOWANIE	2
A - Zalecenia szczególne związane z mającymi zastosowanie dyrektywami unijnymi	2
B - Kryteria dotyczące instalacji i ostrzeżenia szczególne związane z zasadniczymi wymaganiami	3

1 - OPIS PRODUKTU I JEGO PRZEZNACZENIE	5
---	----------

2 - OGRANICZENIA W UŻYTKOWANIU	
2.1 - Trwałość produktu	5

3 - MONTAŻ	6
-------------------	----------

4 - POŁĄCZENIA ELEKTRYCZNE	
4.1 - Rodzaje kabli elektrycznych	16
4.2 - Połączenia kabli elektrycznych	17

5 - URUCHOMIENIE AUTOMATYKI I KONTROLE	
5.1 - Podłączenie automatyki do sieci elektrycznej	19

6 - ODBIÓR I PRZEKAZANIE DO EKSPLOATACJI	
6.1 - Próba odbiorcza	21
6.2 - Przekazanie do eksploatacji	22

7 - PROGRAMOWANIE	
7.1 - Centrala sterująca	23
7.2 - Funkcje programowalne	23

8 - INFORMACJE DODATKOWE	
8.1 - Przyłączenie odbiornika radiowego	25
8.2 - Zasilanie urządzeń zewnętrznych	25
8.3 - Podłączenie świateł ramienia	26
8.4 - Podłączenie fotokomórek wewnętrznych szlabanu (słupka)	26
8.5 - Podłączenie akumulatora zapasowego	27

9 - USUWANIE PRODUKTU	28
------------------------------	-----------

10 - CO ROBIĆ, JEŚLI...	28
--------------------------------	-----------

11 - PARAMETRY TECHNICZNE	29
----------------------------------	-----------

PLAN KONSERWACJI (załącznik do wycięcia)	31
---	-----------

Instrukcja obsługi (do dostarczenia użytkownikowi końcowemu) (załącznik do wycięcia)	33
--	-----------

OGÓLNE OSTRZEŻENIA: BEZPIECZEŃSTWO - MONTAŻ - UŻYTKOWANIE (Oryginalna instrukcja w języku włoskim)

UWAGA Ważne instrukcje bezpieczeństwa. Należy przestrzegać wszystkich instrukcji, ponieważ nieprawidłowy montaż może być przyczyną poważnych szkód

UWAGA Ważne instrukcje bezpieczeństwa. W celu zapewnienia bezpieczeństwa osób, należy postępować zgodnie z niniejszą instrukcją. Należy starannie przechowywać niniejszą instrukcję

- Przed rozpoczęciem montażu należy sprawdzić informacje na temat „Parametrów technicznych produktu”, a w szczególności, czy urządzenie jest przystosowane do napędzania posiadanego przez Państwa urządzenia. Jeżeli produkt nie jest odpowiedni, NIE należy wykonywać montażu
- Nie używać urządzenia, jeśli nie przeprowadzono procedury oddania do eksploatacji, opisanej w rozdziale „Odbiór i przekazanie do eksploatacji”

UWAGA Według najnowszych, obowiązujących przepisów europejskich, wykonanie automatyki musi być zgodne z obowiązującą Dyrektywą Maszynową umożliwiającą zadeklarowanie zgodności automatyki. W związku z tym, wszystkie czynności polegające na podłączeniu do sieci elektrycznej, wykonywaniu prób odbiorczych, przekazywaniu do eksploatacji i konserwacji urządzenia muszą być wykonywane wyłącznie przez wykwalifikowanego i kompetentnego technika!

- Przed przystąpieniem do montażu produktu należy sprawdzić, czy wszystkie elementy i materiały przeznaczone do użycia znajdują się w idealnym stanie i są odpowiednie do użycia
- Produkt nie jest przeznaczony do obsługi przez osoby (w tym dzieci) o ograniczonych zdolnościach fizycznych, zmysłowych bądź umysłowych lub przez osoby nieposiadające odpowiedniego doświadczenia i wiedzy
- Nie zezwalać dzieciom na zabawę urządzeniem
- Nie zezwalać dzieciom na zabawę urządzeniami sterującymi produktu Przechowywać piloty w miejscu niedostępnym dla dzieci

UWAGA W celu uniknięcia jakiegokolwiek zagrożenia na skutek przypadkowego uzbrojenia termicznego urządzenia odłączającego, nie należy zasilać tego urządzenia przy użyciu zewnętrznego urządzenia, jak zegar lub podłączać go do obwodu charakteryzującego się regularnym podłączaniem lub odłączaniem zasilania

- W sieci zasilającej instalacji należy przygotować urządzenie odłączające (nieznajdujące się na wyposażeniu), którego odległość pomiędzy stykami podczas otwarcia zapewnia całkowite odłączenie w warunkach określonych przez III kategorię przepięciową
- Podczas montażu, należy delikatnie obchodzić się z urządzeniem, chroniąc je przed zgnieceniem, uderzeniem, upadkiem lub kontaktem z jakiegokolwiek rodzaju płynami. Nie umieszczać urządzenia w pobliżu źródeł ciepła i nie wystawiać go na działanie otwartego ognia. Opisane powyżej sytuacje mogą doprowadzić do uszkodzenia urządzenia, być przyczyną nieprawidłowego działania lub zagrożeń. Jeżeli doszłoby do którejś z opisanych sytuacji, należy natychmiast przerwać montaż i zwrócić się o pomoc do Serwisu Technicznego
- Producent nie ponosi odpowiedzialności za szkody materialne lub osobowe powstałe w wyniku nieprzestrzegania instrukcji montażu. W takich przypadkach, nie ma zastosowania rękojmią za wady materialne
- Poziom ciśnienia akustycznego emisji skorygowanego charakterystyką A jest niższy od 70 dB(A)
- Czyszczenie i konserwacja, za którą jest odpowiedzialny użytkownik, nie powinna być wykonywana przez dzieci pozbawione opieki
- Przed wykonaniem działań na instalacji (konserwacja, czyszczenie), należy zawsze odłączyć produkt od sieci zasilającej
- Należy wykonywać okresowe przeglądy instalacji, a w szczególności przewodów, sprężyn i wsporników, celem wykrycia ewentualnego braku wyważenia lub oznak zużycia, czy uszkodzeń. Nie używać w razie konieczności naprawy lub regulacji, ponieważ obecność usterek lub niewłaściwe wyważenie automatyki może prowadzić do poważnych obrażeń
- Materiał opakowaniowy podlega utylizacji zgodnie z miejscowymi przepisami
- Osoby trzecie nie powinny się znajdować w pobliżu automatyki podczas jej przesuwania przy użyciu elementów sterowniczych.
- Podczas wykonywania manewru, należy nadzorować automatykę i zadbać o to, aby inne osoby nie zbliżyły się do urządzenia, aż do czasu zakończenia czynności
- Nie sterować automatyką, jeżeli w jej pobliżu znajdują się osoby wykonujące czynności; przed wykonaniem tych czynności należy odłączyć zasilanie elektryczne
- Jeśli przewód zasilający jest uszkodzony, należy go wymienić na identyczny dostępny u producenta lub w serwisie technicznym lub u innej osoby posiadającej porównywalne kwalifikacje, aby uniknąć jakiegokolwiek ryzyka

OSTRZEŻENIA NA TEMAT MONTAŻU

- Przed zamontowaniem silnika, należy sprawdzić stan wszystkich części mechanicznych, odpowiednie wyważenie i upewnić się, czy możliwe jest prawidłowe manewrowanie automatyką
- Upewnić się, że elementy sterownicze znajdują się z dala od części w ruchu, umożliwiając w każdym razie ich bezpośrednią widoczność. W razie niestosowania przełącznika, elementy sterownicze należy montować w miejscu niedostępnym i na minimalnej wysokości 1,5m
- Jeśli ruch otwierania jest sterowany przez system przeciwpożarowy, należy się upewnić, że ewentualnie okna znajdujące się powyżej 200mm zostaną zamknięte przez elementy sterownicze
- Zapobiegać i unikać jakiegokolwiek uwięzienia między częściami stałymi i częściami w ruchu podczas wykonywania manewrów
- Umieścić na stałe tabliczkę na temat ręcznego manewru w pobliżu elementu umożliwiającego wykonanie manewru
- Po zamontowaniu silnika należy się upewnić, że mechanizm, system ochrony i każdy manewr ręczny funkcjonują prawidłowo

A - Zalecenia szczególne związane z mającymi zastosowanie Dyrektywami europejskimi

• Dyrektywa „Wyroby budowlane”:

Zalecenia szczególne odnoszące się do produktu i wynikające z Rozporządzenia Wyroby budowlane 305/2011:

- Pełna instalacja niniejszego produktu, w sposób opisany w niniejszej instrukcji, oraz niektóre ze sposobów jego użytkowania (np. wyłączysz użyć dla samych pojazdów) mogą sprawić, że zostanie on włączony w zakres zastosowania Rozporządzenia 305/2011 oraz odpowiedniej normy zharmonizowanej EN 13241-1.

- W punkcie B „Kryteria dotyczące instalacji i ostrzeżenia szczególne związane z zasadniczymi wymaganiami” przedstawiono wszystkie kryteria związane z instalacją, do których należy się stosować, aby wyrób spełniał zasadnicze wymagania Rozporządzenia 305/2011. Osoba dokonująca montażu będzie musiała sprawdzić i upewnić się, że wszystkie te kryteria zostały spełnione.

- Spełnienie zasadniczych wymagań może nie być gwarantowane, jeśli szlaban drogowy zostanie zainstalowany i będzie użytkowany bez zastosowania się do jednego lub kilku z tych kryteriów. **W takim przypadku zabrania się korzystania z produktu aż do momentu, gdy instalator sprawdzi zgodność z wymaganiami stawianymi przez dyrektywę;** należy natychmiast usunąć zamieszczoną na wyrobie etykietę, zabrania się również użycia „Deklaracji zgodności CE” w załączniku I do niniejszej instrukcji. W konsekwencji, osoba przeprowadzająca instalację staje się producentem „szlabanu automatycznego” i musi przestrzegać postanowień Rozporządzenia 305/2011 oraz normy zharmonizowanej EN 13241-1. W takim przypadku szlaban drogowy należy uznać za „maszynę nieukończoną” i można korzystać (w celu włączenia jej do dokumentacji technicznej) z „Deklaracji zgodności” z załącznika II.

• Dyrektywa Maszynowa:

- W punkcie B „Kryteria dotyczące instalacji i ostrzeżenia szczególne związane z zasadniczymi wymaganiami” przedstawiona wszystkie kryteria związane z instalacją, do których należy się stosować, aby wyrób spełniał zasadnicze wymagania Dyrektywy Maszynowej. Osoba przeprowadzająca instalację będzie musiała sprawdzić i upewnić się, że wszystkie te kryteria zostały spełnione.

- Spełnienie zasadniczych wymagań może nie być gwarantowane, jeśli produkt zostanie zainstalowany i będzie użytkowany bez zastosowania się do jednego lub kilku z tych kryteriów. **W takim przypadku zabrania się korzystania z produktu aż do momentu, gdy instalator sprawdzi zgodność z wymaganiami stawianymi przez dyrektywę;** zabrania się również użycia „Deklaracji zgodności CE” w załączniku I do niniejszej instrukcji. W konsekwencji, osoba przeprowadzająca instalację staje się producentem „bariery automatycznej” i musi przestrzegać wymagań Dyrektywy Maszynowej. Producent musi przeprowadzić analizę ryzyka, obejmującą listę podstawowych wymagań bezpieczeństwa przedstawionych w załączniku I Dyrektywy Maszynowej, wraz ze wskazaniem zastosowanych rozwiązań. Należy pamiętać, że analiza ryzyka jest jednym z dokumentów wchodzących w skład „Dokumentacji technicznej” automatyki. Musi być ona zredagowana przez zawodowego instalatora i można do niej włączyć „Deklarację zgodności” z załącznika II, którą musi wypełnić osoba przeprowadzająca instalację szlabanu drogowego.

Ostrzeżenia specjalne dotyczące przydatności do użytku niniejszego wyrobu zgodnie z Dyrektywą Maszynową, które należy wziąć pod uwagę w przypadku, gdy instalator stanie się równocześnie producentem wyrobu.

Szlaban drogowy zostaje wprowadzony na rynek jako „maszyna nieukończona”. Oznacza to, że został wyprodukowany w celu wbudowania go w maszynę lub zmontowania z innymi maszynami, aby utworzyć „maszynę” zgodnie z definicją Dyrektywy Maszynowej, a więc jedynie w połączeniu z innymi komponentami i w sposób opisany w niniejszej instrukcji. Zgodnie z postanowieniami Dyrektywy Maszynowej przypominamy, że przekazanie do eksploatacji powyższego wyrobu nie jest dozwolone, dopóki producent maszyny zawierającej niniejsze urządzenie nie sprawdzi jej i nie zadeklaruje jako zgodnej z Dyrektywą Maszynowej.

• Dyrektywa Niskonapięciowa:

Szczególne zalecenia związane z możliwością zastosowania produktu do danego użytku, w odniesieniu do „Dyrektywy Niskonapięciowej”.

Niniejszy wyrób spełnia wymagania Dyrektywy Niskonapięciowej, jeśli jest wykorzystywany do użytku i w konfiguracjach przewidzianych w niniejszej instrukcji oraz w połączeniu z artykułami z katalogu produktów firmy Nice S.p.A.

Spełnienie wymagań może nie być zagwarantowane, jeśli produkt jest używany w nieprzewidzianych konfiguracjach lub z nieprzewidzianymi, innymi produktami; takim przypadku zabrania się korzystania z produktu, aż do momentu, gdy instalator sprawdzi zgodność z wymaganiami stawianymi przez dyrektywę.

• Dyrektywa „Kompatybilność elektromagnetyczna”:

Szczególną uwagę należy zwrócić na użytkowanie niniejszego produktu w odniesieniu do dyrektywy „Kompatybilność Elektromagnetyczna”.

Niniejszy wyrób został poddany próbom związanym z kompatybilnością elektromagnetyczną w najbardziej krytycznych warunkach użytkowania, w konfiguracjach przewidzianych w niniejszej instrukcji oraz w połączeniu z artykułami z katalogu produktów firmy Nice S.p.A.

Kompatybilność elektromagnetyczna może nie być zagwarantowana, jeśli produkt jest używany w nieprzewidzianych konfiguracjach lub z nieprzewidzianymi, innymi produktami; w takim przypadku zabrania się korzystania z produktu, aż do momentu, gdy instalator sprawdzi zgodność z wymaganiami stawianymi przez dyrektywę.

B - Kryteria dotyczące instalacji i ostrzeżenia szczególne związane z zasadniczymi wymaganiami

Niniejszy produkt, jeśli został prawidłowo zainstalowany, spełnia zasadnicze wymagania Rozporządzenia 305/-2011 zgodnie z normą zharmonizowaną EN 13241-1, tak jak to przedstawiono **Tabeli A** oraz z Dyrektywą Maszynową.

Uwaga! – W razie zastosowania szlabanu drogowego wyłącznie do użytku w transzycie pojazdów, zostanie on wyłączony z zakresu zastosowania EN 13241-1; w takim przypadku, przestrzeganie niektórych wymagań zawartych w Tabeli A może nie być obowiązkowe. Tranzyt może być uważany za wyłącznie dla użytku pojazdów, gdy występuje jasny zakaz tranzytu innego rodzaju (na przykład pieszych) oznaczony za pomocą odpowiedniego oznakowania, a w razie konieczności innego rodzaju tranzytu, zostanie wyznaczone odpowiednia przestrzeń w pobliżu.

TABELA A - Podstawowe wymagania oznakowania CE (według prospektu ZA.1 normy EN 13241-1)

Główne cechy	Punkt normy	Wynik
Odporność na wodę	4.4.2	NPD*
Uwalnianie substancji niebezpiecznych	4.2.9	Zgodne
Odporność na obciążenie wiatrem	4.4.3	Zgodne
Odporność termiczna	4.4.5	NPD*
Przepuszczalność wiatru	4.4.6	NPD*
Bezpieczne otwarcie dla bram o ruchu pionowym	4.2.8	Zgodne
Definicja geometrii komponentów szklanych	4.2.5	NPD*
Odporność mechaniczna i stabilność	4.2.3	Zgodne
Siły manewrowe dla bram napędzanych	4.3.3	Zgodne
Czas odporności na przenikanie wody, odporności termicznej i przepuszczalności wiatru	4.4.7	NPD*

* NPD = Brak oświadczenia na temat osiągnięć, gdy produkt nie oferuje takich osiągnięć, na przykład „Przepuszczalność wiatru” lub, gdy wymagania nie mają zastosowania, na przykład „Definicja geometrii komponentów szklanych”.

• **Uwalnianie substancji niebezpiecznych:**

Produkt nie zawiera i/lub nie uwalnia substancji niebezpiecznych, zgodnie z normą EN 13241-1, punkt 4.2.9 i zgodnie z listą substancji zamieszczoną na stronie internetowej Unii europejskiej

Ostrzeżenie specjalne mające na celu stałe spełnianie tego wymogu – Niezbędne jest, aby również inne materiały użyte podczas instalacji, np. kable elektryczne, były zgodne z tym wymogiem.

• **Odporność na obciążenie wiatrem**

W Tabeli B wskazano wytrzymałość ramienia na ciśnienie różnicowe wiatru. Próby zostały wykonane z ramieniem wyposażonym w profil zabezpieczający; pozostałe akcesoria mogą zwiększyć narażoną powierzchnię, więc zmniejszyć jej odporność na obciążenie wiatrem.

TABELA B				
Typologia:	WIDE S	WIDE M	WIDE L	
Klasa z XBA19	4	4	-	-
z XBA15	-	-	3	-
z XBA14 + XBA15	-	-	-	2
Ciśnienie wiatru [Pa]	> 1000	> 1000	> 700	> 450
Prędkość maks. wiatru [km/h]	151	151	126	101
Termin opisowy	Huragan	Huragan	Burza	Burza gwałtowna / wichura

• **Bezpiecznie otwarcie dla bram o ruchu pionowym**

Produkt nie wywołuje niekontrolowanych ruchów lub upadku ramienia w razie uszkodzenia pojedynczego komponentu systemu zawieszenia lub kompensacji (sprężyny).

Ostrzeżenia specjalne mające na celu stałe spełnianie wymogów:

- Instalację należy przeprowadzić postępując skrupulatnie według wszystkich zaleceń opisanych w rozdziałach 3 - Montaż i 6 - Odbiór i przekazanie do eksploatacji.
- Upewnić się, że zorganizowano plan konserwacji, zgodny z postanowieniami rozdziału „Plan konserwacji” (załącznik do wycięcia na końcu instrukcji).

• **Odporność mechaniczna i stabilność**

Produkt został zaprojektowany i wykonany tak, aby podczas normalnego użytkowania, zastosowane siły, uderzenia i zużycie nie uszkodziły ani nie ograniczyły jego osiągnięć mechanicznych.

Ostrzeżenie: patrz zalecenia dla wymagania „Bezpiecznie otwarcie dla bram o ruchu pionowym”.

• **Siły manewrowe dla zamków napędzanych**

Siły funkcjonowania ramienia w stosunku do zagrożenia zgniecenia i uderzenia są chronione poprzez jedną z trzech poniższych metod:

1 W przypadku działania z „przyciskiem bez samopodtrzymania” (w trybie manualnym): jak opisano w EN 12453, punkt 5.1.1.4. W tym przypadku, przycisk sterujący musi się znajdować w widocznym miejscu automatyki i, jeżeli mają do niego dostęp osoby nieupoważnione, jego używanie należy ograniczyć, np. poprzez zastosowanie przełącznika kluczewego.

2 W przypadku działania typu „półautomatycznego”: poprzez ograniczenie działających sił, jak wyszczególniono w normie EN 12453, punkty 5.1.1.5 i 5.1.3.

3 W przypadku działania typu „automatycznego”: poprzez ograniczenie działających sił, jak wyszczególniono w normie EN 12453, punkty 5.1.1.5 i 5.1.3; w tym przypadku muszą zostać obowiązkowo zainstalowane co najmniej dwie fotokomórki, jak pokazano na rys. 2.

Ostrzeżenie specjalne mające na celu stałe spełnianie tego wymogu: patrz zalecenia dla wymagania „Bezpiecznie otwarcie dla bram o ruchu pionowym”.

1 OPIS URZĄDZENIA I JEGO PRZEZNACZENIE

WIDE to elektromechaniczny szlaban drogowy do użytku prywatnego, publicznego i przemysłowego: steruje otwieraniem i zamykaniem przejazdu o szerokości od 3 do 7 metrów, w zależności od wybranego modelu (S - M - L).

⚠ UWAGA! – Wszelkie inne użycie, różne od opisanego oraz wykorzystywanie produktu w warunkach otoczenia odmiennych, niż te, przedstawione w niniejszej instrukcji jest niezgodne z przeznaczeniem i zabronione!

Szlaban WIDE funkcjonuje dzięki energii elektrycznej i, w przypadku braku zasilania, można go używać ręcznie, po przeprowadzeniu odblokowania ręcznego. Jest on przystosowany do użycia akumulatora zapasowego (mod. PS324 - urządzenie opcjonalne), który gwarantuje wykonanie niektórych manewrów w pierwszych godzinach po odcięciu energii elektrycznej.

mod.	URZĄDZENIA DO INSTALACJI						
	Ramię	Guma	Światła	Przyłącze obrotowe	Ramię przegubowe	Stojak	Oparcie ruchome
WIDE S	3 m	<input checked="" type="checkbox"/> XBA13	<input checked="" type="checkbox"/> XBA4	<input checked="" type="checkbox"/> WIA10	–	<input checked="" type="checkbox"/> 1szt. - WA13	–
	4 m XBA19	<input checked="" type="checkbox"/> XBA13	<input checked="" type="checkbox"/> XBA4	<input checked="" type="checkbox"/> WIA10	–	–	–
WIDE M	4 m XBA19	<input checked="" type="checkbox"/> XBA13	<input checked="" type="checkbox"/> XBA4	<input checked="" type="checkbox"/> WIA10	<input checked="" type="checkbox"/> WIA11	<input checked="" type="checkbox"/> 2szt. - WA13	<input checked="" type="checkbox"/> WA12
WIDE L	3 + 3 m XBA15 + XBA9 + XBA15	<input checked="" type="checkbox"/> XBA13	<input checked="" type="checkbox"/> XBA6	–	–	<input checked="" type="checkbox"/> 2szt. - WA13	<input checked="" type="checkbox"/> WA12
	3 + 4 m XBA15 + XBA9 + XBA14	<input checked="" type="checkbox"/> XBA13	<input checked="" type="checkbox"/> XBA18	–	–	–	–
	5 m XBA5	<input checked="" type="checkbox"/> XBA13	<input checked="" type="checkbox"/> XBA6	–	–	<input checked="" type="checkbox"/> 2szt. - WA13	<input checked="" type="checkbox"/> WA12

Lista dostępnych urządzeń dodatkowych:

XBA19 - ramię aluminiowe malowane na biało L4000mm
 XBA5 - ramię aluminiowe malowane na biało L5150mm
 XBA14 - ramię aluminiowe malowane na biało L4150mm
 XBA15 - ramię aluminiowe malowane na biało L3150mm
 XBA4 - Światła ramienia WIDE S / WIDE M
 XBA6 - Światła ramienia WIDE L
 XBA18 - Światła ramienia WIDE L
 XBA9 - Złącze uniwersalne
 SIA1 - Płyta fundamentowa WIDE S / WIDE M
 SIA2 - Płyta fundamentowa WIDE L

WA12 - Oparcie ruchome
 WA13 - Stojak
 WIA10 - Przyłącze obrotowe
 WIA11 - Ramię przegubowe
 PS324 - Akumulatory awaryjne
 WA10 - Naklejki
 XBA13 - Gumowy zestaw zabezpieczający

2 OGRANICZENIA W UŻYTKOWANIU

Upewnić się, że wszystkie wartości zawarte w rozdziale 12 - Parametry techniczne produktu i szacunkowa trwałość (punkt 2.1) są zgodne z przewidzianym użyciem.

2.1 - Trwałość produktu

Trwałość to średni czas użytkowania produktu. Jej wartość zależy w dużym stopniu od wskaźnika trudności wykonywania manewrów. Aby oszacować trwałość automatyki, należy postąpić w sposób opisany poniżej:

01.	Zsumować wszystkie wartości wskaźników z Tabeli 1 w zależności od wybranego modelu szlabanu:	TABELA 1			
		WSKAŹNIK TRUDNOŚCI			
			WIDE S	WIDE M	WIDE L
		Ramię przegubowe	/	15%	/
		Obecność kurzu lub piasku	10%	10%	10%
		Obecność zasilania	10%	10%	10%
		Stojak	5%	5%	5%
		Oparcie ruchome	/	15%	15%
		Temperatura otoczenia wyższa od 40°C i niższa od 0°C	5%	5%	5%
		Przerywanie manewru przez fotokomórkę Foto	10%	15%	15%
		Przerywanie manewru przez Alt	10%	15%	15%
		Regulacja prędkości (regulator FL) wyższa od 50%	10%	10%	15%
Regulacja siły (regulator I) wyższa od 50%	5%	10%	10%		

02. W zależności od wybranego modelu szlabanu, na wykresie obok, działać w następujący sposób:
 a - przeprowadzić pionową linię od odnalezionej wartości aż do przecięcia z krzywą
 b - z tego punktu wykreślić linię poziomą, aż do przecięcia z linią „cykle manewrów”.

Odczytana wartość to szacowana trwałość Państwa produktu.

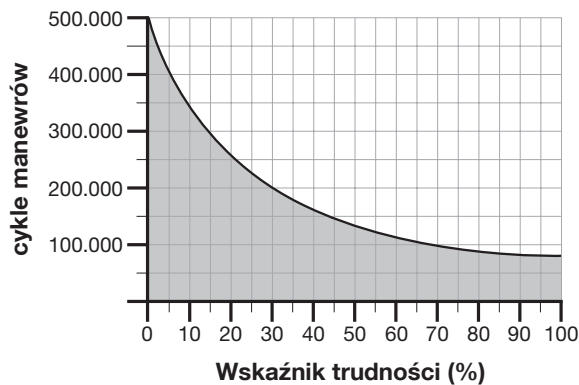

3 MONTAŻ

⚠ Ważne! Przed dokonaniem montażu urządzenia należy się zapoznać z rozdziałem OSTRZEŻENIA (na początku instrukcji) i rozdziałem 12 (Parametry techniczne).

Rys. 1 przedstawia zawartość opakowania (w zależności od zakupionego modelu): sprawdzić materiał.

- | | |
|---|---|
| a - słupek szlabanu WIDE (S-M-L) | f - Zatyczka ramienia + 2 gumowe zatyczki zabezpieczające (znajdują się w skrzynce z drobnymi elementami) |
| b - skrzynka fotokomórek do słupka szlabanu | g - wspornik ramienia |
| c - skrzynka drobnych elementów | h - płyta fundamentowa |
| d - śruby fundamentowe | i - złącza do ramienia (tylko WIDE L) |
| e - klucz do ręcznego blokowania/odblokowania | |

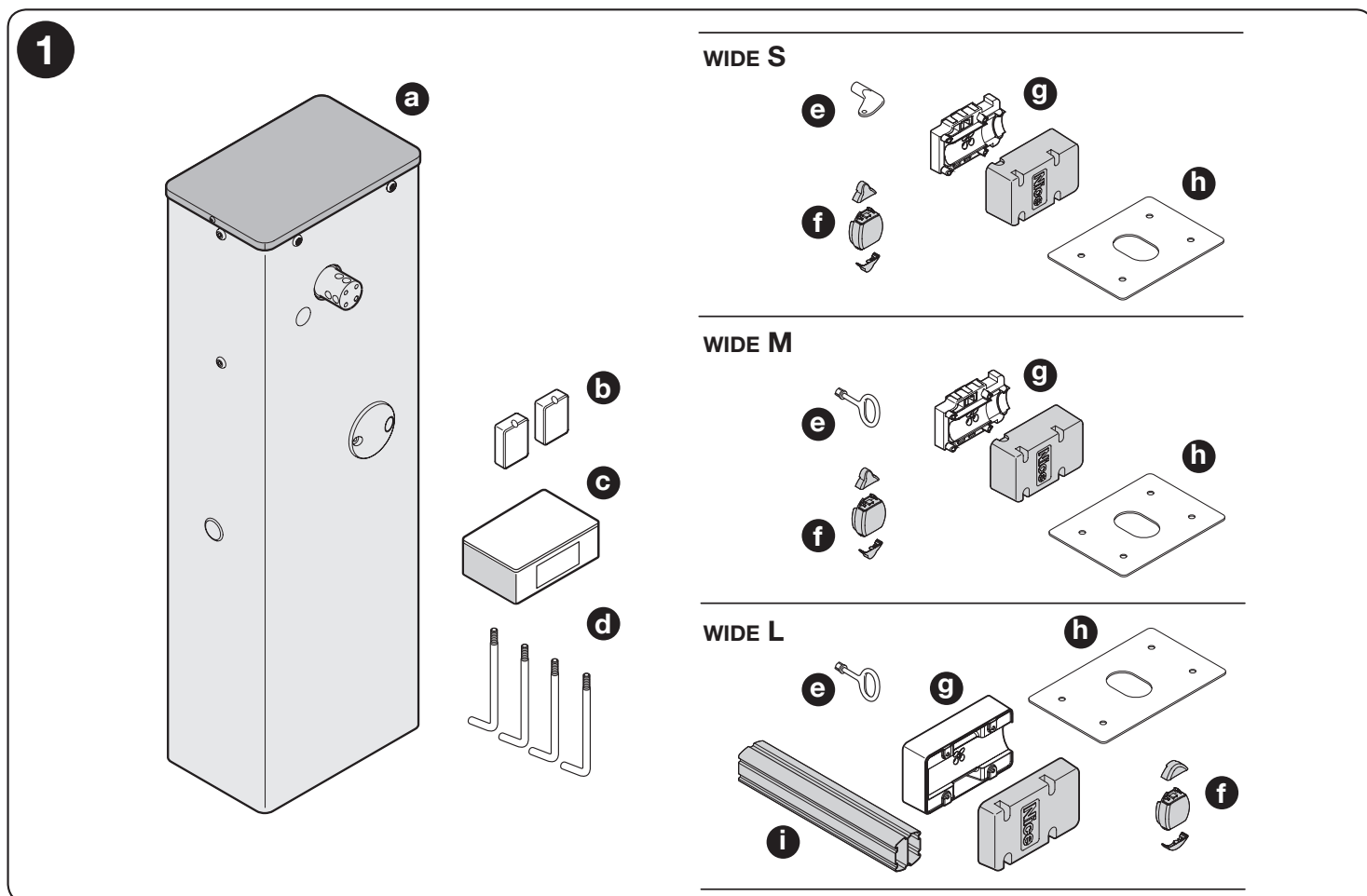

Rys. 2 przedstawia położenie różnych części typowej instalacji z akcesoriami Nice:

- a - szlaban WIDE (S-M-L) + ramię
 b - fotokomórki
 c - kolumnki do fotokomórek
 d - przełącznik kluczykowy
 e - lampa ostrzegawcza

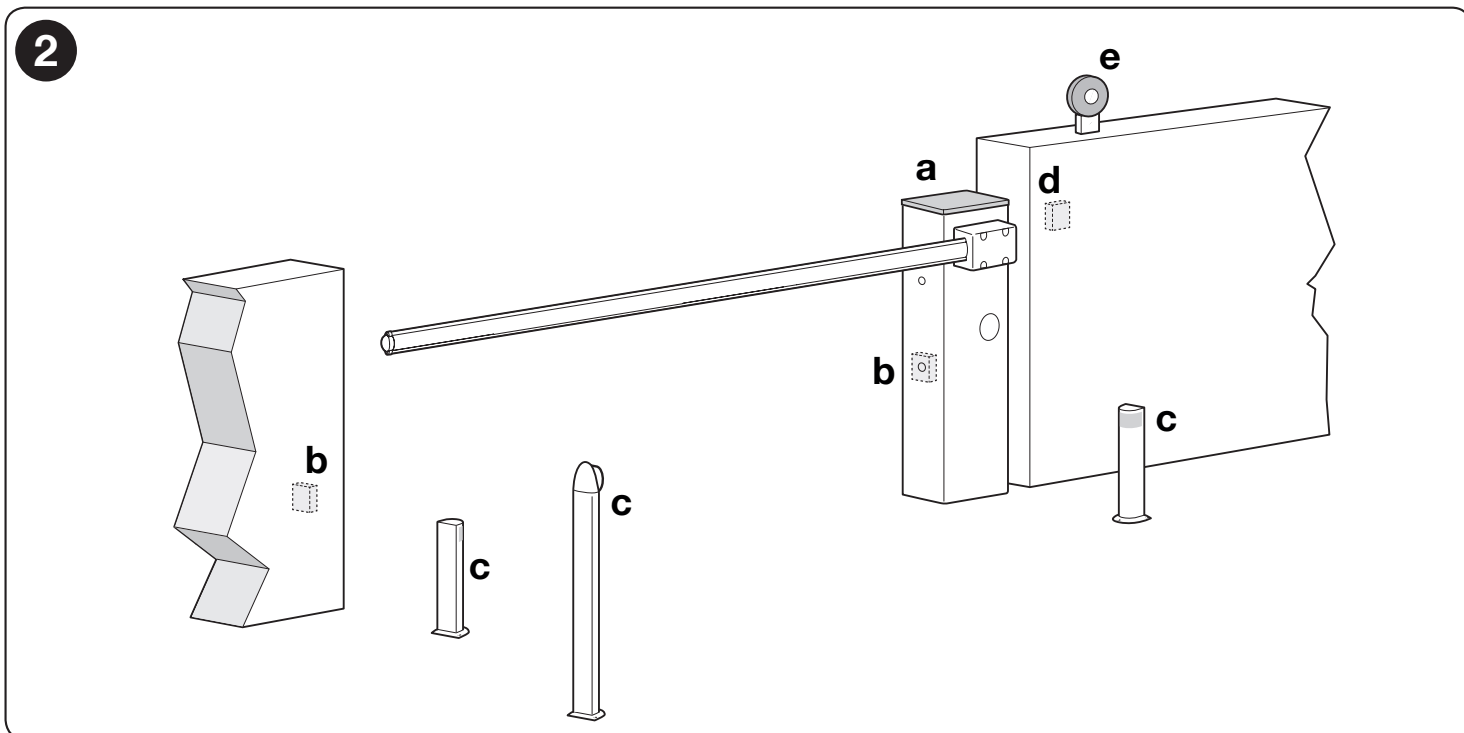

Przed przystąpieniem do montażu należy sprawdzić odległości instalacji (rys. 3):

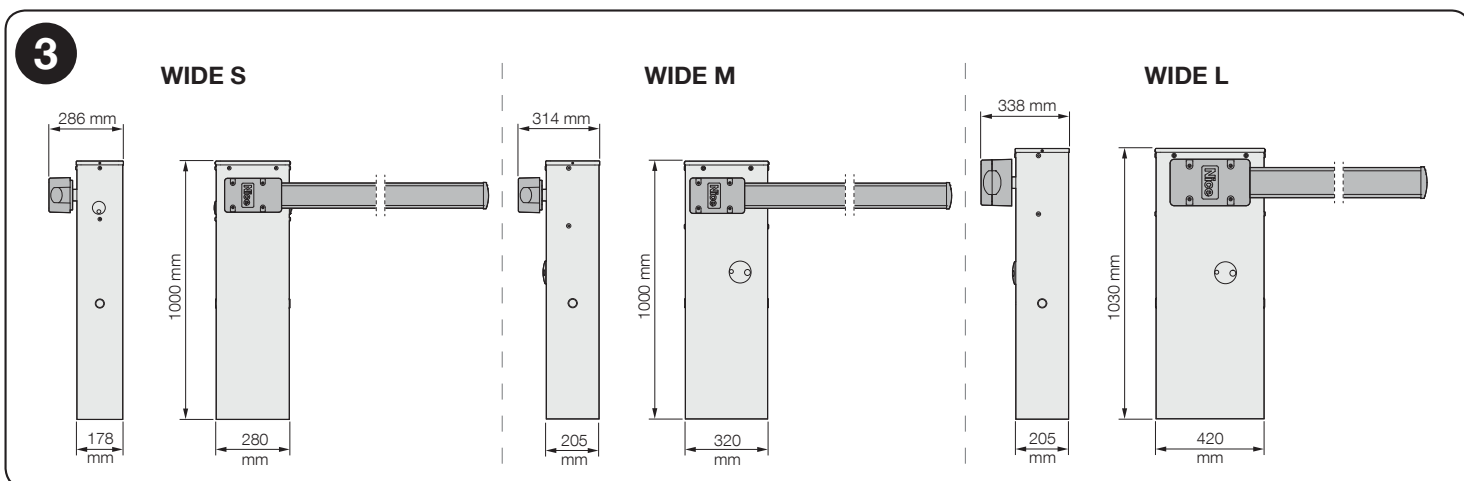

Aby dokonać montażu szlabanu, należy postąpić w opisany poniżej sposób:

<p>01.</p>	<p>Ustabilizować pozycję montażową różnych komponentów instalacji (przykład rys. 2):</p> <ul style="list-style-type: none"> - jeśli podstawa nie jest obecna, rozpocząć od kroku 02 - jeśli podstawa jest obecna, rozpocząć od kroku 06 	<p>02</p>	<p>06</p>
<p>02.</p>	<p>Wykonać wykop fundamentowy i przygotować rury na kable elektryczne: patrz Tabela 3 w celu uzyskania informacji na temat typologii kabli (rozdział 4)</p>		

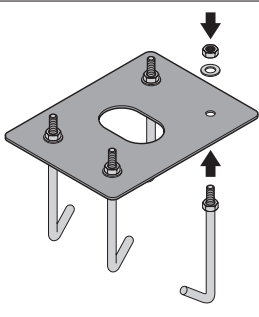
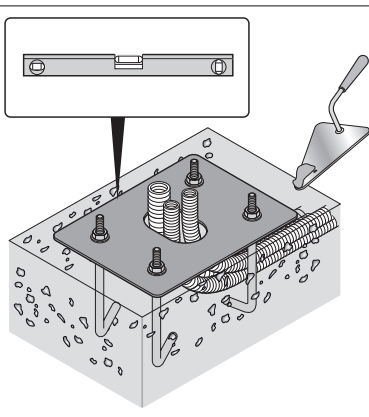
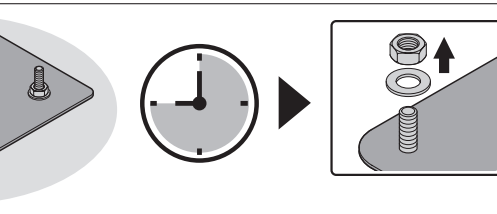
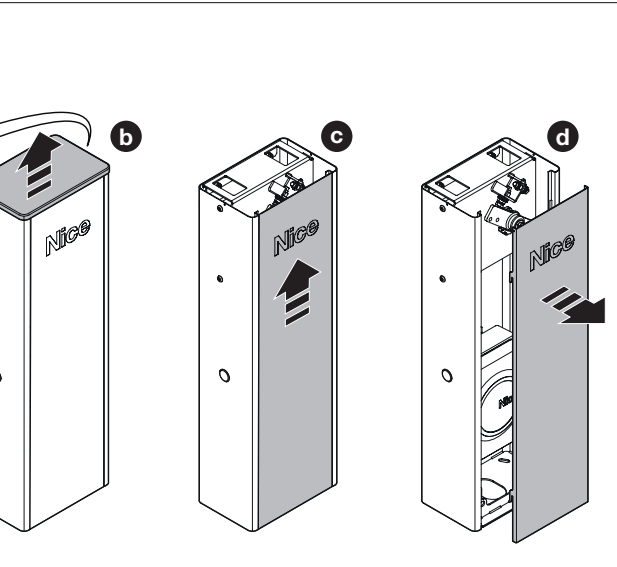
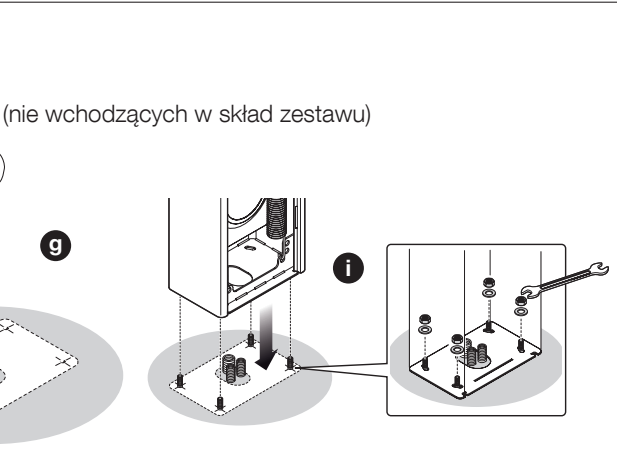
03.	<p>Przymocować 4 śruby fundamentowe do płyty fundamentowej; użyć jednej nakrętki dolnej i jednej nakrętki górnej.</p> <p>⚠ Przykręcić dolną nakrętkę aż do końca gwintowania.</p>	
04.	<p>Wylać beton w celu przymocowania płyty fundamentowej.</p> <p>⚠ Przed związaniem betonu sprawdzić, czy płyta fundamentowa jest doskonale wypoziomowana.</p>	
05.	<p>Odczekać na związanie betonu (zazwyczaj przynajmniej dwa tygodnie), następnie wyjąć 4 górne nakrętki ze śrub fundamentowych</p>	
06.	<p>Mocowanie słupka szlabanu</p> <p>a/b - odkręcić śruby i zdjąć pokrywę c/d - zsunąć drzwi słupka</p>	
	<p>e/f - oprzeć słupek i wyznaczyć punkty mocowania otworów g - nawiercić otwory na powierzchni oparcia h - włożyć 4 kołki rozporowe (nie wchodzące w skład zestawu) i - przymocować skrzynkę i zablokować przy użyciu nakrętek i podkładek (nie wchodzących w skład zestawu)</p>	

07. Ustawić KIERUNEK RAMIENIA:

Jeśli wymagane jest RAMIĘ SKIEROWANE W LEWO z słupkiem po prawej stronie (ustawienie fabryczne), należy przejść bezpośrednio do kroku 08 w celu dokonania regulacji sprężyny kompensacyjnej (= fabrycznie jest przytwierdzona do otworów nie-ostatecznych)

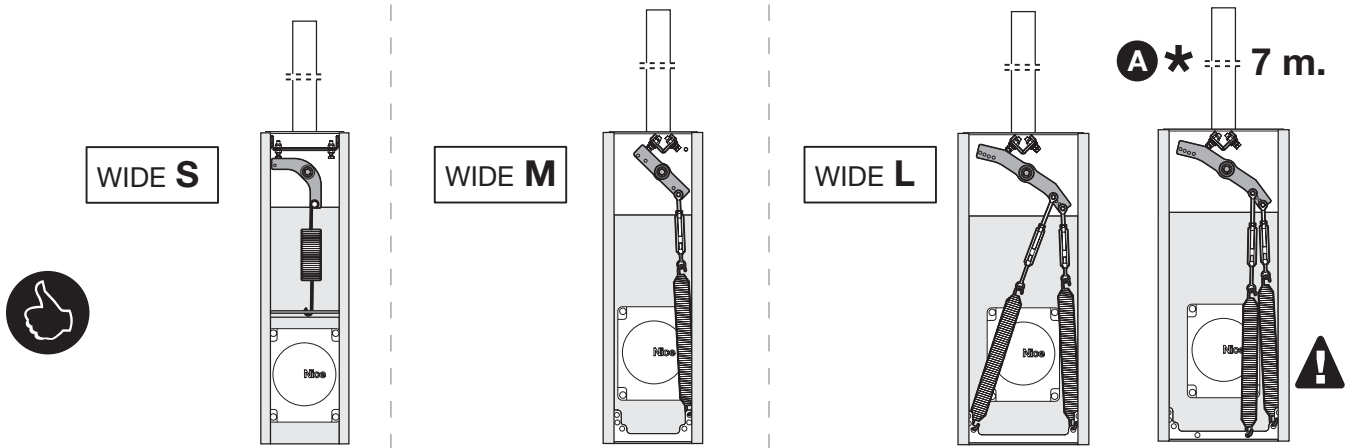

⚠ * Wyłącznie z ramieniem o długości 7 m, umieścić sprężyny kompensacyjne w sposób przedstawiony na rysunku "A"

W razie konieczności RAMIENIA ZWRÓCONEGO W PRAWO z słupkiem z lewej strony, należy działać w następujący sposób:

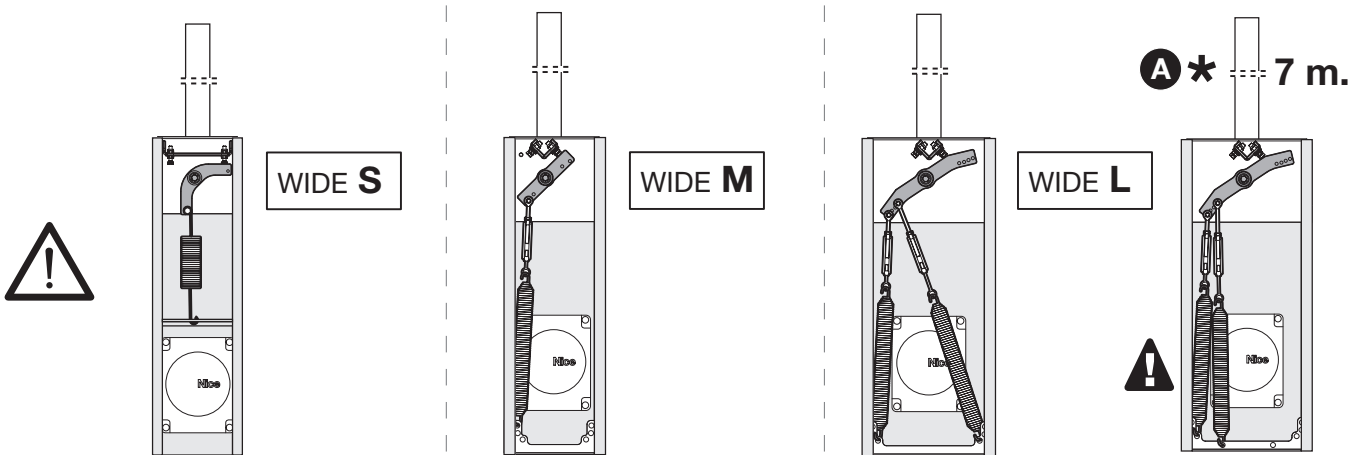

obrócić o 180° złącze silnika (SILNIK - rys. 5) i złącze wyłącznika krańcowego (LIMIT SWITCH - rys. 5)

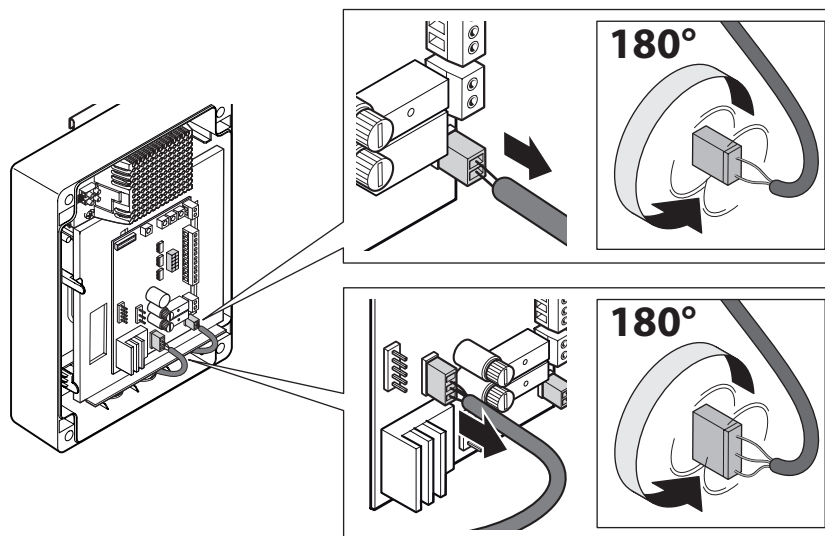

08. Regulacja sprężyny kompensacyjnej w zależności od zakupionego modelu:

⚠ Fabrycznie, sprężyna kompensacyjna jest zamocowana do niezdefiniowanych otworów.

Przesunąć zaczep sprężyny kompensacyjnej do jednego z otworów obecnych na drugim ramieniu dźwigni kompensacyjnej (w zależności od zakupionego modelu) WIDE

WIDE S

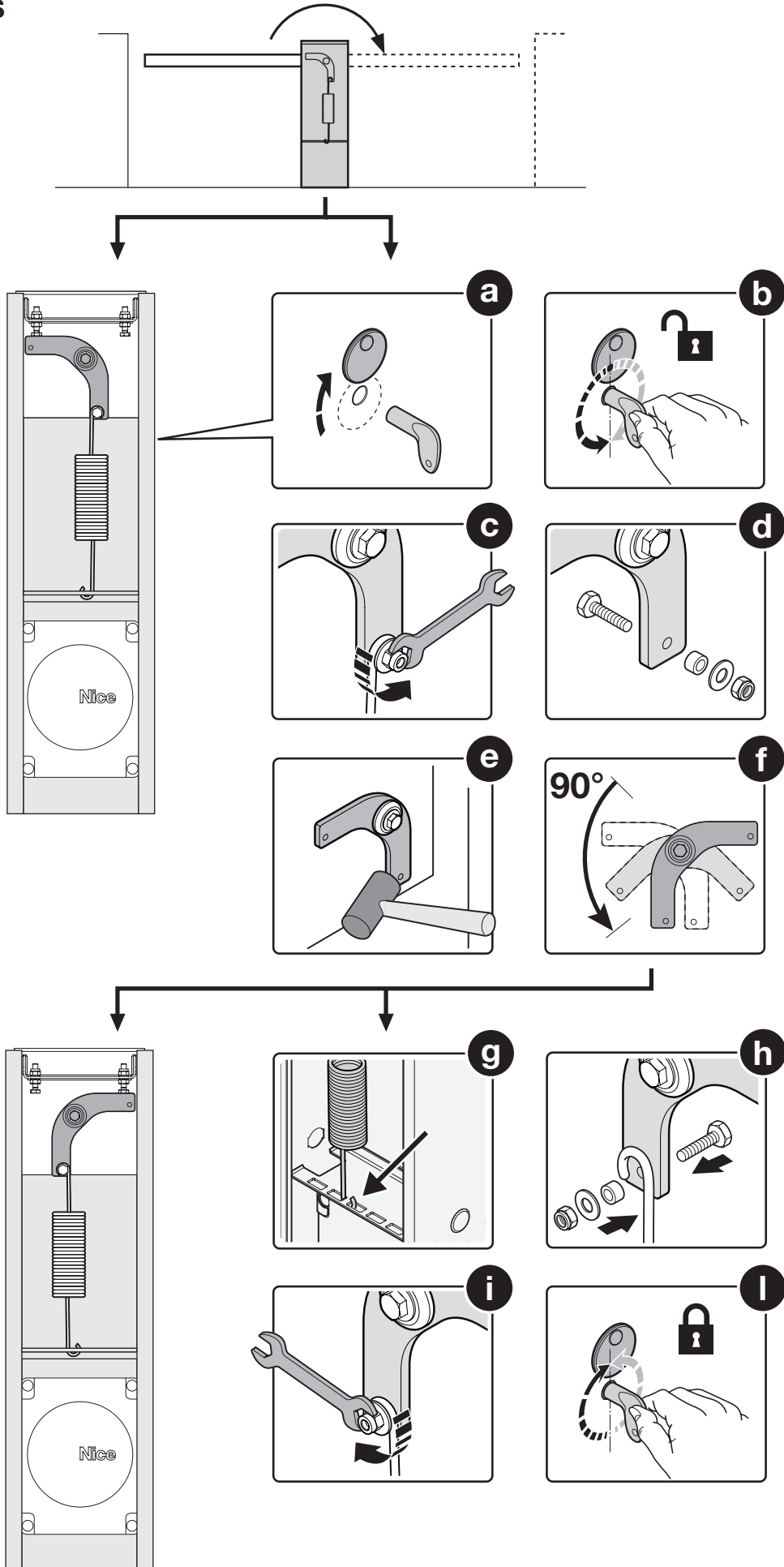

WIDE M

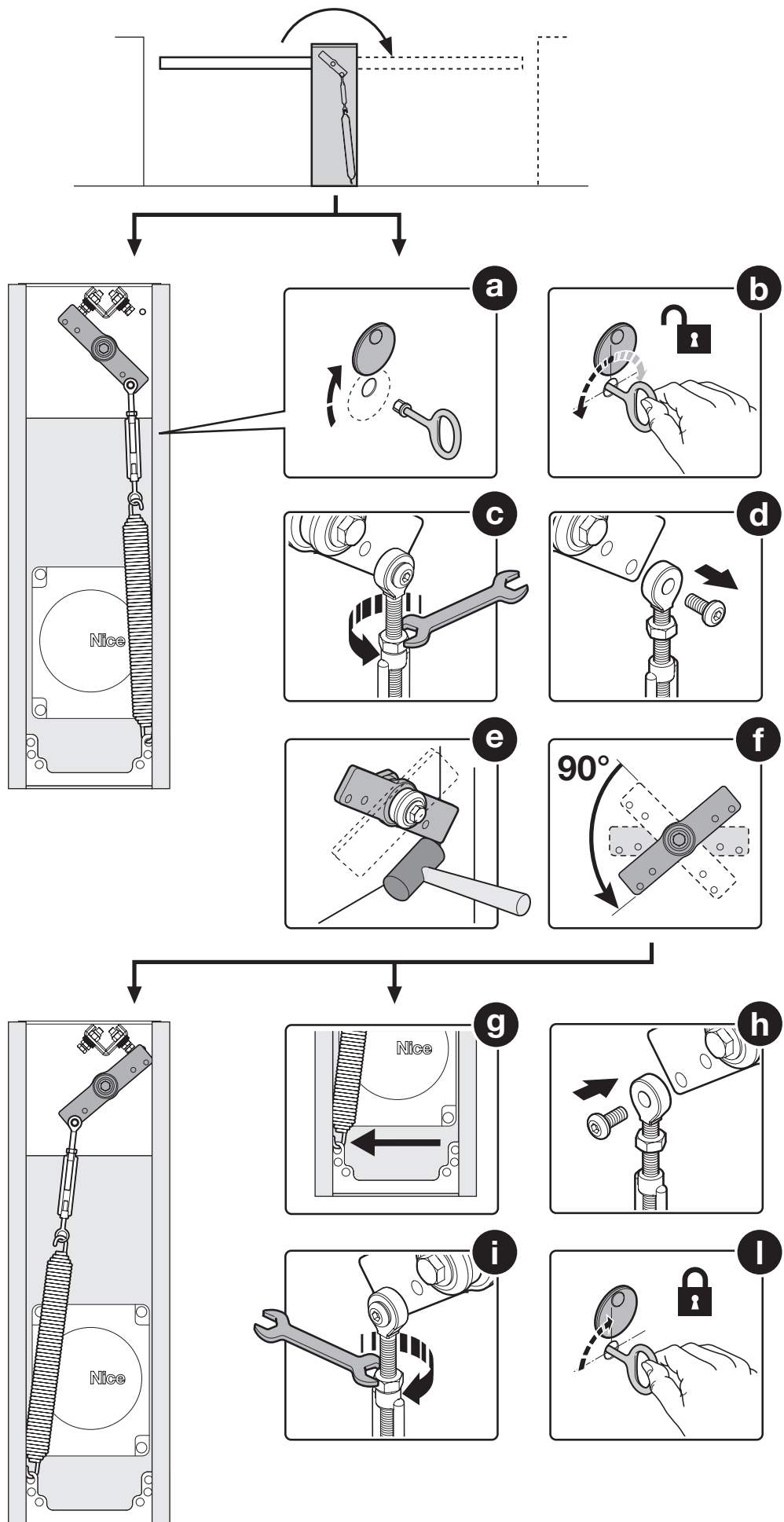

WIDE L

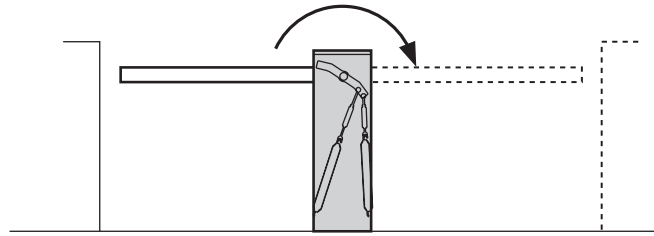

A * 7 m.

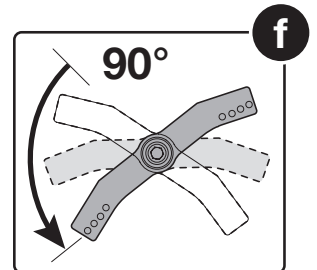
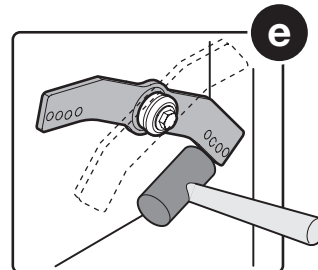
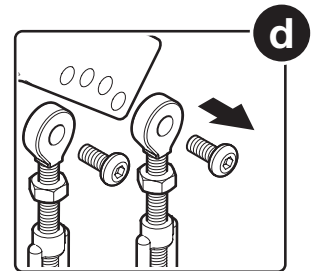
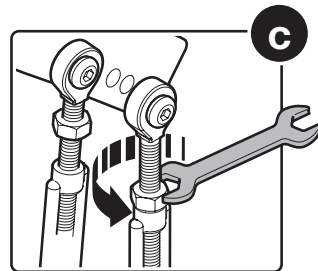
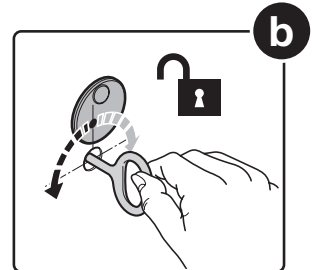
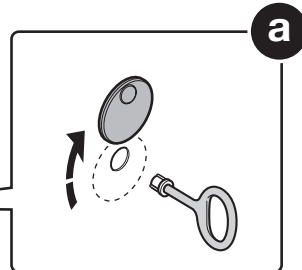
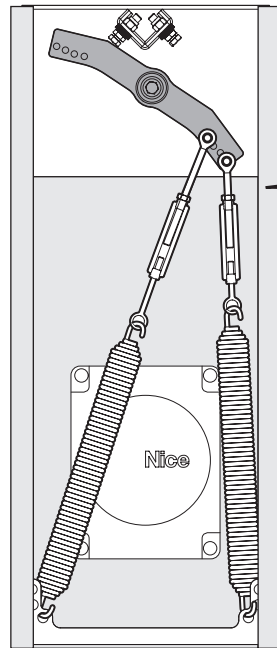
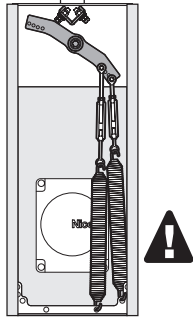

A * 7 m.

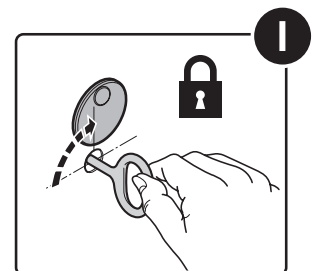
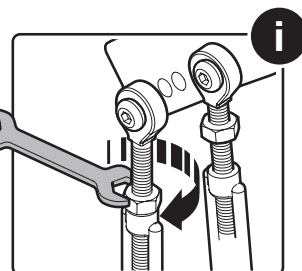
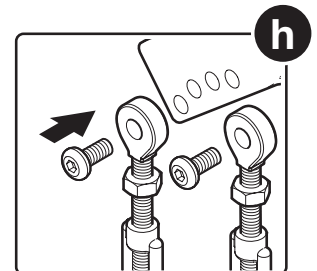
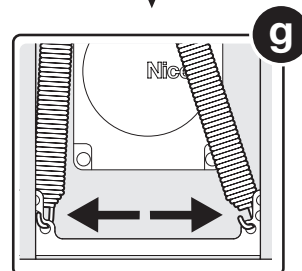
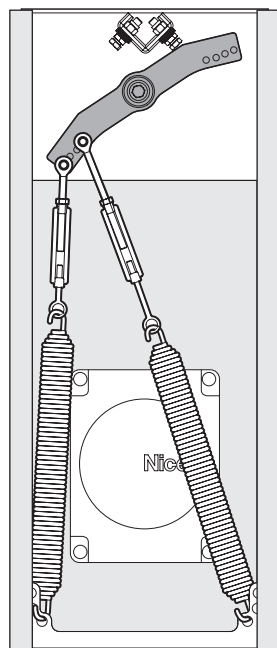
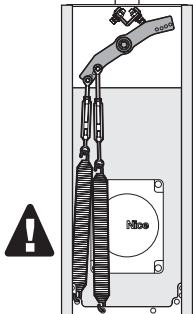

! * Wyłącznie z ramieniem o długości 7 m, umieścić sprężyny kompensacyjne w sposób przedstawiony na rysunku "A"

08. Montaż ramienia i urządzeń dodatkowych:

a - włożyć 2 kołki do odpowiednich gniazd (na wale silnika)

b - umieścić wspornik na wale silnika w pozycji „ramię pionowe” i przymocować go przy użyciu odpowiednich śrub i otwartych podkładek „grower”, mocno dokręcając

c - umieścić pokrywę ramienia i przymocować częściowo przy użyciu dostarczonych 6 śrub

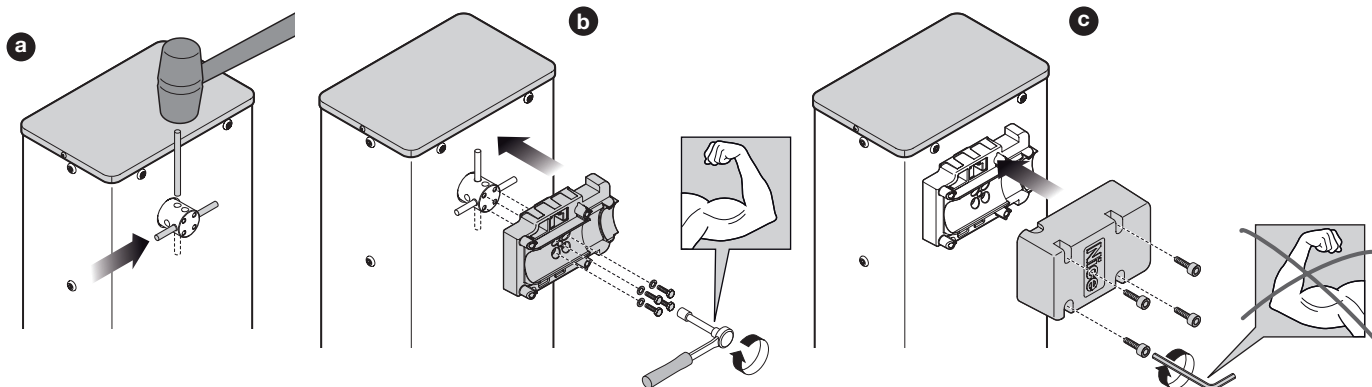

09. Montaż RAMIENIA SKŁADAJĄCEGO SIĘ Z 1 CZĘŚCI (całej lub przyciętej):

TYLKO dla WIDE L rozpocząć montaż od tego punktu:

a - umieścić je w wolnym końcu drążka (w razie konieczności można użyć gumowego młotka) i przejść do kroku 10

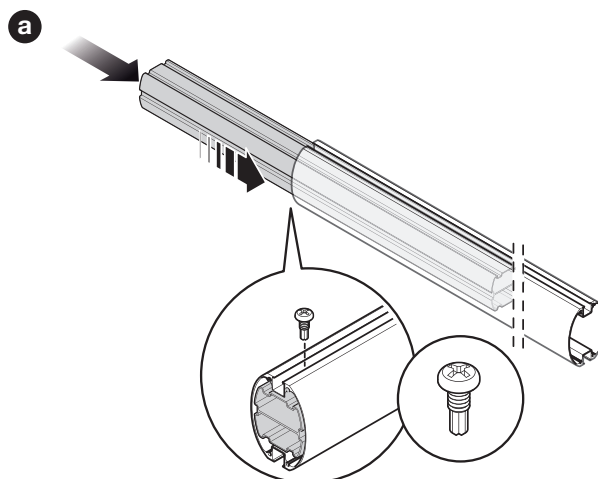

Montaż RAMIENIA SKŁADAJĄCEGO SIĘ Z 2 CZĘŚCI (całych lub przyciętych):

⚠ UWAGA - W ramionach składających się z 2 części należy przymocować do aluminiowego wspornika krótszy odcinek ramienia

TYLKO dla WIDE L rozpocząć montaż od tego punktu:

a - włożyć złącze uniwersalne do wolnych końców obu ramion. **Ważne:** zwrócić uwagę na kierunek złącza ponieważ główki śrub muszą się znajdować po tej samej stronie otworów obecnych w ramionach

b - odkręcić 3 śruby w ten sam sposób w celu rozprężenia złącza wewnątrz RAMION i przejść do kroku 10

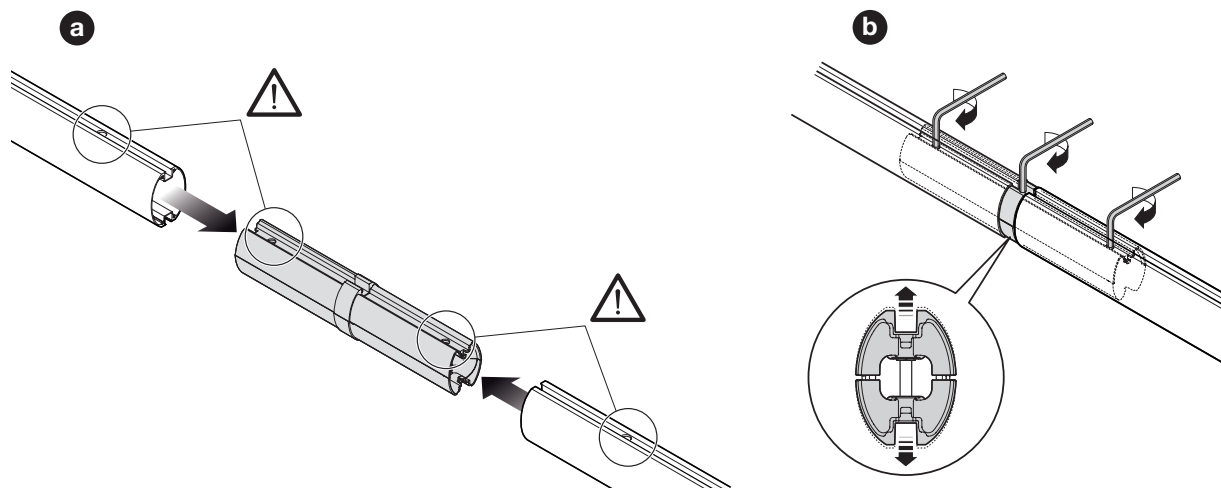

10.

a - delikatnie nasmarować olejem przewodniczącym aluminium po obu stronach

b - umieścić w otworze pierwszy odcinek gumy zabezpieczającej, dociskając go do końca ramienia: wykonać to działanie po obu stronach

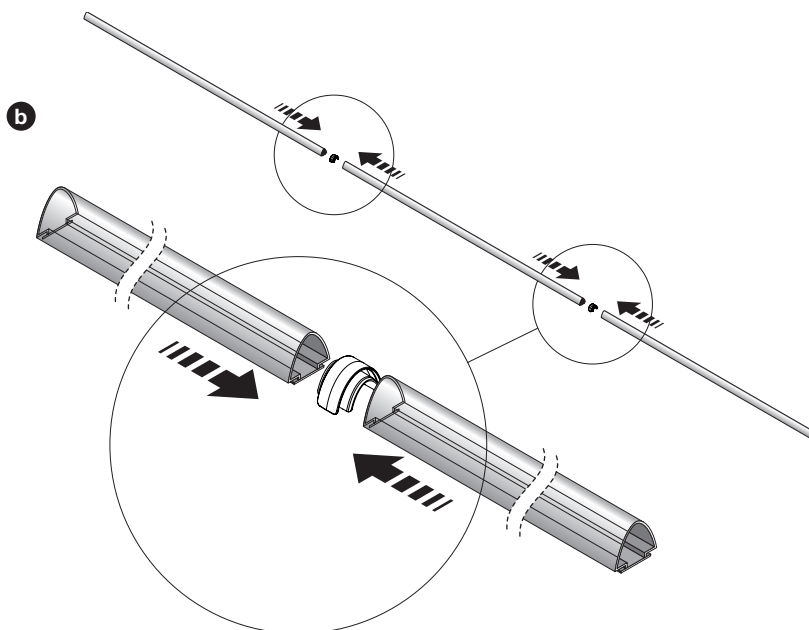
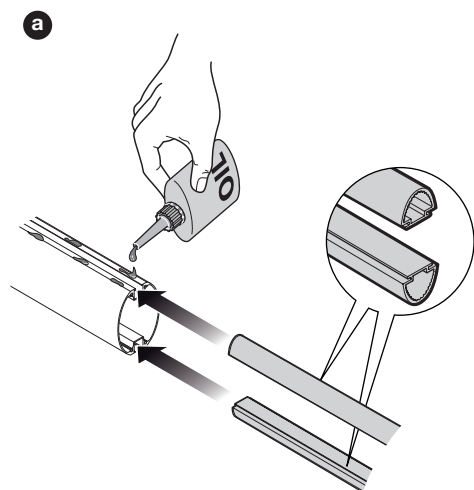

c - włożyć złącze do gumy zabezpieczającej i powtórzyć dla pozostałych elementów

Uwaga - Guma zabezpieczająca może wystawać z końcówki profilu aluminiowego na około 1 cm

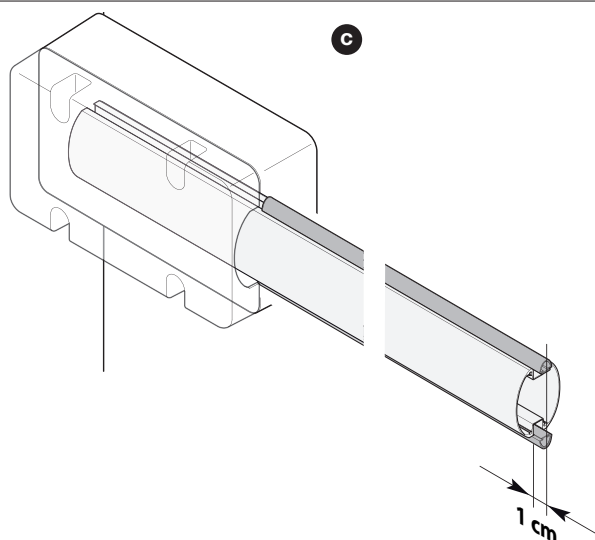

d - umieścić zatyczkę ramienia i zablokować ją przy użyciu dostarczonych 2 śrub

e - umieścić i zaczepić dwie zatyczki gumy zabezpieczającej

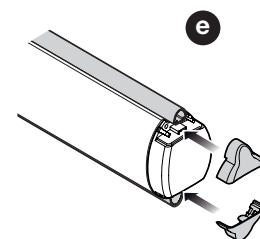
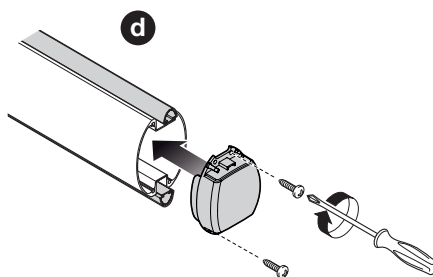

f - Włożyć kompletne ramię do wnętrza osłony wspierającej aż do oporu, następnie przykręcić 6 śrub wspornika

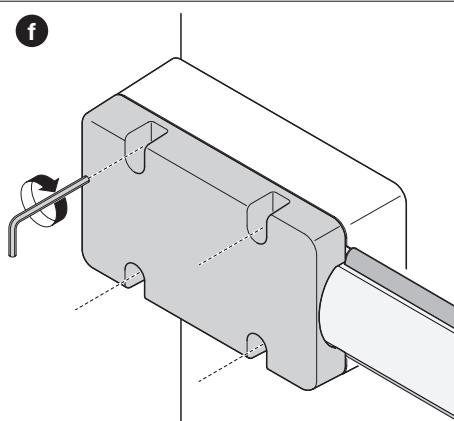

11. Jeżeli przewidziano urządzenia dodatkowe do ramienia, należy je zamontować w następujący sposób: odnieść się do odpowiednich instrukcji i rozdziału 8 (Informacje dodatkowe) w niniejszej instrukcji

12. Wyregulować krańcowe blokady mechaniczne

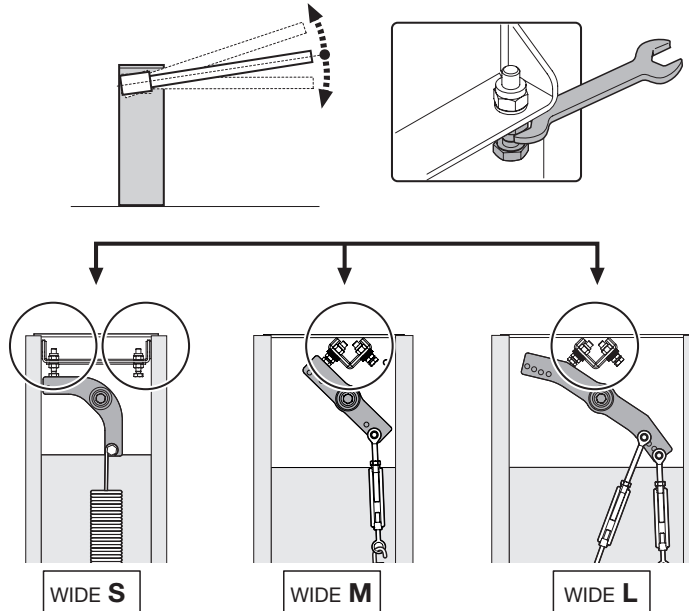

13. Dokonać wyważenia ramienia w zależności od zakupionego modelu:

WAŻNE - Wersja WIDE L:

WIDE L z ramieniem o długości 5 m = wymaga 1 sprężyny kompensacyjnej umieszczonej/przytwierdzonej w sposób zapewniający wyważenie pod kątem 45°

WIDE L z drążkiem o długości 6/7 m = wymaga 2 sprężyn kompensacyjnych umieszczonych/przytwierdzonych w sposób zapewniający wyważenie pod kątem 45°

a - odblokować ręcznie motoreduktor
b - przenieść ręcznie ramię na połowę skoku (45°): jeśli ramię jest nieruchome, wyważenie jest prawidłowe (dozwolone jest lekkie odchylenie).

UWAGA - Ramię nie może się bardzo poruszać.

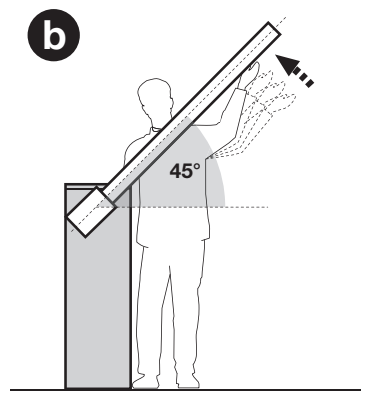
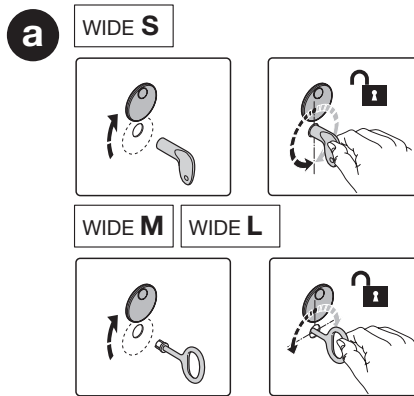

Jeśli ramię się porusza należy działać w następujący sposób:
1 = jeśli ramię się podnosi
2 = jeśli ramię się obniża

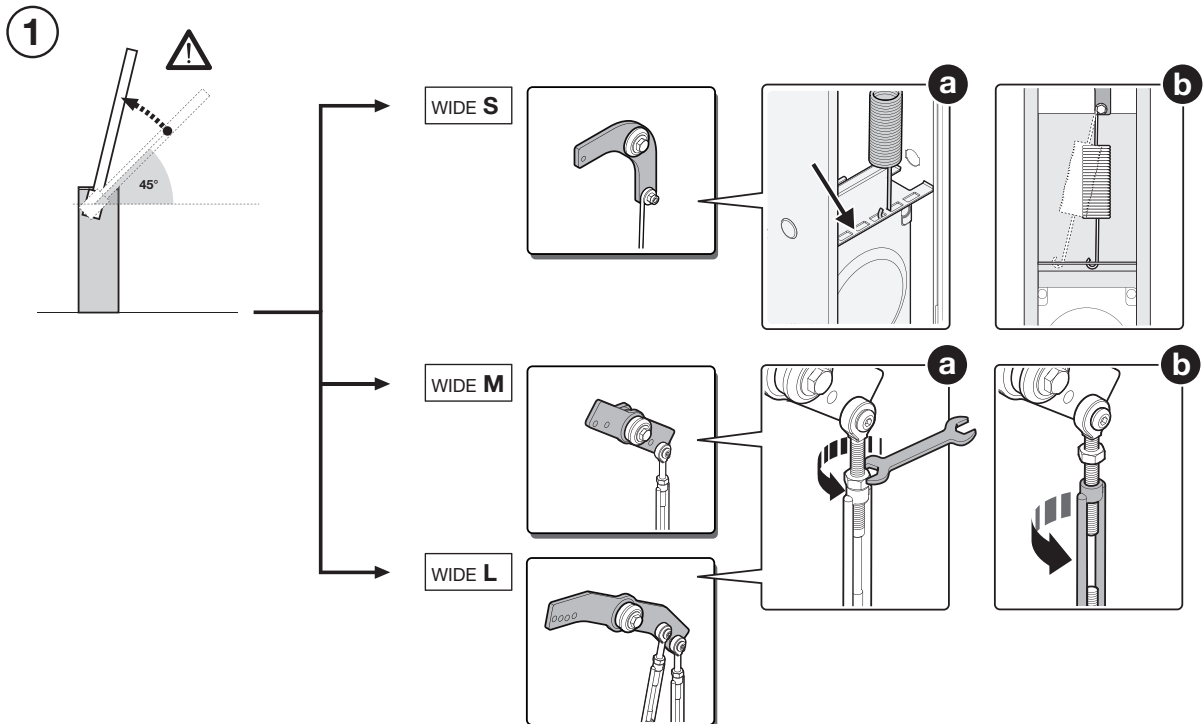

2

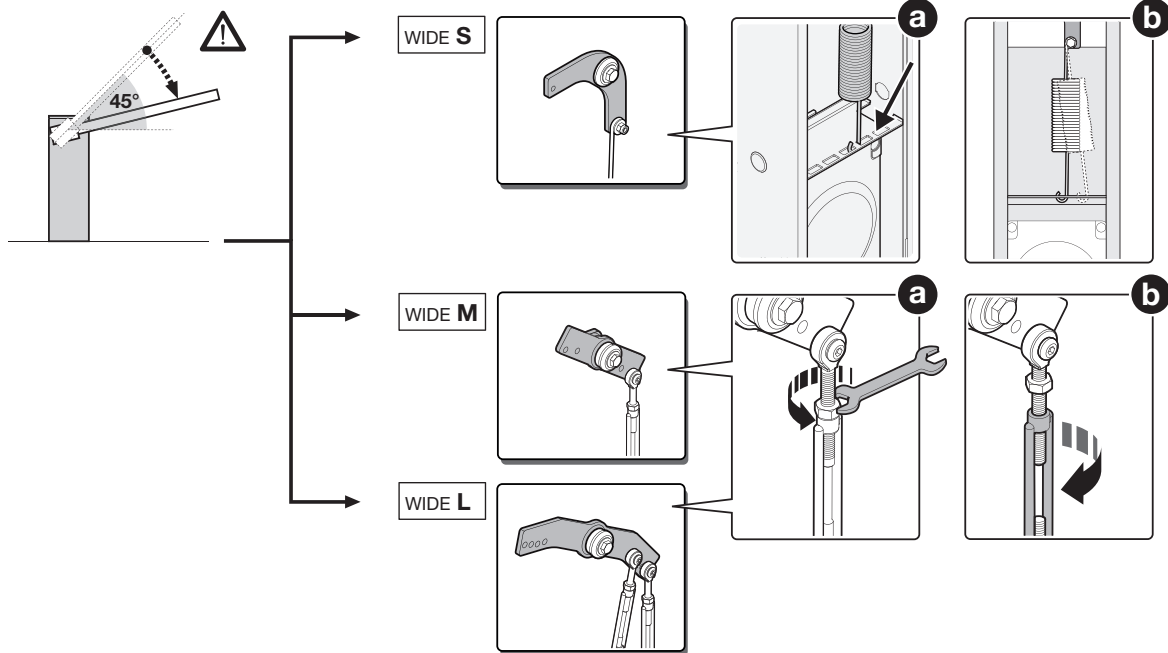

14. Zablokować motoreduktor.
(w zależności od zakupionego modelu)

WIDE S

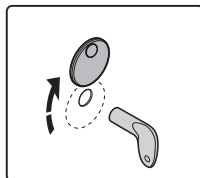

WIDE M

WIDE L

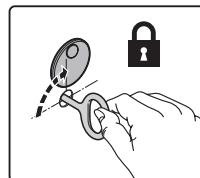
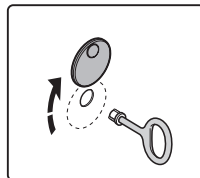

15. Jeżeli przewidziano inne urządzenia (dodatkowe), należy je zamontować w następujący sposób: odnieść się do odpowiednich instrukcji i rozdziału 8 (Informacje dodatkowe) w niniejszej instrukcji

4 POŁĄCZENIA ELEKTRYCZNE

UWAGA! – Wszystkie połączenia elektryczne muszą być wykonane przy odłączonym zasilaniu. Niewłaściwe połączenia mogą powodować uszkodzenia urządzeń lub szkody osobowe.

Rys. 4 zawiera połączenia elektryczne typowej instalacji; rys. 5 zawiera schemat połączeń elektrycznych do wykonania na centrali sterującej.

4.1 - Rodzaje kabli elektrycznych: rys 4

Tabela 3 - rodzaje kabli elektrycznych (odnośnik rys. 4)

	Połączenie	Rodzaj przewodu	Maksymalna długość
A	ZASILANIE	3 x 1,5 mm ²	30 m *
B	LAMPA OSTRZEGAWCZA Z ANTENĄ	Nr 1 przewód: 2 x 1,5 mm ²	10 m
C		Nr 1 przewód ekranowany typu RG58	10 m (zalecany < 5 m)
D	FOTOKOMÓRKI	Nr 1 przewód: 2 x 0,25 mm ² (TX)	30 m
		Nr 1 przewód: 4 x 0,25 mm ² (RX)	30 m
E - F	PRZEŁĄCZNIK KLUCZYKOWY	Nr 2 przewody: 2 x 0,5 mm ² **	20 m

* Jeśli przewód zasilający jest dłuższy niż 30 m, należy zastosować przewód o większym przekroju, na przykład 3 x 2,5 mm² oraz niezbędne jest dodatkowe uziemienie w pobliżu automatyki.

** Dwa przewody 2 x 0,5 mm² mogą być zastąpione jednym przewodem 4 x 0,5 mm².

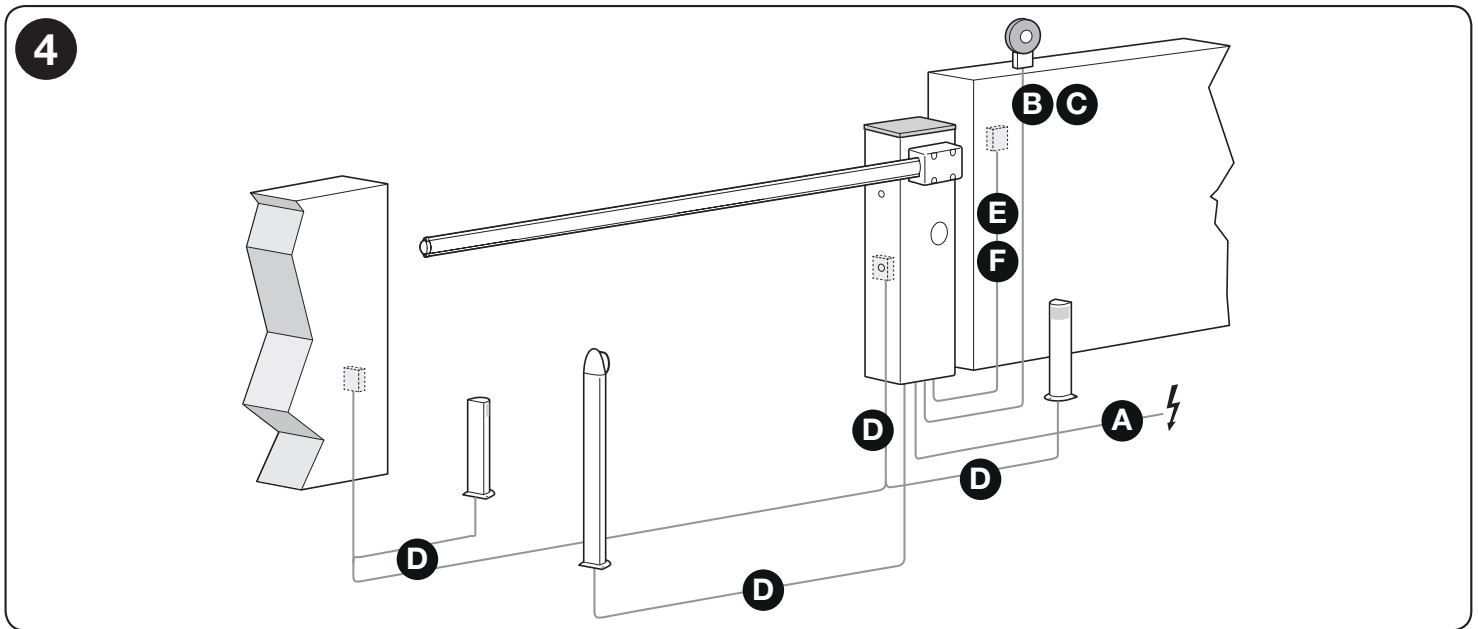

4.2 - Połączenia kabli elektrycznych: rys. 5

Tabela 4 - Opis połączeń elektrycznych (odnośnik rys. 5)

Zaciski	Funkcja	Opis
3-4	Lampa ostrzegawcza	Wyjście do podłączenia lampy ostrzegawczej; podczas wykonywania manewru wykonuje mignięcia 0,5 s włączone i 0,5 s wyłączone
5-6	Serwis	Wyjście 24 Vcc (-30% + 50%) do zasilania serwisowego, maksymalnie 200 mA
7-8	Światło pomocnicze	Włącza się na początku manewru i wyłącza 60 s po jego zakończeniu
7-9	S.C.A.	Zgaszona z zamkniętym ramieniem, zaświecona z zatrzymanym manewrem i ramieniem w każdej pozycji; miga powoli podczas manewru otwierania i szybko podczas manewru zamykania
7-10	Alt	Wejście normalnie zamknięte (NC) dla urządzeń sterujących blokowaniem lub natychmiastowym zatrzymaniem manewru w toku
7-11	Foto	Wejście normalnie zamknięte (NC) dla urządzeń bezpieczeństwa które, jeśli działają podczas manewru zamykania, powodują odwrócenie ruchu lub zatrzymanie
7-12	Foto 2	Wejście normalnie zamknięte (NC) dla urządzeń bezpieczeństwa które, jeśli działają podczas manewru otwierania, powodują odwrócenie ruchu lub zatrzymanie
7-13	Krok po kroku	Wejście normalnie otwarte (NO) dla urządzeń sterujących, których działanie powoduje manewr otwierania lub zamykania w sekwencji Otwiera - Stop - Zamyka - Stop
7-14	Otwiera	Wejście normalnie otwarte (NO) dla urządzeń sterujących, których działanie powoduje manewr otwierania w sekwencji: Otwiera - Stop - Otwiera - Stop
7-15	Zamyka	Wejście normalnie otwarte (NO) dla urządzeń sterujących, których działanie powoduje manewr zamykania w sekwencji Zamyka - Stop - Zamyka - Stop
43-44	Antena	Wejście anteny odbiornika radiowego. Antena może być wbudowana w lampę ostrzegawczą lub może być zewnętrzna

Uwaga 1: jako alternatywa dla zacisku 7 (wspólnego dla wszystkich wejść i wyjść) można użyć zacisku 6

Uwaga 2:

- Wejścia styków typu NC (Normalnie Zamknięte), które nie są używane, muszą być połączone mostkiem z zaciskiem 6 lub 7.
- Wejścia styków typu NO (Normalnie Otwarte), które nie są używane, muszą być pozostawione wolne.
- Styki urządzeń podłączonych do centrali muszą być typu mechanicznego i muszą być odłączone od jakiegokolwiek potencjału; nie są dozwolone połączenia z urządzeniami, których styk jest typu open collector typu „PNP” lub „NPN”.

Inne połączenia obecne na centrali		
- Transformator zasilający		podłączenie do uzwojenia wtórnego transformatora
- Silnik		wyjście do połączenia silnika
- Wyłącznik krańcowy		wejście do połączenia ogranicznika otwierania i zamykania
- Radio (do urządzeń dodatkowych)		złącze do odbiorników radiowych ze złączem SM (OXI, itp.)
- Akumulator (do urządzeń dodatkowych)		złącze do akumulatora PS324

5

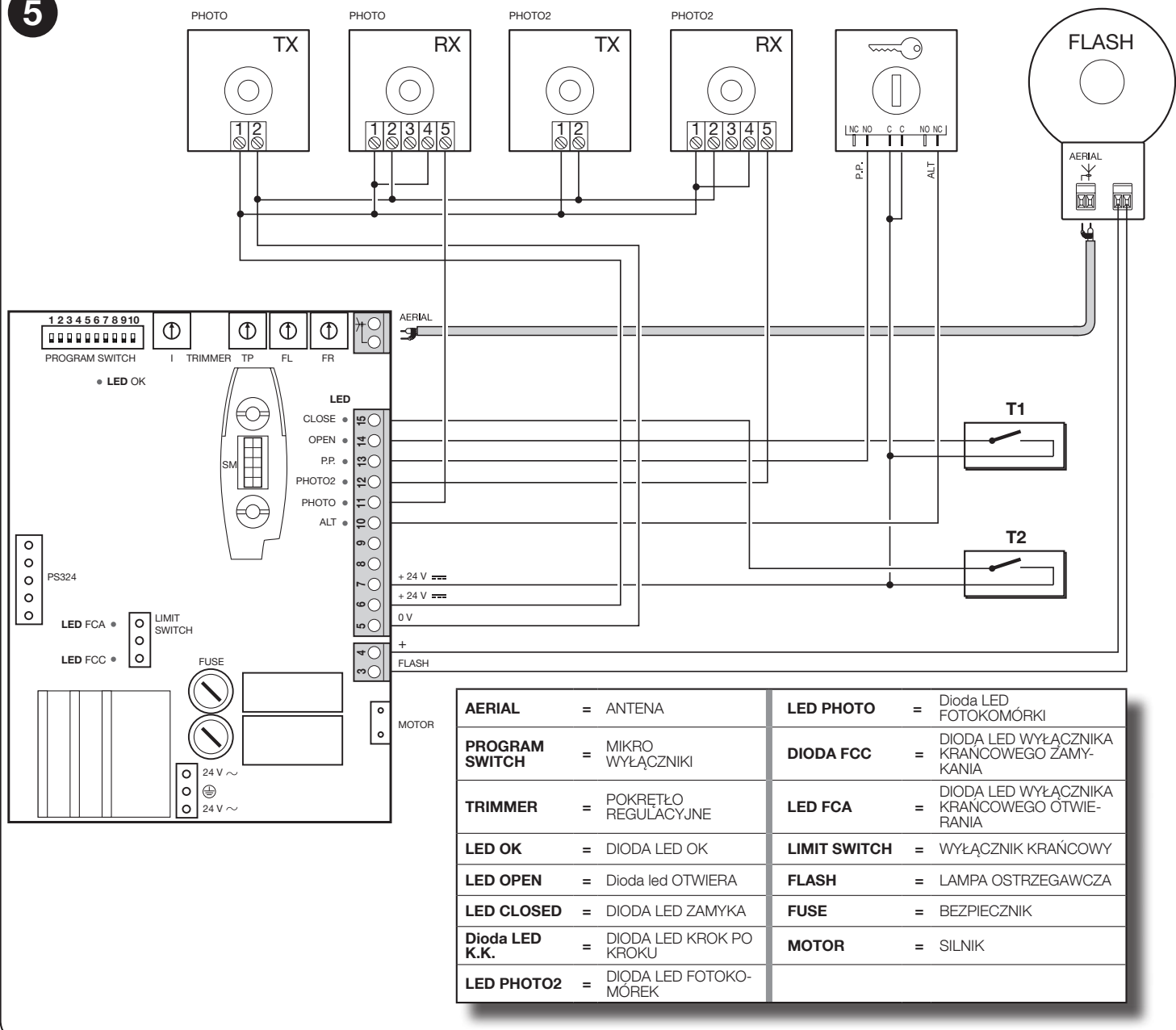

W celu poprowadzenia połączeń elektrycznych, należy postępować w sposób opisany poniżej i zapoznać się z rys. 5:

- 01.** a - odłączyć skrzynkę centrali z odpowiedniej pozycji
b - otworzyć skrzynkę

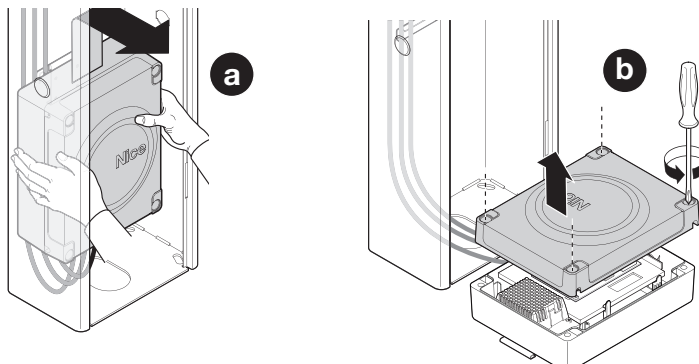

- 02.** c - nawiercić strefę przeznaczoną na przeciągnięcie przewodów
d - przełożyć przewody przewidzianych lub już obecnych urządzeń przez odpowiedni otwór (pozostawić dodatkowe 20/30 cm przewodu) i podłączyć je do odpowiednich zacisków jak przedstawiono na rys. 5

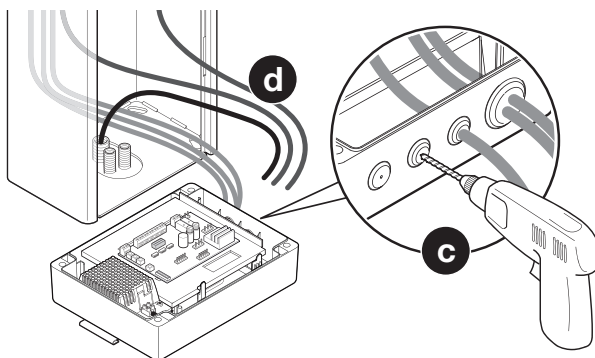

03. e - podłączyć przewód zasilający

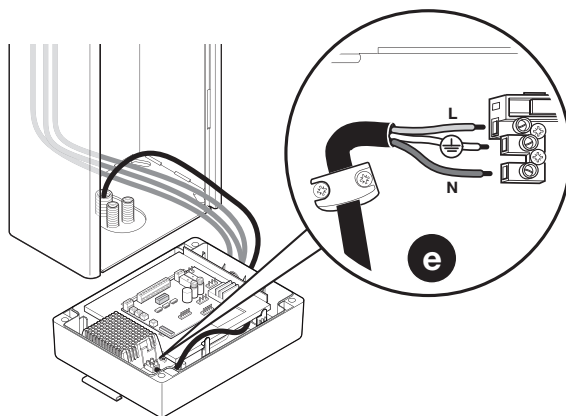

UWAGA! - Przed zamknięciem pokrywy, wykonać odpowiednie programowania: rozdział 7

04. f - zamknąć pokrywę przy użyciu odpowiedniej śruby
g - podłączyć skrzynkę centrali

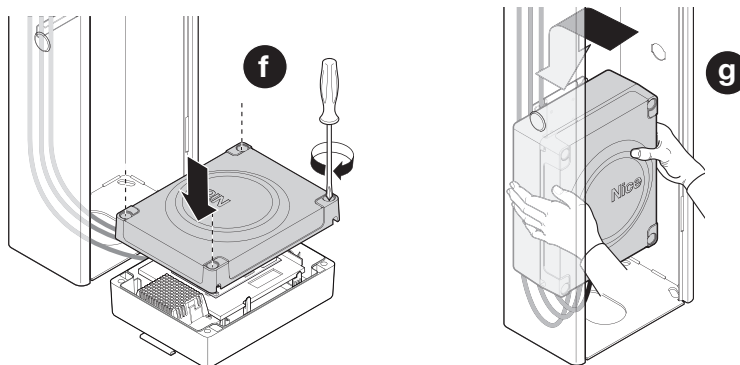

5 URUCHOMIENIE AUTOMATYKI I KONTROLE POŁĄCZEŃ

5.1 - Podłączenie automatyki do sieci elektrycznej

UWAGA! – Podłączenie automatyki do sieci elektrycznej musi być wykonane przez wykwalifikowany i doświadczony personel, w pełnym poszanowaniu przepisów, norm i uregulowań prawnych.

Postępować w sposób opisany poniżej

01. a - odblokować ręcznie motoreduktor w zależności od zakupionego modelu
b - przenieść ręcznie ramię na około połowę skoku (45°)
c - zablokować ręcznie motoreduktor

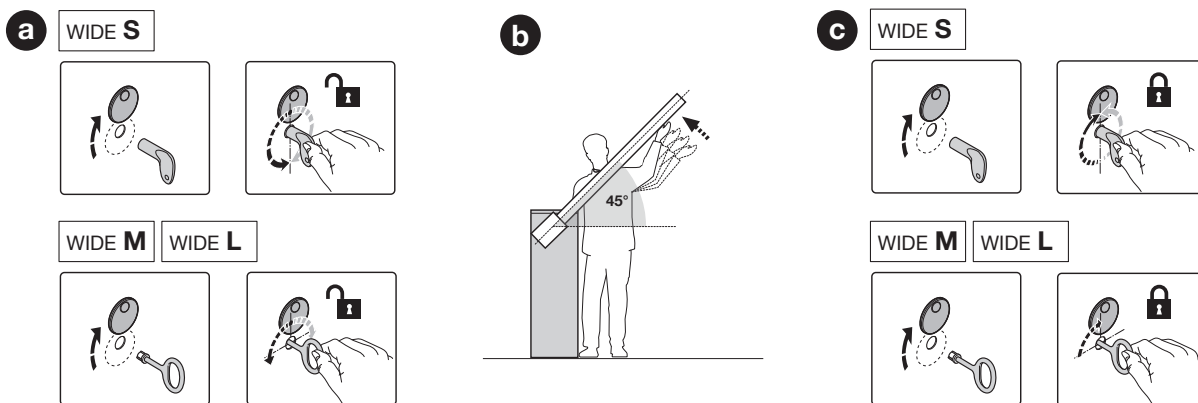

02. d - podłączyć zasilanie elektryczne do automatyki
e - sprawdzić, czy dioda OK zacznie migać w regularny sposób, około 1 mignięcie na sekundę
f - sprawdzić, czy odpowiednie diody odnoszące się do wejść ze stykami typu NC są zaświecone (wszystkie zabezpieczenia aktywne), a diody odnoszące się do wejść ze stykami NO są zgaszone (brak jakiegokolwiek polecenia)

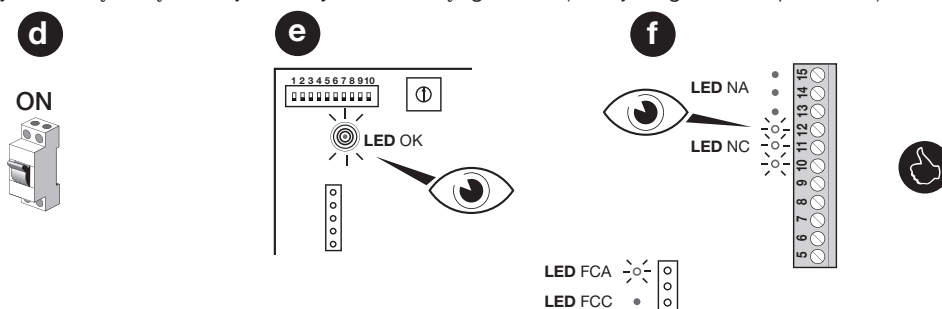

! Jeśli to nie nastąpi, należy natychmiast odłączyć zasilanie elektryczne i uważnie sprawdzić połączenia i wydajność urządzeń

03. sprawdzić odpowiedniość między stroną manewru i kontrolkami FCC i FCA (wyłącznik krańcowy)

- g - odblokować ręcznie szlaban
- h - przenieść ręcznie ramię w pozycję maksymalnego zamknięcia i sprawdzić, czy dioda FCC jest zgaszona, a dioda FCA jest zaświecona
- i - przenieść ramię na pozycję maksymalnego otwarcia i sprawdzić, czy dioda FCA jest zgaszona, a dioda FCC jest zaświecona
- l - przenieść ramię na 45° i zablokować ręcznie szlaban

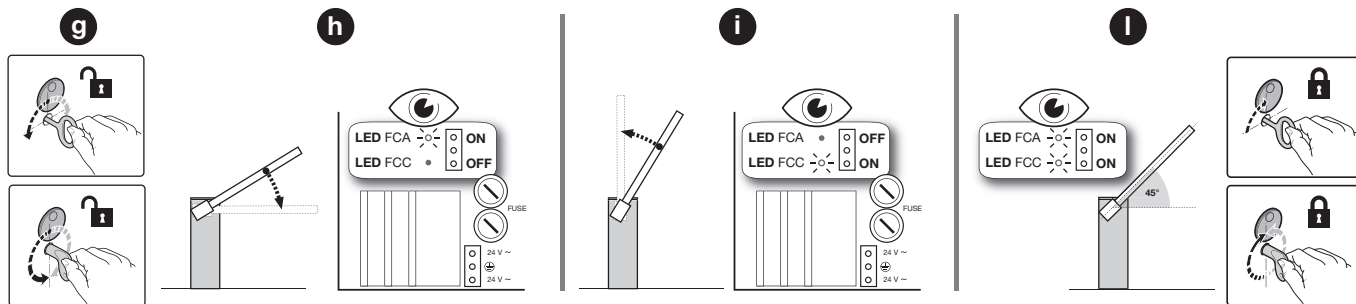

Uwaga - w celu lepszego wykorzystania funkcji zwalniania, ogranicznik musi zadziałać około 20° przed punktem zatrzymania mechanicznego; w razie konieczności, należy dokonać regulacji obu krzywek w celu ustawieniażądanego punktu

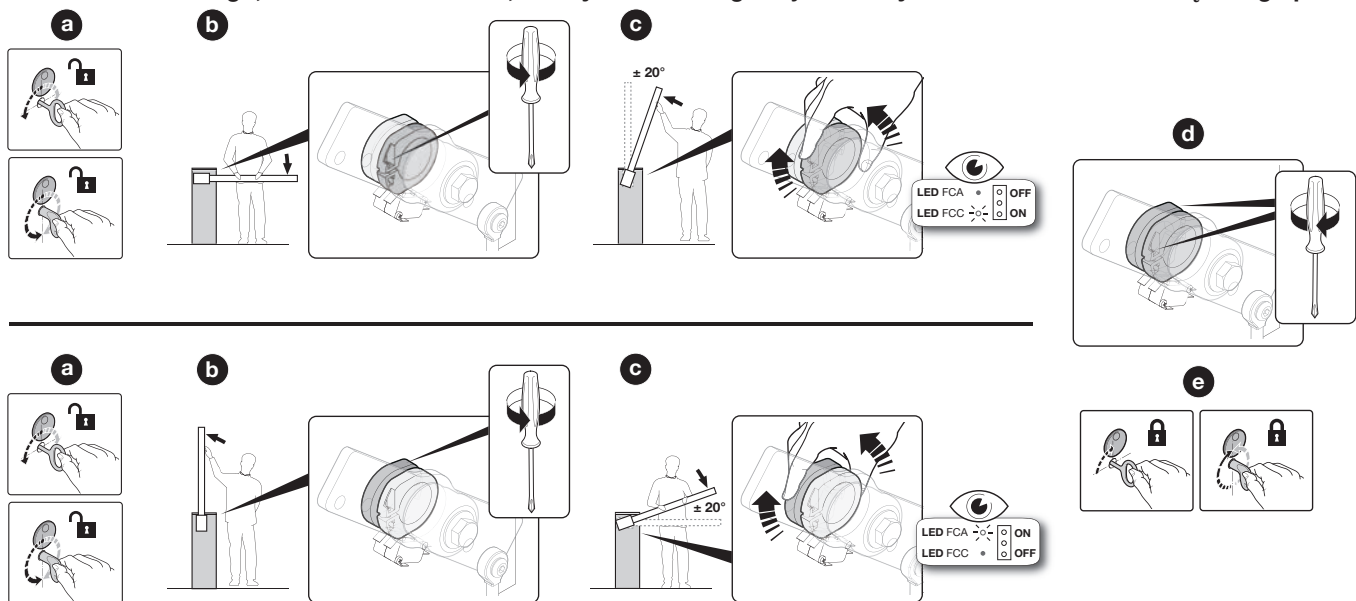

! Jeśli to nie nastąpi, należy:
 m - odłączyć zasilanie elektryczne od automatyki
 n - przekręcić o 180° złącze wyłączników krańcowych (LIMIT SWITCH - rys. 5) znajdujące się na centrali
 o - podłączyć zasilanie elektryczne do automatyki

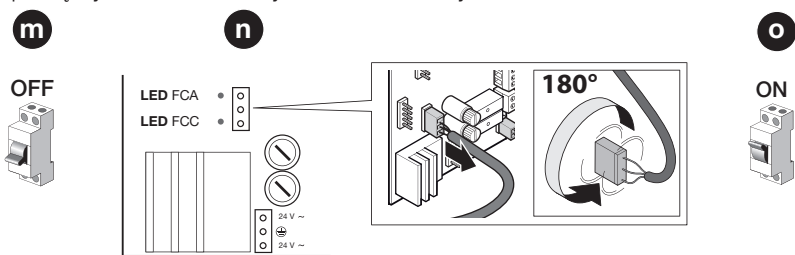

04. Sprawdzić, czy kierunek manewru odpowiada wysłanemu poleceniu:

- p - w celu uzyskania funkcjonowania w trybie manualnym, ustawić wszystkie przełączniki typu Dip-Switch w pozycji OFF
- q - z ramieniem ustawionym na 45° nadać krótki impuls sterowaniu jednego z urządzeń podłączonych do wejścia OTWIERA (T1 - rys. 5) i sprawdzić ruch ramienia, który musi być Otwieraniem

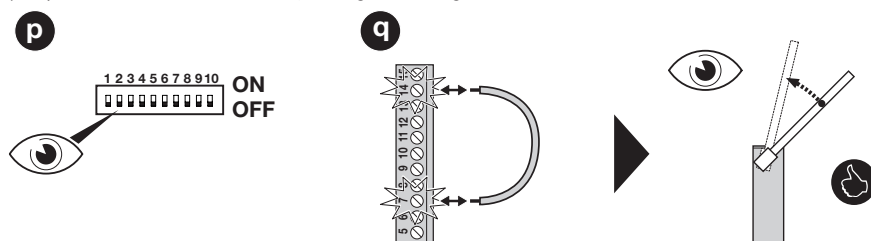

! Jeśli ruch ramienia jest Zamykaniem, należy działać w następujący sposób:

- r - odłączyć zasilanie elektryczne od automatyki
- s - obrócić o 180° złącze silnika (MOTOR - rys. 5)
- t - podłączyć zasilanie elektryczne do automatyki

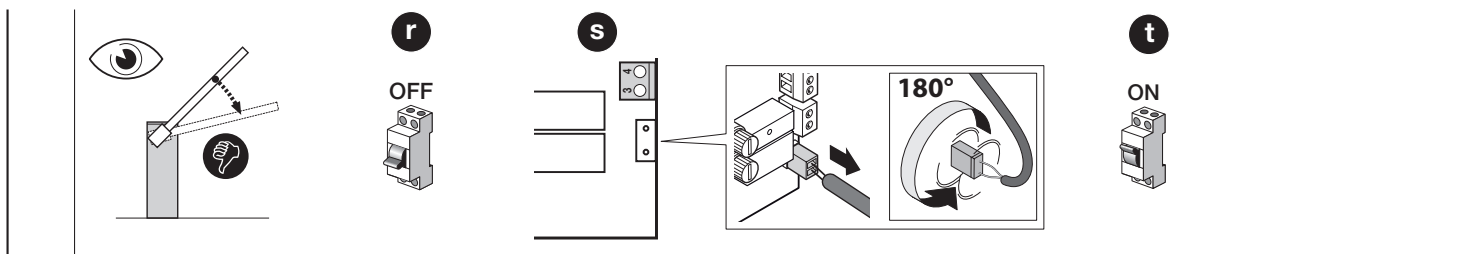

6 ODBIÓR I PRZEKAZANIE DO EKSPLOATACJI

Są to najważniejsze fazy podczas realizacji automatyki, ponieważ muszą one zapewnić maksymalne bezpieczeństwo instalacji. Muszą zostać wykonane przez wykwalifikowany i doświadczony personel, który musi wziąć na siebie obowiązek określenia, jakie próby należy przeprowadzić, aby zapobiec możliwym zagrożeniom oraz sprawdzić zgodność z wymaganiami stawianymi przez przepisy, normy i rozporządzenia: w szczególności wymogi norm EN 13241-1, EN 12445 i EN 12453.

Urządzenia dodatkowe muszą zostać poddane specjalnej próbie, zarówno pod względem działania, jak i prawidłowej współpracy z WIDE; w tym celu należy się zapoznać z instrukcją obsługi poszczególnych urządzeń.

6.1 - Próba odbiorcza

Próbe można również przeprowadzać okresowo, w celu skontrolowania stanu urządzeń, z których składa się automatyka. Każdy pojedynczy element automatyki (listwy krawędziowe, fotokomórki, zatrzymanie awaryjne, itp.) wymaga specyficznej fazy odbioru; dla tych urządzeń należy wykonać procedury opisane w odpowiednich instrukcjach.

Wykonać próbę odbiorczą w następujący sposób:

01.	Sprawdzić, czy zostały spełnione warunki zawarte w rozdziale 1 - „Ostrzeżenia”.
02.	Sprawdzić odpowiednie wyważenie ramienia: rozdział 3 - Montaż (krok 13)
03.	<p>Sprawdzić prawidłowe funkcjonowanie odblokowania i blokowania ręcznego w zależności od zakupionego modelu:</p> <div style="display: flex; justify-content: space-around;"> <div style="text-align: center;"> <p>WIDE S</p> </div> <div style="text-align: center;"> <p>WIDE M WIDE L</p> </div> </div>
04.	Przy użyciu przełącznika kluczykowego lub przycisku sterowniczego należy wykonać próby Zamykania, Otwierania i zatrzymania szlabanu i sprawdzić, czy ruch jest zgodny z przewidywanym: zaleca się kilkakrotne wykonanie prób, sprawdzając ruch ramienia, a także obecność ewentualnych wad w montażu lub regulacji oraz obecność ewentualnych punktów tarcia.
05.	Sprawdzić prawidłowe działanie wszystkich urządzeń zabezpieczających obecnych w instalacji (fotokomórki, listwy krawędziowe, itp.). Za każdym razem, gdy zadziała któreś urządzenie, dioda LED OK znajdująca się na centrali wykona 2 dłuższe mignięcia, jako potwierdzenie, że centrala rozpoznała zdarzenie.
06.	<p>Sprawdzić funkcjonowanie fotokomórek i ewentualne zakłócenia z innymi urządzeniami: niezbędny jest jeden lub dwa równoległościanny ze sztywnego materiału (np. panele drewniane) o wymiarach 70 x 30 x 20 cm. Każdy równoległościann musi posiadać trzy ściany każdego wymiaru z odbijającego materiału (np. lustro lub błyszcząca, biała powierzchnia) i trzy ściany z materiału matowego (np. ściany powlekane czarnym, matowym kolorem).</p> <p>W celu wykonania próby fotokomórek umieszczonych w odległości 50 cm od podłoża, należy umieścić równoległościann na podłożu; w celu wykonania próby fotokomórek umieszczonych na wysokości 1 m nad podłożem, należy umieścić równoległościann na 50 cm ponad podłożem.</p> <p>W przypadku próby pary fotokomórek, atrapa musi być umieszczona dokładnie pod środkową częścią ramienia z bokami o długości 20 cm zwróconymi w kierunku fotokomórek i przesuwana wzdłuż całej długości ramienia.</p>

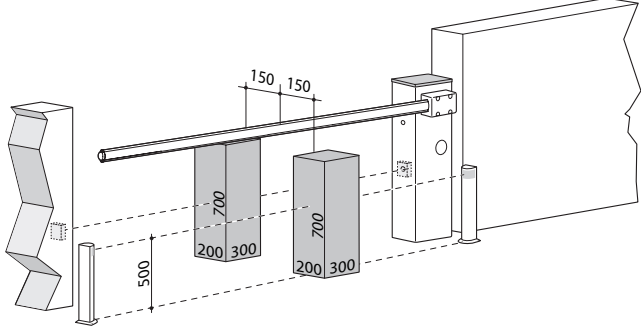
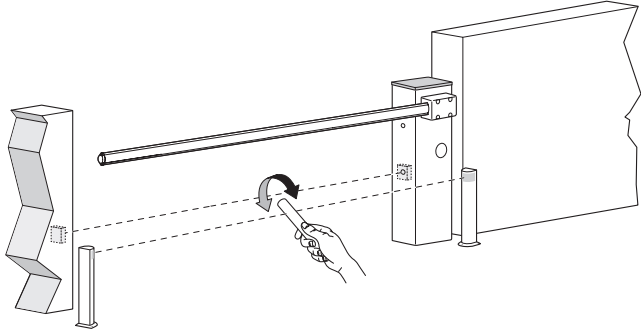
	<p>W razie próby dwóch par fotokomórek, próba pierwszej pary musi być wykonana pojedynczo dla każdej pary fotokomórek, przy użyciu 1 atrapy i następnie powtórzona przy użyciu 2 atrap. Każdą atrapę należy umieścić w pozycji bocznej w stosunku do środka ramienia, w odległości 15 cm i następnie przesunąć wzdłuż całej długości ramienia. Podczas tych prób, atrapa musi być odczytana przez fotokomórki niezależnie od pozycji, w jakiej się znajdzie wzdłuż całej długości ramienia.</p>	
<p>07.</p>	<p>a - Sprawdzić, czy nie występują zakłócenia między fotokomórkami i innymi urządzeniami: - przerwać oś optyczną łączącą obie fotokomórki przy użyciu cylindra (\varnothing 5 cm, długość 30 cm) - przesunąć cylinder najpierw w pobliżu fotokomórki nadajnika, następnie w pobliżu odbiornika i, na koniec, na środku, między dwiema fotokomórkami. b - Sprawdzić, czy urządzenie zadziała w każdym przypadku, przechodząc ze stanu aktywnego do stanu alarmowego i vice versa. c - Sprawdzić, czy wywołuje to w centrali przewidziane działanie (na przykład, odwrócenie ruchu manewru Zamykania).</p>	
<p>08.</p>	<p>Kontrola zabezpieczenia przed zagrożeniem podczas podnoszenia: w automatyce z ruchem pionowym należy sprawdzić, czy nie jest obecne zagrożenie podczas podnoszenia. Wykonać próbę w następujący sposób: - na połowie długości ramienia zawiesić masę 20 kg (np. worek żwiru) - zlecić manewr Otwarcia i sprawdzić, czy podczas tego manewru, ramię nie przekroczy wysokości 50 cm od pozycji zamknięcia. Jeśli ramię przekracza tą wysokość, należy zmniejszyć siłę roboczą przy użyciu regulatora FL (rozdział 7.1).</p>	
<p>09.</p>	<p>Jeśli niebezpieczne sytuacje wywołane ruchem ramienia zostały zlikwidowane poprzez zmniejszenie siły uderzenia (krok 08), należy wykonać pomiar siły jak przewidziano w normie EN 12445. Jeśli kontrola siły silnika jest używana jako pomoc w systemie zmniejszenia siły uderzenia, należy próbować i znaleźć taką regulację, która da najlepszy wynik.</p>	
<p>10.</p>	<p>Kontrola sprawności systemu odblokowania ręcznego: a - ustawić ramię w pozycji Zamknięcia i wykonać odblokowanie ręczne motoreduktora upewniając się, że nastąpi to z łatwością b - upewnić się, że siła ręczna do poruszenia ramienia w Otwieraniu nie jest większa od 200 N (około 20 kg); siła jest mierzona prostopadłe do ramienia i w odległości 1 m od osi obrotu c - upewnić się, że klucz do odblokowania ręcznego jest dostępny w pobliżu automatyki.</p>	
<p>11.</p>	<p>Kontrola systemu odłączania zasilania: a - działać na urządzenie odłączające zasilanie i odłączyć ewentualne akumulatory zapasowe b - upewnić się, że wszystkie diody obecne na centrali są zgaszone i, że, po wysłaniu polecenia, ramię pozostanie nieruchome. c - Sprawdzić sprawność systemu blokowania ręcznego w celu uniknięcia nieumyślnego lub nieupoważnionego podłączenia.</p>	

6.2 - Przekazanie do eksploatacji

Przekazanie do eksploatacji może być wykonane wyłącznie po wykonaniu, z pozytywnym wynikiem, wszystkich faz prób odbiorczych (punkt 6.1).

Nie dopuszcza się częściowego przekazania do eksploatacji lub rozruchu w sytuacjach „prowizorycznych”.

<p>01.</p>	<p>Sporządzić i przechowywać (przez okres co najmniej 10 lat) dokumentację techniczną, która musi zawierać co najmniej: rysunek całości systemu automatyki, schemat połączeń elektrycznych, analizę ryzyka i zastosowane środki zapobiegawcze, deklarację zgodności producenta wszystkich zainstalowanych urządzeń (należy wykorzystać załączoną Deklarację CE), kopię instrukcji obsługi oraz plan konserwacji systemu automatyki.</p>
<p>02.</p>	<p>Zamocować na szlabanie w sposób stały etykietkę lub tabliczkę ze wskazaniem czynności koniecznych do odblokowania ręcznego motoreduktora: wykorzystać rysunki znajdujące się w „Instrukcji obsługi” na końcu instrukcji (załącznik do wycięcia).</p>
<p>03.</p>	<p>Wykorzystując przełącznik kluczykowy lub nadajnik, wykonać próby Zamknięcia i Otwarcia szlabanu oraz sprawdzić, czy ruch jest zgodny z przewidzianym.</p>
<p>04.</p>	<p>Wypełnić i przekazać właścicielowi automatyki deklarację zgodności CE.</p>
<p>05.</p>	<p>Dostarczyć właścicielowi automatyki „Instrukcję obsługi” (załącznik do wycięcia).</p>
<p>06.</p>	<p>Wykonać i dostarczyć właścicielowi automatyki harmonogram konserwacji.</p>
<p>07.</p>	<p>Przed wprowadzeniem automatyki do użytku, poinformować odpowiednio właściciela w formie pisemnej na temat zagrożeń i występujących ryzyk resztkowych.</p>

Ustawienia fabryczne (domyślne)

MIKROWYŁĄCZNIKI: OFF				
Regulator TP (Czas pauzy)	Regulator FL (Siła robocza)	Regulator FR (Siła zwalniania)	Regulator I (Stop Amper)	

7.1 - Centrala sterująca

Centrala sterująca posiada różne funkcje ustawione fabrycznie, które są programowalne: w niniejszym rozdziale zostały opisane dostępne funkcje i procedury służące do ich programowania. Patrz również rozdział 8 „Informacje dodatkowe”

Na centrali sterującej znajdują się mikrowyłączniki i regulator (rys.4):

Nazwa	Symbol	Opis
MIKROWYŁĄCZNIKI		Używać do aktywacji funkcji
Regulator TP		Do regulacji użyć parametru „Czas Pauzy”: reguluje czas, jaki upływa od zakończenia manewru Otwarcia i początkiem manewru Zamknięcia Wyłącznie, gdy centrala jest zaprogramowana w trybie funkcjonowania automatycznego (Tabela 5)
Regulator FL		Do regulacji użyć parametru „Siła robocza”: reguluje maksymalną prędkość ramienia przed rozpoczęciem przez niego fazy zwalniania ustawionej między wyłącznikiem krańcowym i ogranicznikiem mechanicznym Regulacja: musi być ustawiona w sposób niepowodujący wstrząsów podczas normalnego wykonywania manewru, ruch musi być jak najbardziej regularny
Regulator FR		Do regulacji użyć parametru „Siła zwalniania”: reguluje prędkość zwalniania, jakie ramię wykonuje między wyłącznikiem krańcowym i ogranicznikiem mechanicznym Regulacja: musi być ustawiona w sposób niepowodujący wstrząsów podczas normalnego wykonywania manewru, ruch musi być jak najbardziej regularny
Regulator I		Do regulacji użyć parametru „Stop Amper”: reguluje próg działania „systemu odczytu przeszkód” obecnego w centrali: system działa zarówno podczas otwierania, jak i podczas zamykania Uwaga - Na początku każdego manewru (start), jako że silnik potrzebuje więcej mocy, „system odczytu przeszkód jest wyłączony” Regulacja: musi być wyregulowaniu sposób taki, by ramię zatrzymało się lub odwróciło manewr jeśli zostanie mu nadane działanie odwrotne, które uniemożliwi ruch

W celu oceny efektu regulacji wykonanych na regulatorach należy wykonać próby otwierania i zamykania szlabanu: **wykonać to działanie ręcznie (w trybie manualnym)**:

01.	Ustawić mikrowyłączniki na OFF
02.	Wyregulować prowizorycznie regulator: - „Stop Amper” i „Siła robocza” = maksymalny skok - „Siła zwalniania” = pół skoku
03.	Działając na urządzenia podłączone do wejść Krok po Kroku, Otwiera i Zamyka, zlecić szlabanowi wykonanie kilku manewrów: sprawdzić, czy ruch ramienia rozpocznie się fazą przyspieszenia, po której nastąpi faza stałej prędkości i rozpocznie się fazą zwolnienia 20' przed ogranicznikiem mechanicznym
04.	Zwolnić przycisk sterowania w celu uzyskania natychmiastowego zatrzymania manewru: w razie użycia jako sterownika wejścia K.K. (Krok po Kroku), pierwszym działaniem po zatrzymaniu będzie otwarcie
05.	Wyregulować regulator w sposób taki, by funkcjonowanie automatyki zgodne z wymaganiami

7.2 - Funkcje programowalne

Centrala sterująca posiada serię mikroprzełączników (PROGRAM SWITCH - rys. 5) umożliwiających aktywację różnych funkcji w celu jak najlepszej i jak najbezpieczniejszej automatyzacji, dostosowanej do wymagań użytkownika końcowego.

Mikrowyłączniki umożliwiają wybór różnych trybów funkcjonowania i programowania żądanych funkcji, opisanych w Tabeli 5.

W celu aktywacji lub dezaktywacji funkcji:

Mikrowyłączniki: 1 ... 10	WŁĄCZANIE = ON	WYŁĄCZANIE = OFF
WAŻNE! - niektóre dostępne funkcje są połączone z bezpieczeństwem więc należy uważnie ocenić, która z funkcji jest bardziej bezpieczna.		

Tabela 5

Przełącznik 1-2	Sposób działania	Opis
OFF - OFF	Ręczne (manualny)	Manewr będzie wykonywany wyłącznie do czasu, gdy polecenie jest aktywne (wciśnięty przycisk nadajnika w trybie manualnym).
ON - OFF	Półautomatyczne	Wysłanie polecenia powoduje wykonanie kompletnego manewru (otwarcia lub zamknięcia). UWAGA! - Jeśli, podczas manewru zamykania, zadziała jedno z urządzeń podłączonych do wejścia FOTO, zostanie włączone Zamykanie automatyczne, które wywoła zmianę kierunku manewru (= Otwarcie), następnie Pauzę i Zamknięcie.
OFF - ON	Automatyczne (zamknięcie automatyczne)	Wysłanie polecenia powoduje wykonanie manewru Otwarcia, następnie pauz i po jej zakończeniu jest wykonywany automatycznie manewr Zamknięcia. Uwaga! - Jeśli podczas pauzy zadziała jedno z urządzeń podłączonych do wejścia FOTO, zegar zostanie ustawiony na nową wartość. - Jeśli zadziała jedno z urządzeń podłączonych do wejścia ALT, funkcja zamykania zostanie wyzerowana i zastąpiona stanem Stop.
ON - ON	Automatyczne + Zawsze zamyka	Jeśli, po odcięciu zasilania elektrycznego, po przywróceniu zasilania, centrala odczyta rami w pozycji Otwarcia, uruchamia natychmiast manewr Zamknięcia poprzedzony 5-sekundowym miganiem.
Uwaga - Do funkcjonowania „Półautomatycznego”, „Automatycznego”, „Automatycznego + Zawsze zamyka”:		
- jeśli zostanie wysłane polecenie otwarcia przytrzymując wciśnięty przycisk, gdy ramię osiągnie maksymalne otwarcie, pozostanie zablokowane aż do zwolnienia polecenia i następnie będzie mógł być wykonany nowy manewr zamknięcia		
- jeśli zostanie wysłane polecenie zamknięcia przytrzymując wciśnięty przycisk, gdy ramię osiągnie maksymalne zamknięcie pozostanie zablokowane aż do zwolnienia polecenia i następnie będzie mógł być wykonany nowy manewr otwarcia		
Przełącznik 3	Sposób działania	Opis
ON	Zespół mieszkalny (nieдоступna w trybie ręcznym)	- Po przesłaniu polecenia Krok po Kroku i rozpoczęciu manewru Otwarcia, nie może być ono przerwane przez żadne inne przesłanie polecenia drogą radiową Krok po Kroku lub Otwiera aż do zakończenia manewru. Przeciwnie, przesłanie nowego polecenia Krok po Kroku podczas manewru Zamknięcia powoduje zatrzymanie i odwrócenie manewru.
OFF		Wyłączony
Przełącznik 4	Sposób działania	Opis
ON	cykl Krok po Kroku	OTWIERA - ZAMYKA - OTWIERA - ZAMYKA
OFF		OTWIERA - STOP - ZAMYKA - STOP
Przełącznik 5	Sposób działania	Opis
ON	Wstępne miganie	Po wysłaniu polecenia następuje najpierw aktywacja lampy ostrzegawczej i, po 5 sekundach (2 sekundach jeśli ustawiono w trybie funkcjonowania Ręcznego) rozpoczyna się manewr.
OFF		Wyłączony
Przełącznik 6	Sposób działania	Opis
ON	Lampa ostrzegawcza również w pauzie	Lampa ostrzegawcza pozostanie aktywna nie tylko przez cały czas trwania manewru, ale również podczas pauzy, w celu zasygnalizowania stanu zbliżającego się zamknięcia.
OFF		Lampa ostrzegawcza pozostanie aktywna wyłącznie podczas manewru (otwierania lub zamykania)
Przełącznik 7	Sposób działania	Opis
ON	Zamknij natychmiast po Foto (tylko, jeśli ustawiono w trybie funkcjonowania „Automatycznego”)	Funkcja ta, jeśli jest ustawiona w trybie funkcjonowania „Automatycznego”, umożliwi utrzymanie otwartego ramienia jedynie przez okres konieczny do przejazdu pojazdów lub przejścia osób; w rzeczywistości, po zakończeniu interwencji urządzeń bezpieczeństwa Foto, nastąpi zatrzymanie manewru i, po 5 sekundach, rozpocznie się automatycznie manewr Zamknięcia (niezależnie od ustawionego „Czasu pauzy”).
OFF		Wyłączony
Przełącznik 8	Sposób działania	Opis
ON	Bezpieczeństwo Foto również podczas otwierania	- Zadziałanie urządzenia bezpieczeństwa powoduje przerwanie manewru również podczas Otwierania - Gdy jest ustawiony w trybie funkcjonowania Półautomatycznego lub Automatycznego, przywrócenie manewru Otwarcia rozpocznie się natychmiast po zwolnieniu urządzeń bezpieczeństwa.
OFF		Zadziałanie urządzenia bezpieczeństwa powoduje przerwanie manewru zamykania
Przełącznik 9	Sposób działania	Opis
ON	Światło ruchu jednokierunkowego	Wyjście S.C.A. przyjmuje funkcję światła ruchu jednokierunkowego: - światło zgaszone = gdy ramię jest zamknięte lub jest w toku manewru zamykania - światło zaświecone = gdy ramię jest otwarte lub jest w toku manewru otwierania
OFF	S.C.A.	Wskazuje stan ramienia
Przełącznik 10	Sposób działania	Opis
ON	Światło ruchu dwukierunkowego	Funkcja kontroli przejazdu pojazdów w obu kierunkach przy użyciu kontrolowanego przejścia szlabanu. Dla każdego kierunku jazdy można ustawić inne polecenie otwierania: „K.K.” aby wejść „K.K.2” (wejście „Otwiera”) aby wyjść. Należy zamontować dwa światła z sygnalizacją Czerwoną i Zieloną do podłączenia do wyjść S.C.A. i Światło pomocnicze: - Polecenie „K.K.” w celu wejścia, następuje aktywacja wyjścia S.C.A. = światło Zielone na wejściu i światło Czerwone na wyjściu.

- Polecenie „K.K. 2” w celu wejścia, następuje aktywacja wyjścia „Światło pomocnicze” = światło Zielone na wyjściu i światło Czerwone na wejściu.

Otwieranie: światło pozostaje aktywne przez cały czas trwania manewru i następującej pauzy.

Zamykanie: światła Zielone i Czerwone zaświecone równocześnie i wynikiem jest światło Żółte, które wskazuje, że nie ma już priorytetu przejazdu.

Światło Czerwone	Światło Zielone	Sposób działania
OFF	OFF	ramię zamknięte - przejazd wstrzymany w obu kierunkach
OFF	ON	ramię otwarte - przejazd wolny
ON	OFF	ramię otwarte - przejazd zajęty
ON	ON	ramię podczas zamykania lub przejście niekontrolowane

Wyjścia S.C.A. i Światło pomocnicze mogą sterować małymi lampami 24 Vcc (maksymalna moc całkowita 10 W dla wyjścia). W razie konieczności użycia lamp o większej mocy, należy użyć przekaźników pilotowanych przez wyjścia centrali, które sterują światłami.

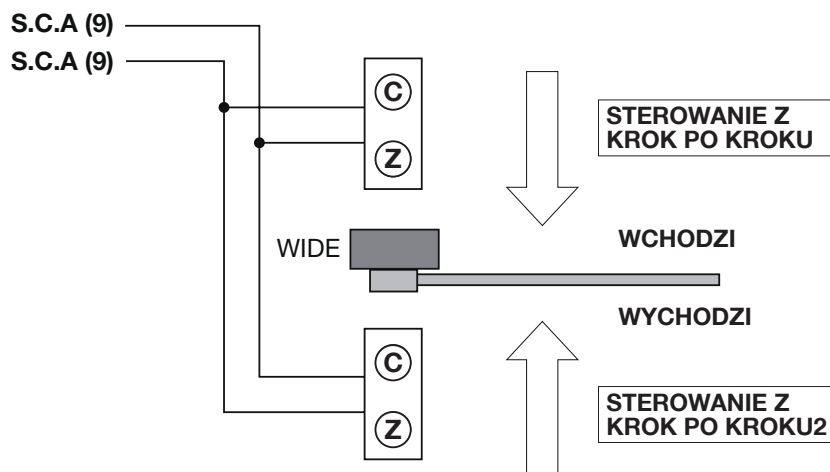

OFF	S.C.A. i światło pomocnicze	Światło wyłączone: wyjścia S.C.A. i światło pomocnicze przyjmują ustawienia fabryczne
------------	-----------------------------	---

8 INFORMACJE DODATKOWE

8.1 - Przyłączenie odbiornika radiowego

Centrala jest wyposażona w złącze typu SM do przyłączenia odbiornika radiowego (komponent opcjonalny, niedostarczony na wyposażeniu) model SMXI, SMXIS, OXI lub OXIT i podobnych.

W Tabeli 6 przedstawiono działania przeprowadzane przez centralę w zależności od aktywowanych wyjść lub poleceń przesłanych przez odbiornik radiowy.

W celu włożenia odbiornika radiowego, patrz rys. 6.

Wyjście	Opis polecenia
1	Krok po kroku
2	Stop
3	Otwiera
4	Zamyka

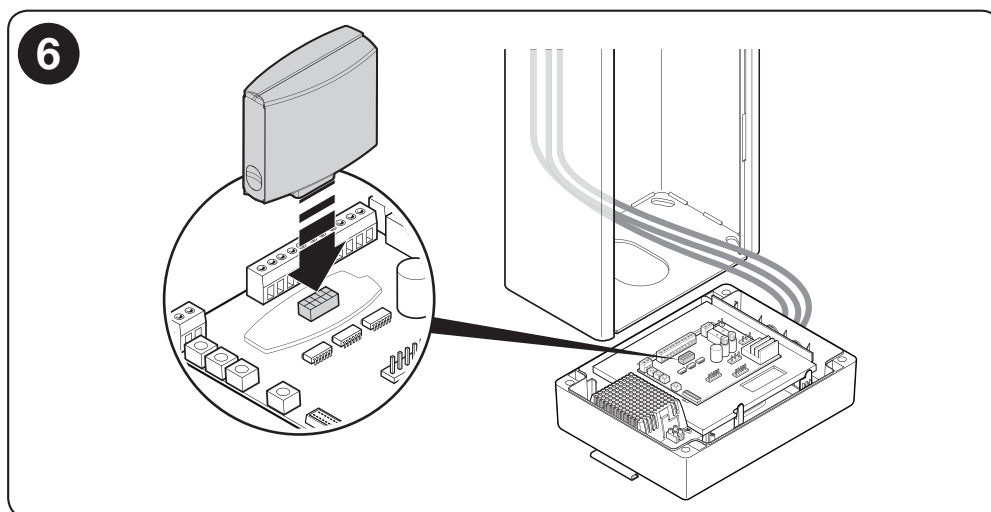

8.2 - Zasilanie urządzeń zewnętrznych

W razie konieczności zasilania urządzeń zewnętrznych (odbiornik radiowy lub podświetlenie przełącznika klawiszowego), można podłączyć urządzenie do centrali urządzenia w sposób przedstawiony na poniższym rysunku.

Napięcie zasilania wynosi 24V_{DC} -30% ÷ +50% z maksymalnym dostępnym prądem o wartości 200 mA.



8.3 - Podłączenie świateł ramienia

01. **WAŻNE!** - W celu zapoznania się ze szczególnymi środkami ostrożności, należy przeczytać instrukcję przewodu światła.

Postępować w sposób przedstawiony na poniższym rysunku:

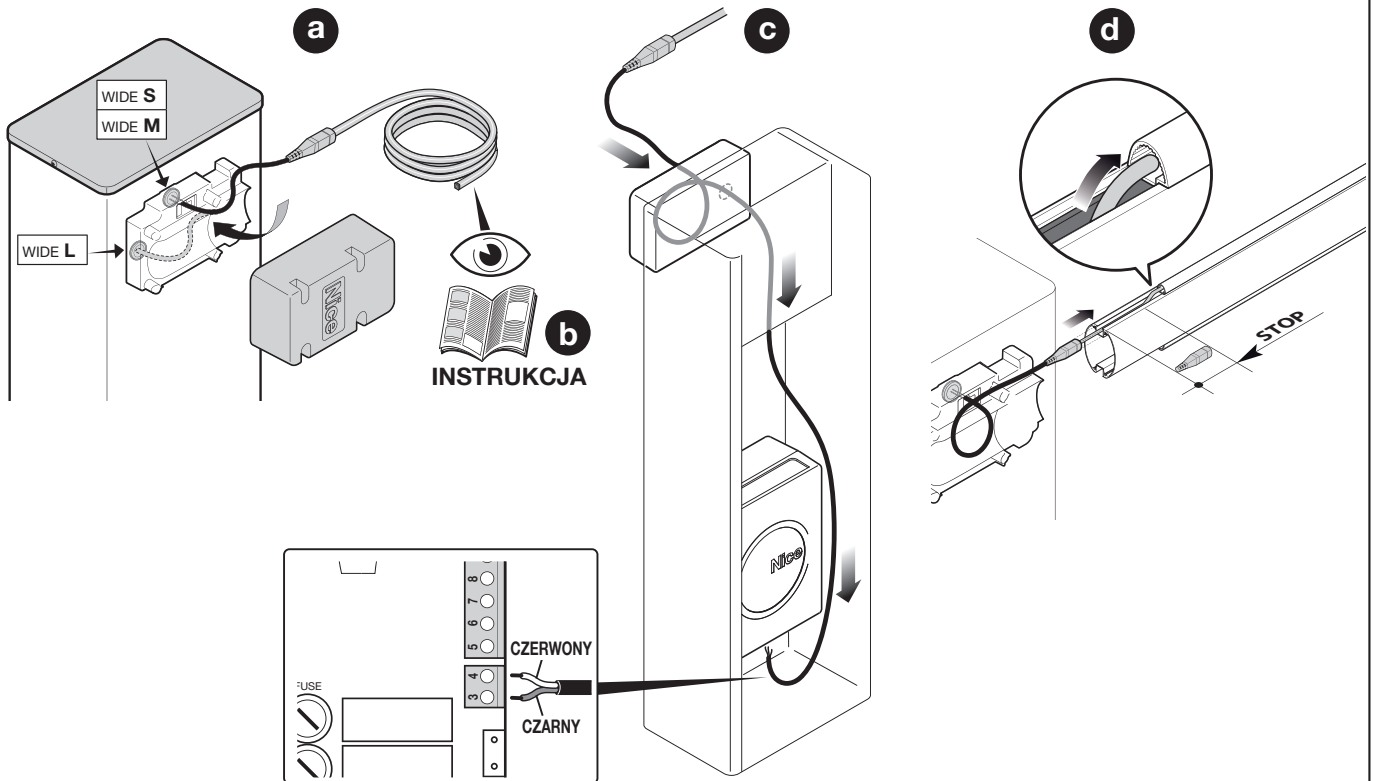

8.4 - Podłączenia fotokomórek wewnętrznych do szlabanu drogowego (słupka)

Możliwy jest montaż fotokomórki TX lub RX wewnątrz słupka szlabanu w przewidzianej strefie.

01. Postępować w sposób przedstawiony na poniższym rysunku:

a - wyjąć kartę fotokomórki ze skrzynki unosząc ją przy użyciu wkrętaka. **UWAGA!** - Nie uszkodzić wewnętrznych komponentów elektrycznych

b - otworzyć skrzynkę fotokomórek, znajdującą się w skrzynce z drobnymi elementami

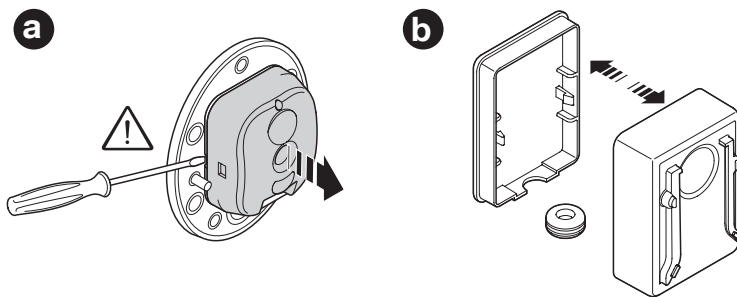

c - zamocować kartę na dnie skrzynki

d - nawiercić gumę przeznaczoną do przeciągnięcia przewodu elektrycznego

e - podłączyć go do karty fotokomórki (patrz również rys. 5 - rozdz. 4)

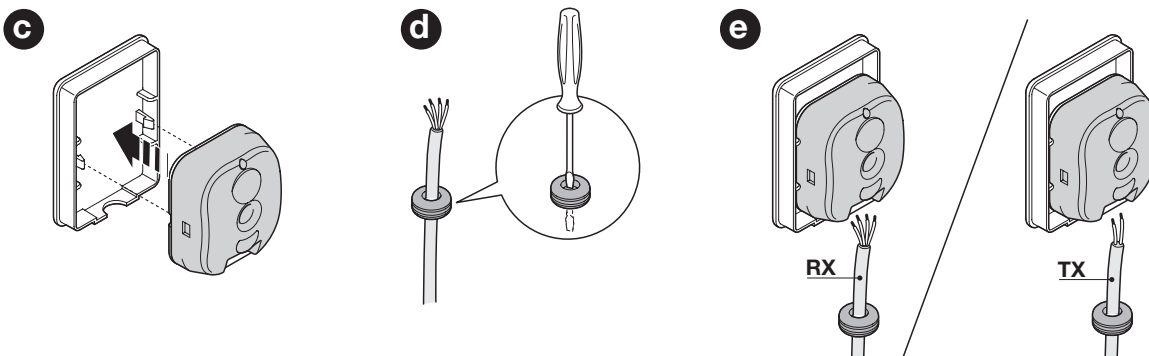

f - zamknąć skrzynkę pokrywą, blokując gumę w odpowiednim gnieździe
 g - podłączyć skrzynkę do soczewki znajdującej się we wnętrzu skrzyni, przesuwając ją z góry w dół

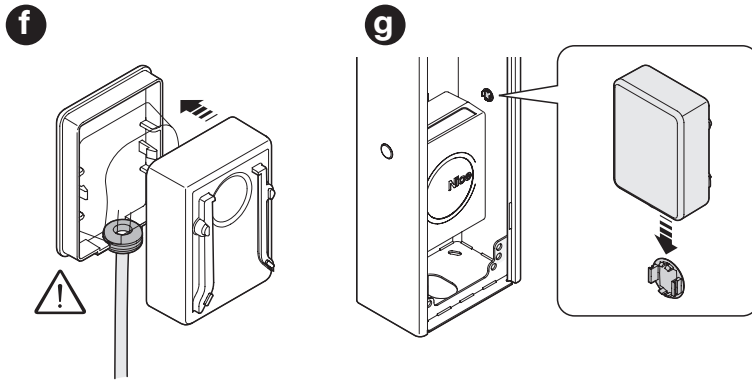

Dalsze informacje zawarte są w instrukcji użytkownika fotokomórek.

8.5 - Podłączenie akumulatora zapasowego (mod. PS324)

Szlaban drogowy jest przystosowany do mocowania akumulatora zapasowego mod. PS324 (nie wchodzi w skład zestawu), który w razie awarii zasilania zasila automatykę przez określony czas (patrz instrukcja akumulatora).

⚠ UWAGA! - Podłączenie elektryczne akumulatora zapasowego do centrali należy wykonać **DOPIERO** po zakończeniu wszystkich etapów montażu i programowania, gdyż stanowi on awaryjny moduł zasilania.

Aby dokonać montażu akumulatora zapasowego, należy postąpić w opisany poniżej sposób:

01. Postępować w sposób przedstawiony na poniższym rysunku:

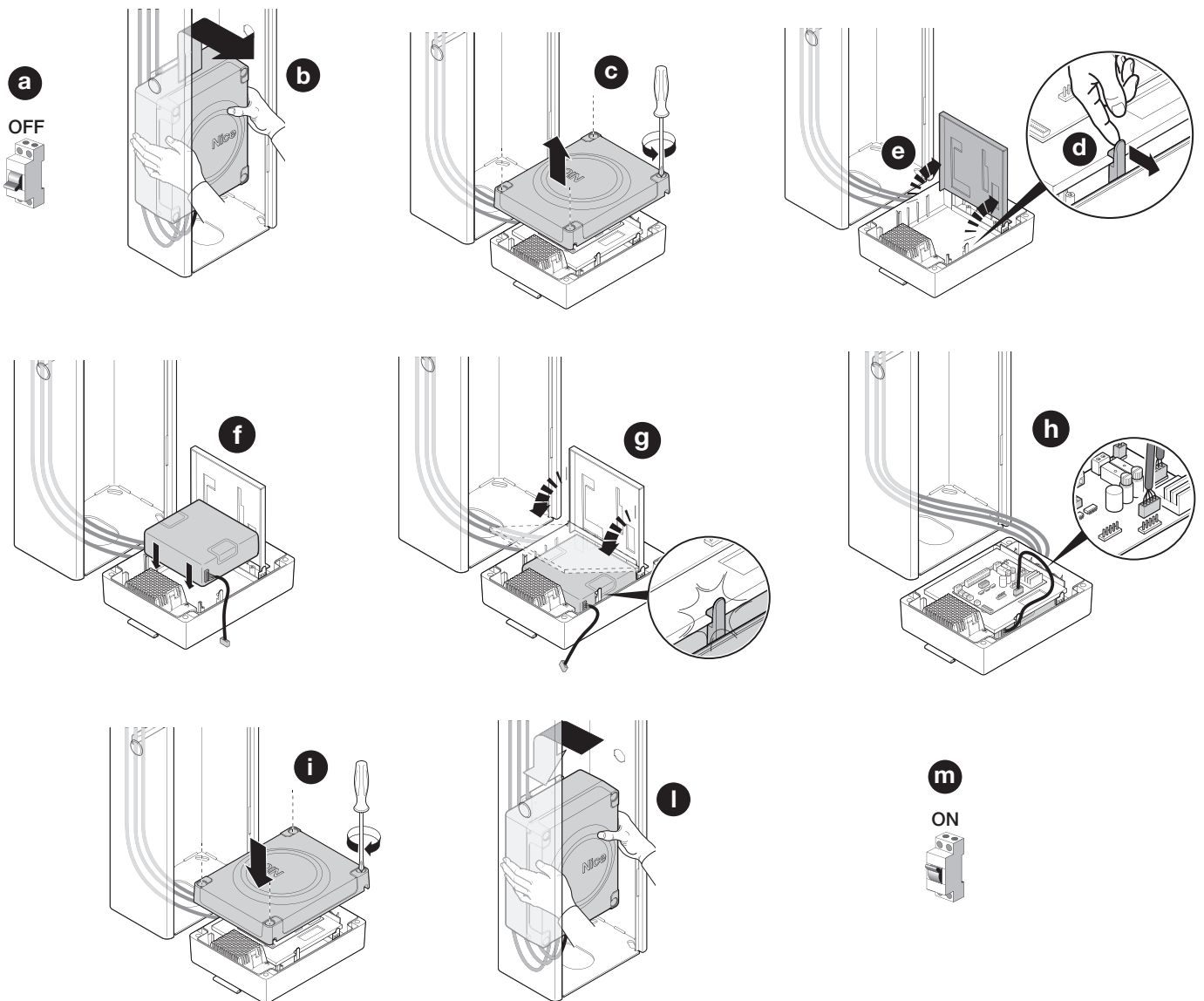

Niniejszy produkt stanowi integralną część systemu automatyki, należy go zatem utylizować razem z nią.

Podobnie, jak w przypadku czynności montażowych, po zakończeniu okresu użytkowania produktu, prace demontażowe powinny zostać wykonane przez wykwalifikowany personel.

Urządzenie składa się z różnego rodzaju materiałów: niektóre z nich mogą zostać poddane recyklingowi, inne powinny zostać poddane utylizacji. Należy się zapoznać z informacjami na temat recyklingu i utylizacji przewidzianymi w lokalnie obowiązujących przepisach dla danej kategorii produktu.

⚠ UWAGA! - Niektóre części produktu mogą zawierać substancje szkodliwe lub niebezpieczne, które pozostawione w środowisku, mogłyby mieć szkodliwy wpływ na środowisko i zdrowie ludzkie.



Umieszczony obok symbol zabrania wyrzucania niniejszego produktu razem z odpadami domowymi. W celu usunięcia produktu, należy przeprowadzić, zgodnie z lokalnie obowiązującymi przepisami, zbiórkę selektywną lub zwrócić produkt do sprzedawcy w chwili zakupu nowego, równoważnego produktu.

⚠ UWAGA! - Lokalne przepisy mogą przewidywać poważne kary w przypadku nielegalnego usunięcia niniejszego produktu.

⚠ UWAGA! – Rozładowany akumulator zawiera substancje zanieczyszczające, nie należy go więc wyrzucać razem z odpadami domowymi. Należy go poddać utylizacji, zgodnie z metodami zbiórki selektywnej i przepisami obowiązującymi w danym kraju.

10 CO ZROBIĆ JEŚLI...

W przypadku nieprawidłowego funkcjonowania w wyniku problemów w fazie montażu lub w wyniku usterki, patrz Tabela 6:

Tabela 6		
Dioda Led OK	Problem	Środki zaradcze
Zgaszona	Anomalia	Sprawdzić, czy podłączone jest zasilanie; sprawdzić czy nie doszło do interwencji bezpieczników, a jeśli miała ona miejsce, sprawdzić przyczynę usterki, a następnie wymienić bezpieczniki na nowe tego samego rodzaju
Zaświecona	Poważna anomalia	Obecność poważnej anomalii; wyłączyć centralę na kilka sekund; jeżeli stan się utrzyma, oznacza to, że wystąpiła usterka i należy wymienić płytę elektroniczną
1 mignięcie na sekundę	Wszystko OK	Normalne działanie centrali
2 szybkie mignięcia	Nastąpiła zmiana stanu wejść	Jest to prawidłowe zachowanie, gdy nastąpi zmiana stanu któregoś z wejść: Krok po Kroku, Otwiera, Zamyka, Alt, Foto / Foto2 lub otrzymuje polecenie od nadajnika radiowego
Dioda LED ALT	Problem	Środki zaradcze
Zgaszona	Interwencja jednego z urządzeń podłączonych do wejścia ALT	Należy sprawdzić urządzenia podłączone do wejścia ALT
Zaświecona	Wszystko OK	Aktywne wejście Stop
Dioda LED FOTO	Problem	Środki zaradcze
Zgaszona	Interwencja jednego z urządzeń podłączonych do wejścia FOTO	Należy sprawdzić urządzenia podłączone do wejścia FOTO
Zaświecona	Wszystko OK	Aktywne wejście Foto
Dioda LED FOTO 2	Problem	Środki zaradcze
Zgaszona	Interwencja jednego z urządzeń podłączonych do wejścia FOTO 2	Należy sprawdzić urządzenia podłączone do wejścia FOTO 2
Zaświecona	Wszystko OK	Aktywne wejście Foto 2
Dioda LED KROK PO KROKU	Problem	Środki zaradcze
Zgaszona	Wszystko OK	Wejście Krok po Kroku nieaktywne
Zaświecona	Interwencja wejścia Krok po kroku	Jest to normalne, gdy aktywne jedno z urządzeń podłączonych do wejścia Krok po Kroku
Dioda LED OTWIERA	Problem	Środki zaradcze
Zgaszona	Wszystko OK	Wejście Otwiera nieaktywne
Zaświecona	Interwencja wejścia Otwiera	Jest to normalne, gdy aktywne jedno z urządzeń podłączonych do wejścia Otwiera
Dioda LED ZAMYKA	Problem	Środki zaradcze
Zgaszona	Wszystko OK	Wejście Zamyka nieaktywne
Zaświecona	Interwencja wejścia Zamyka	Jest to normalne, gdy aktywne jedno z urządzeń podłączonych do wejścia Zamyka

11 PARAMETRY TECHNICZNE

⚠ Zamieszczone parametry techniczne odnoszą się do temperatury otoczenia wynoszącej 20°C (± 5°C). • Firma Nice S.p.A. zastrzega sobie prawo do wprowadzania zmian produktu w którejkolwiek chwili, gwarantując jego funkcjonalność i przewidziane zastosowanie.

	WIDES - WIDESI	WIDEM - WIDEMI	WIDEL - WIDELI
Typologia	elektromechaniczny szlaban drogowy do użytku prywatnego, publicznego i przemysłowego		
Napięcie nominalne	230 V		
Częstotliwość nominalna	50/60 Hz		
Maksymalna moc	300 W	300 W	360 W
Pobór prądu	1 A	1.1 A	0.6 A
Minimalny czas otwarcia	4 s	3.5 s	5 s
Moment nominalny	100 Nm	140 Nm	200 Nm
Cykl roboczy	100 cykli/godz.	300 cykli/godz.	200 cykli/godz.
Zasilanie awaryjne	Tak - akumulator zapasowy model PS324		
Zasilanie fotowoltaiczne	nie		
Wyjście Flash	Dla 1 lampy ostrzegawczej ML24 lub ML24T (maksymalna moc żarówki 25 W)		
Wyjście światła pomocniczego	Wyjście lampy 24 Vcc maksymalna moc 10 W		
Wyjście S.C.A	Wyjście lampy 24 Vcc maksymalna moc 10 W		
Wejście STOP	Dla styków typu normalnie zamkniętego		
Wejście Krok po kroku	Dla styków typu normalnie otwartego		
Wejście OTWIERA	Dla styków typu normalnie otwartego		
Wejście ZAMYKA	Dla styków typu normalnie otwartego		
Złącze radiowe	Złącze SM do odbiorników SMXI, SMXIS, OXI i OXIT		
Wejście dla anteny radiowej	50 ohm dla przewodu typu RG58 lub podobnych		
Funkcje regulowane	przy użyciu regulatora (punkt 7.1) i mikrowyłączników (program switch - punkt 7.2)		
Użytkowanie w atmosferze szczególnie kwaśnej lub słonej lub potencjalnie wybuchowej	Nie		
Temperatura robocza	-20° C ... +50° C		
Stopień ochrony	IP 54		
Wymiary (mm)	280 x 178 x 1000 H	320 x 205 x 1000 H	420 x 205 x 1030 H
Masa	40 kg	46 kg	54 kg

	WIDES/V1 - WIDESI/V1	WIDEM/V1 - WIDEMI/V1	WIDEL/V1 - WIDELI/V1
Typologia	elektromechaniczny szlaban drogowy do użytku prywatnego, publicznego i przemysłowego		
Napięcie nominalne	120 V		
Częstotliwość nominalna	50/60 Hz		
Maksymalna moc	300 W	300 W	360 W
Pobór prądu	2 A	2.2 A	2.4 A
Minimalny czas otwarcia	4 s	3.5 s	5 s
Moment nominalny	100 Nm	140 Nm	200 Nm
Cykl roboczy	100 cykli/godz.	300 cykli/godz.	200 cykli/godz.
Zasilanie awaryjne	Tak - akumulator zapasowy model PS324		
Zasilanie fotowoltaiczne	nie		
Wyjście Flash	Dla 1 lampy ostrzegawczej ML24 lub ML24T (maksymalna moc żarówki 25 W)		
Wyjście światła pomocniczego	Wyjście lampy 24 Vcc maksymalna moc 10 W		
Wyjście S.C.A	Wyjście lampy 24 Vcc maksymalna moc 10 W		
Wejście STOP	Dla styków typu normalnie zamkniętego		
Wejście Krok po kroku	Dla styków typu normalnie otwartego		
Wejście OTWIERA	Dla styków typu normalnie otwartego		
Wejście ZAMYKA	Dla styków typu normalnie otwartego		
Złącze radiowe	Złącze SM do odbiorników SMXI, SMXIS, OXI i OXIT		
Wejście dla anteny radiowej	50 ohm dla przewodu typu RG58 lub podobnych		
Funkcje regulowane	przy użyciu regulatora (punkt 7.1) i mikrowyłączników (program switch - punkt 7.2)		
Użytkowanie w atmosferze szczególnie kwaśnej lub słonej lub potencjalnie wybuchowej	Nie		
Temperatura robocza	-20° C ... +50° C		
Stopień ochrony	IP 54		
Wymiary (mm)	280 x 178 x 1000 H	320 x 205 x 1000 H	420 x 205 x 1030 H
Masa	40 kg	46 kg	54 kg

Plan konserwacji

(dostarczany do użytkownika końcowego WIDE)

REJESTR KONSERWACJI

Ważne – Niniejszy rejestr konserwacji należy przekazać właścicielowi automatyki po wypełnieniu wymaganych części.

W niniejszym Rejestrze należy zapisać wszelkie przeprowadzone czynności konserwacyjne, naprawcze i modyfikacje. Rejestr należy aktualizować po każdej interwencji i starannie przechowywać w celu udostępnienia podczas ewentualnych inspekcji upoważnionych jednostek. Niniejszy „Rejestr konserwacji” odnosi się do następującej automatyki:

mod. WIDE - numer seryjny - zamontowany dnia - w

Częścią „Rejestru konserwacji” są następujące załączone dokumenty:

- 1) - Plan konserwacji
- 2) -
- 3) -
- 4) -
- 5) -
- 6) -

Zgodnie z załączonym dokumentem „Plan konserwacji”, czynności konserwacyjne muszą być przeprowadzone z następującą częstotliwością: **co 6 miesięcy** lub **50 000 cykli manewrów**, w zależności od zdarzenia, które nastąpi wcześniej.

PLAN KONSERWACJI

Uwaga! – Konserwacja instalacji musi być wykonana przez wykwalifikowany personel techniczny, w poszanowaniu przepisów bezpieczeństwa przewidzianych przez obowiązujące przepisy zamieszczone w rozdziale 1 - „Ostrzeżenia i zalecenia ogólne dotyczące bezpieczeństwa” zamieszczone na początku instrukcji.

Ogólnie, szlaban drogowy nie wymaga szczególnej konserwacji; w każdym razie, regularna kontrola w czasie, która umożliwi utrzymywanie wydajności instalacji i zapewnienie prawidłowego funkcjonowania systemów bezpieczeństwa.

W celu konserwacji urządzeń dodatkowych szlabanu drogowego należy postępować zgodnie z postanowieniami odpowiednich planów konserwacji.

Jako zasada ogólne, zaleca się przeprowadzanie następującej kontroli okresowej: co 6 miesięcy lub 50 000 manewrów.

Zaznacza się, że również w razie uszkodzenia sprężyny, szlaban drogowy pozostanie zgodny z wymogami 4.3.4 normy EN 12604: 2000.

- System wyważenia ramienia musi być kontrolowany przynajmniej 2 razy w roku, najlepiej w okresach przejściowych.

W wymaganych okresach, w celu przeprowadzenia konserwacji, należy wykonać następujące kontrole i wymiany:

- 1 Odcłodzić wszelkie źródła zasilania elektrycznego.
- 2 Sprawdzić stan zużycia wszystkich materiałów wchodzących w skład szlabanu, zwracając szczególną uwagę na zjawiska korozji lub oksydacji elementów konstrukcyjnych; wymienić elementy, które nie dają wystarczających gwarancji.
- 3 Sprawdzić, czy połączenia śrubowe są odpowiednio dokręcone (zwłaszcza sprężyna kompensacyjna)
- 4 Sprawdzić, czy nie występuje luz między dźwignią kompensacyjną i wałem wyjściowym. W razie konieczności, dokręcić do oporu śrubę środkową.
- 5 Nasmarować głowicę przegubową sprężyny kompensacyjnej i dolną śrubę fundamentową.
- 6 W wersji WIDEL, sprawdzić doskonałe zablokowanie między dwoma segmentami ramienia. W razie konieczności, działać na śruby oporowe.
- 7 Ustawić ramię w pozycji pionowej i sprawdzić, czy skok między zwojaki sprężyny kompensacyjnej jest stały i nie posiada zniekształceń.
- 8 Odblokować i sprawdzić prawidłowe wyważenie ramienia i ewentualne zakłócenia podczas otwierania i zamykania ręcznego.
- 9 Ponownie zablokować i wykonać próbę techniczną.
- 10 **Kontrola zabezpieczenia przed zagrożeniem podczas podnoszenia:** w automacie z ruchem pionowym należy sprawdzić, czy nie jest obecne zagrożenie podczas podnoszenia. Ta próba

może być wykonana w następujący sposób: zawiesić w połowie długości ramienia masę 20 kg (na przykład, worek żwiru), zlecić polecenie Otwarcia i sprawdzić, czy podczas tego manewru ramię nie przekroczy wysokości 50 cm od pozycji zamknięcia. Jeśli ramię przekracza tę wysokość, należy zmniejszyć siłę roboczą przy użyciu regulatora FL (rozdział 7.1).

- 11 Jeżeli niebezpieczne sytuacje wywołane ruchem ramienia zostały zlikwidowane poprzez zmniejszenie siły uderzenia, należy wykonać pomiar siły zgodnie z normą EN 12445. Jeżeli kontrola „Siły silnika” została użyta pomocniczo w systemie redukcji siły uderzenia, należy znaleźć taką regulację, która da najlepszy wynik.

- 12 **Kontrola sprawności systemu odblokowania ręcznego:** ustawić ramię w pozycji Zamknięcia i wykonać odblokowanie ręczne motoreduktora (patrz punkt 3.6) upewniając się, że nastąpi to z łatwością. Upewnić się, że siła ręczna do poruszenia ramienia w Otwieraniu nie jest większa od 200 N (około 20 kg); siła jest mierzona prostopadle do ramienia i w odległości 1 m od osi obrotu. Na koniec, upewnić się, że klucz do odblokowania ręcznego jest dostępny w pobliżu automatyki.

- 13 **Kontrola systemu odłączania zasilania:** działając na urządzenie odłączające zasilanie i odłączając ewentualne obecne akumulatory zapasowe sprawdzić, czy wszystkie kontrolki obecne na centrali są zgaszone i wysyłając polecenie ramię pozostanie nieruchome. Sprawdzić wydajność systemu blokowania ręcznego w celu uniknięcia nieumyślnego lub nieupoważnionego podłączenia.

Instrukcja obsługi (dostarczana do użytkownika końcowego)

Przed pierwszym użyciem automatyki należy przeczytać niniejszy podręcznik i zwrócić się z prośbą do instalatora o wyjaśnienie pochodzenia ryzyka resztkowego. Należy przechowywać instrukcję w celu możliwych późniejszych konsultacji i przekazać ją ewentualnemu następnemu użytkownikowi bramy.

UWAGA! – Automatyka jest maszyną, która skrupulatnie wypełni Państwa polecenia; nieodpowiedzialne i nieodpowiednie użycie automatyki może być niebezpieczne:

– Nie zlecać ruchu automatyki, jeżeli w obszarze jej działania znajdują się osoby, zwierzęta lub przedmioty.

– Stanowczo zabrania się dotykania części automatyki, gdy ramię jest w ruchu!

– Przejazd jest dozwolony wyłącznie, gdy ramię jest całkowicie otwarte i nieruchome!

• **Dzieci:** automatyka zapewnia wysoki stopień bezpieczeństwa, uniemożliwiając, przy wykorzystaniu systemów odczytu, ruch w obecności osób lub rzeczy i zapewniając zawsze przewidywalne i bezpieczne uruchamianie. Pomimo to, zaleca się zakazanie dzieciom zabawy w pobliżu automatyki i, w celu uniknięcia przypadkowego uruchomienia, nie należy pozostawiać pilotów w zasięgu dzieci: urządzenie nie jest zabawką!

• Produkt nie jest przeznaczony do użytkowania przez osoby (w tym dzieci) o ograniczonych zdolnościach fizycznych, zmysłowych bądź umysłowych lub przez osoby nieposiadające odpowiedniego doświadczenia i wiedzy, chyba że znajdują się one pod nadzorem osób odpowiedzialnych za ich bezpieczeństwo i zostały przez te osoby przeszkolone w kwestiach dotyczących użytkowania produktu.

• **Anomalie:** W razie zauważenia jakiegokolwiek niewłaściwego zachowania automatyki, należy odłączyć od niej zasilanie elektryczne i wysprzęglić ręcznie. Nie należy samodzielnie wykonywać żadnych napraw, ale należy się zwrócić o pomoc do instalatora. W międzyczasie, po odblokowaniu siłownika w sposób opisany poniżej, urządzenie może działać ręcznie. **W przypadku uszkodzeń lub braku zasilania**, podczas oczekiwania na pomoc instalatora lub przywrócenie energii elektrycznej, automatyka może być używana jeśli posiada akumulator zapasowy. Należy wykonać odblokowanie manualne motoreduktora (patrz krok 9 - Odblokowanie i blokowanie ręczne motoreduktora) i przenieść ramię ręcznie na żądaną pozycję.

• **W przypadku uszkodzenia urządzeń zabezpieczających, należy jak najszybciej naprawić elementy automatyki.**

• Nawet, jeżeli uważają Państwo, że są w stanie samodzielnie przeprowadzić konserwację, nie należy wprowadzać zmian w instalacji i parametrach programowania i regulacji automatyki: działania te powinny zostać wykonane przez instalatora.

• Próba techniczna, okresowe prace konserwacyjne i ewentualne naprawy powinny być udokumentowane przez osoby je wykonujące i przechowywane przez właściciela instalacji. Jedyne działania, jakie może wykonać użytkownik i które należy przeprowadzać okresowo to czyszczenie osłon fotokomórek i automatyki. W celu uniemożliwienia przypadkowego uruchomienia szlabanu, przed przystąpieniem do wykonywania dalszych działań, należy pamiętać, by odblokować automatykę (w sposób

opisany w dalszej części instrukcji) i używać do czyszczenia wyłącznie ściereczki lekko zwilżonej wodą.

• **Utylizacja:** Po zakończeniu okresu użytkowania automatyki, należy dopilnować, by rozbiórka została przeprowadzona przez wykwalifikowany personel i, by materiały zostały poddane recyklingowi lub utylizacji zgodnie z obowiązującymi przepisami.

• **Odblokowanie i blokowanie ręczne motoreduktora:** Motoreduktor jest wyposażony w system mechaniczny umożliwiający ręczne otwieranie i zamykanie ramienia. Działania te muszą być wykonane w razie awarii zasilania elektrycznego lub anomalii funkcjonowania.

- **Ręczne odblokowanie motoreduktora** (w zależności od zakupionego modelu)

WIDE S

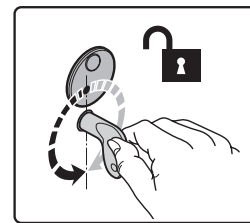
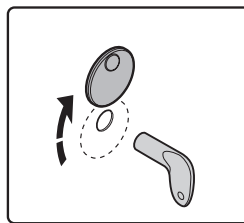

WIDE M

WIDE L

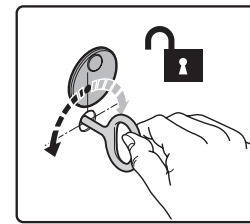
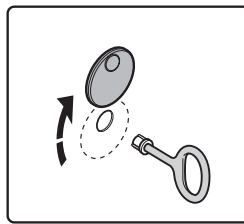

- **Ręczne blokowanie motoreduktora** (w zależności od zakupionego modelu)

WIDE S

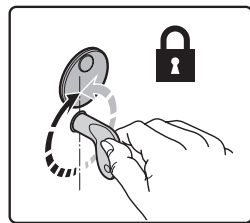
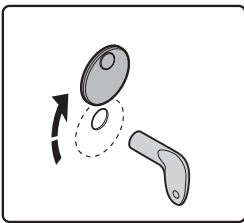

WIDE M

WIDE L

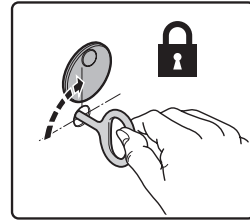
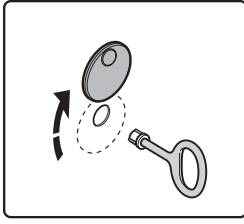



Nice S.p.A.
Via Callalta, 1
31046 Oderzo TV Italy
info@niceforyou.com

www.niceforyou.com