

Neo

Tubular Motor

XL

XLH

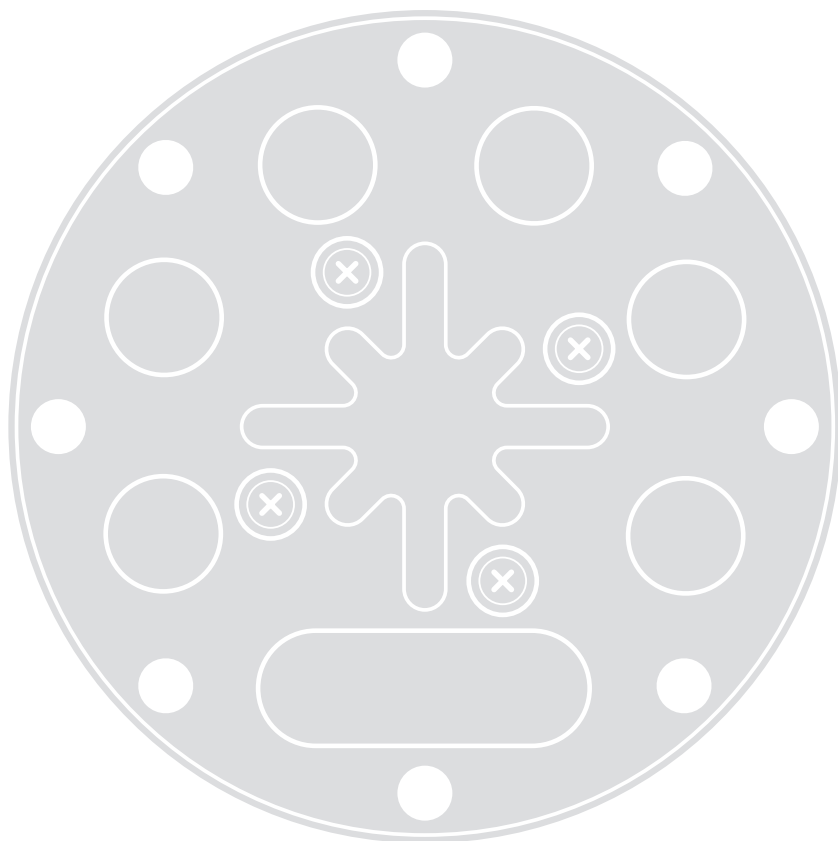

Installation and use instructions and warnings

Warning: follow these personal safety instructions very carefully. Important safety instructions; save these instructions for future use.

Istruzioni ed avvertenze per l'installazione e l'uso

Attenzione: per la sicurezza delle persone è importante rispettare queste istruzioni. Istruzioni importanti per la sicurezza; conservare queste istruzioni.

Instructions et avertissements pour l'installation et l'utilisation

Attention: pour la sécurité des personnes, il est important de respecter ces instructions. Instructions importantes pour la sécurité; conserver ces instructions.

Instrucciones y advertencias para la instalación y el uso

Atención: es importante respetar estas instrucciones para garantizar la seguridad de las personas. Instrucciones importantes para la seguridad; conserve estas instrucciones.

Anweisungen und Hinweise für die Installation und die Bedienung

Achtung: für die Sicherheit von Personen ist es wichtig, sich an diese Anweisungen zu halten. Für die Sicherheit wichtige Anweisungen – aufbewahren!

Instrukcje i ostrzeżenia związane z instalowaniem i użytkowaniem

Uwaga: mając na uwadze bezpieczeństwo pracowników należy przestrzegać niniejsze instrukcje. Ważne instrukcje bezpieczeństwa; instrukcje należy przechowywać do przyszłej konsultacji.

Aanwijzingen en aanbevelingen voor installering en gebruik

Let op: voor de veiligheid van de personen is het van belang deze aanwijzingen op te volgen. Belangrijke aanwijzingen voor de veiligheid; bewaar deze aanwijzingen.

Nice

Safety warnings and precautions

This manual contains important safety instructions for the **INSTALLATION and USE of the product.**

INSTALLATION:

⚠ Incorrect installation may cause serious injury. For this reason, during work phases, always strictly observe all installation instructions in this manual.

Warnings:

- The "NEOXL" and "NEOXLH" series motors have been designed for the automation of shutters and awnings; any other use is improper and prohibited. The continuous operating cycle is as specified on the motor dataplate.
- When selecting the motor based on the application requirements, the nominal torque and operating time shown in the rating plate must be considered.
- The minimum diameter of the tube on which the motor can be installed is 98mm
- The motor must be installed by qualified personnel in compliance with current safety regulations.
- All unnecessary electrical cables must be removed before installation; all mechanisms not required for motorized operation must be disabled.
- Before installing the tubular motor, ensure that the part to be driven is in good condition and slides without obstructions
- If the motor is installed at a height below 2.5m, all moving parts of the motor must be protected.
- The PVC power supply cable supplied with NEOXL and NEOXLH motors is ideal for internal installation; an insulated tube must be used to protect the cables when installed outside, or the specific 05RN-F type cable can be requested.
- Never subject the tubular motor to crushing, impact, dropping or contact with liquids of any type.

1) Product description

The tubular motor series "NEOXL" and "NEOXLH", Ø85 mm versions, are electric motors comprising a standard version and version with emergency manoeuvre device (fig.2), complete with rpm reduction, terminating in a special shaft onto which the drive wheels can be fitted.

The motor is installed by inserting it inside the shutter, and is designed to move the shutter up or down. They are fitted with an internal electromechanical limit switch, which when set correctly stops movement at the required position.

1.1) Emergency manoeuvre

⚠ Improper use can lead to serious injury

- Never use the emergency manoeuvre rod when the motor is running
- Never leave the rod inserted in the connection eye; attach only when necessary
- The maximum weight of the rod must never exceed 3Kg

2) Installation

⚠ Incorrect installation may cause serious injury

Proceed as follows to prepare the motor:

1. **Ø94 adapter assembly:** Insert wheel (A) on the outlet from the gearmotor and secure the ring by means of screw (B) as shown in fig. 3.
2. **assembly of other adapters:** Insert wheel (E) onto the Ø94 ringnut as shown in fig. 5 and then insert wheel (A) on the outlet from the gearmotor and secure by means of screw (B) as shown in fig. 3.

2.1) Electrical connections

For motor connections, an omnipolar disconnecting device with a 3-mm minimum distance between contacts must be provided (disconnecting switch or plug and socket, etc.).

⚠ Carefully follow all the connection instructions. If you have any doubts do not make experiments but consult the relevant technical specifications which are also available on the web site "www.niceforyou.com". An incorrect connection may be dangerous and cause damage to the system.

The cable for electrical connections of the NEOXL motor has 4 wires: electric ascent phase, electric descent phase, common (usually connected to Neutral) and Earth (*) (equipotential bonding circuit protection)

3) Adjusting the limit switches

"NEOXL" envisages an electromechanical limiter system that shuts off power supply when the shutter reaches the opening and closing limits. To adjust these two positions and adapt the unit to specific conditions, simply establish the gearmotor configuration (fig.7/8/9/10) and then adjust the two screws controlling "up" (upper stop) and "down" (lower stop).

Note: the product leaves the factory with pre-set limit switch settings at approx. 3 turns of the motor shaft.

Up adjustment:

a1. Activate the motor so that it **lifts** the shutter and wait for the motor to stop on activation of the limit switch according to the current settings: this normally occurs before the shutter reaches the required **position**.

Caution: if the motor continues to run when the **required position is reached**, stop it immediately and invert the direction, by lowering the shutter slightly. Then turn the adjustment screw (as established according to the assembly configuration) by a few turns in the direction of the symbol - Lastly resume the procedure from point **a1**.

a2. Then turn the adjustment screw a small amount at a time (identified in point a1) in the direction of the symbol +, so that the shutter rises and reaches the required stop position.

During adjustments, activate the motor (in **ascent**) so that on each adjustment of the screw the shutter stops in the new position.

4) What to do if... a small troubleshooting guide!

...the motor does not move even when an electric phase is powered:

1. check whether a thermal cut-out has tripped in this case, simply wait for the motor to cool
2. verify presence of mains voltage and corresponding values measured with respect the motor dataplate specifications, measuring between the electric Common and Phase powered; lastly attempt to power up the opposite electric phase.

USE OF THE PRODUCT:

⚠ In daily use of the product, always strictly observe these instructions to ensure personal safety.

Always store the manual in a safe place for future consultation.

- Never drill or fit screws on any section of the tube.
- Never use several drive inverters on the same motor or control of multiple motors using the same inverter (fig.1).
- The control switch (not hold-to-run) must be visible on the application but positioned far from moving parts, inaccessible to the public and at a height of at least 1.5m.
- The control switch (hold-to-run) must be visible on the application but positioned far from moving parts, at a height of at least 1.5m.
- In the event of damage to the cable, deliver the motor to a Nice service centre for replacement
- For maintenance and repairs contact a qualified technician.
- After installation check that the mechanism is adjusted correctly and that the emergency manoeuvre mechanism (if fitted) operates correctly
- Keep people away from the shutter when the latter is in motion.
- Do not allow children to play with the controls and keep all radio controls away from their reach.
- Check the balancing springs (if any) and the wear of cables at frequent intervals.

The NEOXLH tubular motors are equipped with a manual emergency manoeuvre device. The emergency manoeuvre enables the shutters to be manually manoeuvred in events such as power failures.

It is operated by means of the rod inserted in the relative connector, after which the user pulls the rod down and turns it in the direction required to close or open the shutter.

3. **roller preparation:** Cut a groove into the roller to enable insertion of the ringnut key, according to the dimensions in outline drawing (C) (N.B. value "X" should be based on the width of the ringnut key or ring) and then drill 3 holes at 120° for 3 M8 screws class 8.8, to enable insertion into wheel (A) to a depth of at least 15 mm, see outline drawing (D) as shown in fig.4.
4. **fixture of wheel with roller:** Insert the assembled gearmotor inside the roller until the groove on the roller is aligned with the key of the ringnut and then couple the wheel with the roller by means of the 3 M8 screws as shown in fig.6.

For the electrical connections see the diagram of fig. 6. The connection devices are not supplied with the product.

Brown	= Electric ascent phase
Black	= Electric descent phase
Blue	= Common
(*) Yellow/Green	= Earth

During installation and adjustment procedures, when the electrical connections are not yet finalised, the motor can be controlled using a suitable "unit" designed to withstand the specifications as stated on the motor dataplate.

Down adjustment:

c1. Activate the motor so that it lowers the shutter and wait for the motor to stop on activation of the limit switch according to current settings. This normally occurs before the shutter reaches the required position.

Caution: if the motor continues to run when the **required position is reached**, stop it immediately and invert the direction, by raising the shutter slightly. Then turn the adjustment screw (as established according to the assembly configuration) by a few turns in the direction of the symbol - Lastly resume the procedure from point **c1**.

c2. Then turn the adjustment screw a small amount at a time (identified in point c1) in the direction of the symbol +, so that the shutter rises and reaches the required stop position.

During adjustments, activate the motor (in **descent**) so that on each adjustment of the screw the shutter stops in the new position.

3. check whether an incorrect adjustment causes simultaneous activation of the two limit switches; in this case turn the two adjustment screws through a few turns clockwise (+)

4. check that the emergency manoeuvre rod is not engaged thus inhibiting motor power supply.

On completion of the above checks, if the motor still does not run, this probably indicates a serious fault

Avvertenze e precauzioni per la sicurezza

Il presente manuale contiene importanti istruzioni di sicurezza per l'INSTALLAZIONE e l'USO del prodotto.

INSTALLAZIONE:

⚠ L'installazione non corretta può causare gravi ferite. Per questo motivo, durante le fasi del lavoro, si raccomanda di seguire attentamente tutte le istruzioni di installazione contenute in questo manuale.

Avvertenze:

- I motori serie "NEOXL" e "NEOXLH" sono stati realizzati per automatizzare il movimento di avvolgibili; ogni altro uso è improprio e vietato. È previsto un tempo di lavoro continuo come dichiarato nella targa motore.
- Nella scelta del tipo di motore in funzione dell'applicazione, si dovrà considerare la coppia nominale ed il tempo di funzionamento riportati sui dati di targa.
- Il diametro minimo del tubo su cui il motore può essere installato è 98mm
- L'installazione deve essere eseguita da personale tecnico nel pieno rispetto delle norme di sicurezza.
- Prima dell'installazione devono essere allontanati tutti i cavi elettrici non necessari; tutti i meccanismi non necessari per il funzionamento motorizzato devono essere disattivati.
- Prima di installare il motore tubolare verificare che la parte da trascinare sia in buono stato e che scorra senza impedimenti
- Le parti in movimento del motore devono essere protette se questo è montato ad una altezza inferiore a 2,5m.
- Il cavo di alimentazione in PVC in dotazione a NEOXL e NEOXLH lo rende adatto ad essere installato all'interno; per uso esterno occorre proteggere tutto il cavo con un tubo d'isolamento; oppure richiedere lo specifico cavo tipo 05RN-F.
- Non sottoporre il motore tubolare a schiacciamenti, urti, cadute o contatto con liquidi di qualunque natura.

1) Descrizione del prodotto

I motori tubolari serie "NEOXL" e "NEOXLH" nelle versioni Ø85mm sono dei motori elettrici costituiti da una versione standard e una versione con manovra di soccorso (fig.2), completi di riduzione di giri, che terminano ad una estremità con un apposito albero sul quale possono essere inserite le ruote di trascinamento.

Il motore viene installato inserendolo dentro al tubo dell'avvolgibile ed è in grado di muovere l'avvolgibile in salita od in discesa. Sono dotati di un finecorsa elettromeccanico interno, che opportunamente regolato, interrompe il movimento in corrispondenza della posizione desiderata.

1.1) Manovra di soccorso

⚠ L'uso non corretto può causare gravi ferite

- Non usare l'asta di manovra di soccorso quando il motore è in funzione.
- Non lasciare l'asta inserita nell'occhiolo di manovra ma inserirla solo quando necessario.
- Il peso massimo dell'asta non deve superare i 3Kg.

2) Installazione

⚠ L'installazione non corretta può causare gravi ferite

Preparare il motore con la seguente sequenza di operazioni:

- 1. montaggio adattatori Ø94:** Inserire ruota (A) all'uscita del motoriduttore e bloccare la corona tramite la vite (B) come indicato in fig.3
- 2. montaggio adattatori diversi da Ø94:** Inserire corona (E) innestandola sulla ghiera Ø94 come indicato in fig.5 e di seguito inserire ruota (A) all'uscita del motoriduttore e bloccarla tramite la vite (B) come indicato in fig.3
- 3. preparazione rullo:** Eseguire intaglio su rullo al fine di eseguire l'alloggiamento della chiavetta della ghiera, nelle dimensioni indicate nello schizzo (C) (N.B. la

2.1) Collegamenti elettrici

Nei collegamenti del motore è necessario prevedere un dispositivo onnipolare di sconnessione dalla rete elettrica con distanza tra i contatti di almeno 3 mm (sezionatore oppure spina e presa ecc.).

⚠ Rispettare scrupolosamente i collegamenti previsti; in caso di dubbio non tentare invano ma consultare le apposite schede tecniche di approfondimento disponibili anche sul sito "www.niceforyou.com".

Un collegamento errato può provocare guasti o situazioni di pericolo.

Il cavo per i collegamenti elettrici del motore NEOXL dispone di 4 conduttori: fase elettrica di salita, fase elettrica di discesa, Comune (di solito collegato al Neutro) e Terra (*) (collegamento equipotenziale di protezione).

3) Regolazioni dei finecorsa

"NEOXL" prevede un sistema di finecorsa di tipo elettromeccanico che interrompe l'alimentazione quando l'avvolgibile raggiunge il limite di apertura e chiusura. Per regolare queste due posizioni e adattarle al caso specifico è sufficiente individuare in quale configurazione il motoriduttore è montato (fig.7/8/9/10) e quindi agire sulle due viti di regolazione che controllano la "salita" (arresto in alto) e la "discesa" (arresto in basso).

Nota: il prodotto esce dalla fabbrica con i limiti di finecorsa pre-impostati a circa 3 giri dell'albero motore.

Regolazione salita:

a1. Comandare il motore in modo che questo faccia **salire verso l'alto** l'avvolgibile e attendere che il motore si fermi, per l'intervento del finecorsa come attualmente regolato: normalmente questo avviene prima che l'avvolgibile raggiunga la **posizione** desiderata.

Attenzione: nel caso in cui, raggiunta la **posizione desiderata**, il motore continui a girare è necessario fermarlo subito e invertire il moto, facendo scendere l'avvolgibile per un tratto. Quindi ruotare la vite di regolazione (quella individuata in base alla configurazione di montaggio) di qualche giro, in direzione del segno -. Infine, riprendere la procedura partendo dal punto **a1**.

a2. Girare quindi poco per volta la vite di regolazione (quella individuata al punto a1) nella direzione del segno +, in modo che l'avvolgibile salga e raggiunga la posizione di arresto desiderata.

Durante le regolazioni, attivare il motore (in **salita**) in modo che ad ogni regolazione della vite, l'avvolgibile si fermi nella nuova posizione.

4) Cosa fare se... cioè piccola guida se qualcosa non va!

...il motore non si muove nonostante sia alimentata una fase elettrica:

1. verificare se è in atto la protezione termica: in questo caso basta aspettare che il motore si raffreddi;
2. verificare la presenza della tensione di rete e la corrispondenza dei valori rilevati con quelli riportati nei dati di targa del motore, misurando tra Comune e la Fase elettrica alimentata; infine provare ad alimentare la Fase elettrica opposta;
3. verificare se i due finecorsa, causa un'errata regolazione, si inseriscono contem-

USO DEL PRODOTTO:

⚠ Nell'uso quotidiano del prodotto, ricordare che per la sicurezza delle persone è importante seguire attentamente queste istruzioni. Conservare infine il manuale per poterlo consultare in futuro.

- Non forare né applicare viti per tutta la lunghezza del tubolare.
- Non usare più invertitori di comando per lo stesso motore e neppure comandi a più motori con lo stesso invertitore (fig.1).
- L'interruttore di comando non a uomo presente deve essere a vista dell'applicazione ma distante dalle parti in movimento, non accessibile al pubblico e ad una altezza di almeno 1,5m.
- L'interruttore di comando a uomo presente deve essere a vista dell'applicazione ma distante dalle parti in movimento e ad una altezza di almeno 1,5m.
- Quando il cavo è danneggiato, mandare il motore ad un centro di assistenza Nice per la sostituzione
- Rivolgersi a personale tecnico competente per manutenzioni e riparazioni.
- Dopo l'installazione verificare che il meccanismo sia regolato correttamente e che la manovra di soccorso quando è presente funzioni correttamente
- Mantenere le persone distanti dalla tapparella quando è in movimento.
- Non permettere ai bambini di giocare con i comandi e tenere lontano da loro i telecomandi.
- Se presenti; controllare spesso le molle di bilanciamento o l'usura dei cavi.

I motori tubolari NEOXLH dispongono della manovra di soccorso manuale.

La manovra di soccorso è un meccanismo che permette di muovere l'avvolgibile manualmente, ad esempio quando manca l'energia elettrica.

Si utilizza attraverso l'asta che va infilata nell'aggancio opportuno; una volta eseguita questa operazione tirare verso il basso e ruotare in un senso o nell'altro in base a se si vuole chiudere o aprire l'avvolgibile.

quota "X" va eseguita in base alla larghezza della chiavetta della ghiera o della corona) e poi eseguire i 3 fori a 120° per l'inserimento di 3 viti M8 classe 8.8 di una lunghezza tale che si avviti nella ruota (A) per almeno 15 mm; vedi schizzo (D) indicato in fig.4.

4. fissaggio ruota con rullo: Inserire il motoriduttore così assemblato all'interno del rullo fino a far combaciare l'intaglio del rullo con la chiavetta della ghiera e infine rendere solidale la ruota con il rullo tramite le 3 viti M8 come indicato in fig.6.

Per i collegamenti elettrici vedere lo schema di figura 6; i dispositivi di connessione non sono forniti col prodotto. Durante le operazioni di installazione e regolazione, quando non ci sono ancora i collegamenti elettrici definitivi è possibile comandare il motore con una idonea "unità" in grado di poter sopportare i dati di targa del motore.

Marrone	= Fase elettrica di salita
Nero	= Fase elettrica di discesa
Blu	= Comune
(*) Giallo/Verde	= Terra

Per i collegamenti elettrici vedere lo schema di figura 6; i dispositivi di connessione non sono forniti col prodotto. Durante le operazioni di installazione e regolazione, quando non ci sono ancora i collegamenti elettrici definitivi è possibile comandare il motore con una idonea "unità" in grado di poter sopportare i dati di targa del motore.

Regolazione discesa:

c1. Comandare il motore in modo che questo faccia **scendere verso il basso** l'avvolgibile e attendere che il motore si fermi, per l'intervento del finecorsa come attualmente regolato: normalmente questo avviene prima che l'avvolgibile raggiunga la **posizione** desiderata.

Attenzione: nel caso in cui, raggiunta la **posizione desiderata**, il motore continui a girare, è necessario fermarlo subito e invertire il moto, facendo salire l'avvolgibile per un tratto. Quindi ruotare la vite di regolazione (quella individuata in base alla configurazione di montaggio) di qualche giro, in direzione del segno -. Infine, riprendere la procedura partendo dal punto **c1**.

c2. Girare quindi poco per volta la vite di regolazione (quella individuata al punto c1) nella direzione del segno +, in modo che l'avvolgibile salga e raggiunga la posizione di arresto desiderata.

Durante le regolazioni, attivare il motore (in **discesa**) in modo che ad ogni regolazione della vite, l'avvolgibile si fermi nella nuova posizione.

poraneamente; in questo caso ruotare di alcuni giri, in senso orario (+), le due viti di regolazione.

4. verificare che l'asta della manovra di soccorso non sia rimasta innestata escludendo l'alimentazione del motore.

Se alla fine di questi controlli il motore continua a non muoversi, allora è probabile che vi sia un guasto grave.

Avertissements et précautions pour la sécurité

Cette notice technique contient d'importantes consignes de sécurité concernant l'INSTALLATION et l'UTILISATION du produit.

INSTALLATION:

▲ Une installation incorrecte peut causer de graves blessures. Pour cette raison, durant les phases du travail, nous recommandons de suivre attentivement toutes les instructions d'installation contenues dans la notice technique.

Avertissements:

- Les moteurs série «NEOXL» et «NEOXLH» ont été réalisés pour automatiser le mouvement de volets roulants et de stores; toute autre utilisation est impropre et interdite. Il est prévu un temps de travail continu comme le déclare la plaque du moteur.
- Dans le choix du type de moteur en fonction de l'application, on devra considérer le couple nominal et le temps de fonctionnement indiqués sur la plaque.
- Le diamètre minimum du tube dans lequel le moteur peut être installé est 98 mm.
- L'installation doit être effectuée par du personnel technique dans le plein respect des normes de sécurité.
- Avant l'installation, il faut éloigner tous les câbles électriques qui ne sont pas nécessaires; tous les mécanismes non nécessaires pour le fonctionnement motorisé doivent être désactivés.
- Avant d'installer le moteur tubulaire vérifier que le tablier à entraîner est en bon état et coulisse sans problèmes.
- Les parties en mouvement du moteur doivent être protégées si ce dernier est monté à une hauteur inférieure à 2,5 m.
- Le câble d'alimentation en PVC fourni avec les moteurs NEOXH et NEOXLH les rend adaptés à l'installation à l'intérieur; pour l'installation à l'extérieur, il faut protéger tout le câble avec un conduit isolant ou bien demander le modèle spécifique avec câble O5RN-F.
- Ne pas soumettre le moteur tubulaire à des écrasements, des chocs, des chutes ou contact avec des liquides de n'importe quelle nature.

1) Description du produit

Les moteurs tubulaires série «NEOXL» et «NEOXLH» dans les versions Ø85 mm sont des moteurs électriques constitués d'une version standard et d'une version avec manœuvre de secours (fig. 2), avec réduction du nombre de tours, qui se terminent à une extrémité par un arbre spécial sur lequel peuvent être montées les roues d'entraînement. Le moteur est installé en l'introduisant dans le tube du volet roulant ou du store et il est en mesure de faire monter ou descendre le volet ou le store. Ils sont munis d'un fin de course électromécanique interne, qui une fois réglé, interrompt le mouvement au niveau de la position désirée.

1.1) Manœuvre de secours

▲ Une utilisation incorrecte peut causer de graves blessures.

- Ne pas utiliser la manivelle de manœuvre de secours quand le moteur est en marche;
- Ne pas laisser la manivelle introduite dans l'œillet de manœuvre et ne l'introduire que quand cela est nécessaire;
- Le poids maximal de la manivelle ne doit pas dépasser 3 kg.

2) Installation

▲ Une installation incorrecte peut entraîner de graves blessures.

Préparer le moteur avec la séquence d'opérations suivante:

- 1. montage adaptateurs Ø94:** Monter la roue (A) à la sortie de l'opérateur et bloquer la couronne avec la vis (B) comme l'indique la fig.3
- 2. montage adaptateurs différents de Ø94:** monter la couronne (E) en l'enfilant sur la bague Ø94 comme l'indique la fig.5 puis monter la roue (A) à la sortie de l'opérateur et la bloquer avec la vis (B) comme l'indique la fig.3

2.1) Branchements électriques

Pour les branchements du moteur, il faut prévoir un dispositif omnipolaire de déconnexion du secteur avec distance entre les contacts d'au moins 3 mm (sectionneur ou bien fiche et prise, etc.)

▲ Respecter scrupuleusement les connexions prévues, en cas de doute, ne pas tenter en vain mais consulter les notices techniques disponibles également sur le site «www.niceforyou.com». Un branchement erroné peut provoquer des pannes ou des situations de danger.

Le câble pour les branchements électriques du moteur NEOXL dispose de 4 conducteurs: phase électrique de montée, phase électrique de descente, commun (généralement relié au neutre) et terre (*) (connexion équipotentielle de protection).

Réglages des fins de course

«NEOXL» prévoit un système de fins de course électromécaniques qui interrompent l'alimentation quand le store ou le volet roulant atteint la limite d'ouverture et de fermeture. Pour régler ces deux positions et les adapter au cas spécifique, il suffit d'identifier dans quelle configuration l'opérateur est monté (fig. 7/8/9/10) puis d'agir sur les deux vis de réglage qui contrôlent la «montée» (arrêt en haut) et la «descente» (arrêt en bas).

Note: le produit sort de l'usine avec les limites de fin de course pré-réglées à environ 3 tours de l'arbre moteur.

Réglage montée:

- a1.** Commander le moteur de manière qu'il fasse **remonter** le volet ou le store et attendre que le moteur s'arrête, du fait de l'intervention du fin de course tel qu'il est actuellement réglé; normalement cela se produit avant que le volet ou le store atteigne la **position désirée**.
Attention: au cas où, une fois la **position désirée** atteinte, le moteur continue à tourner il faut l'arrêter tout de suite et inverser le mouvement en faisant descendre partiellement le volet ou le store. Tourner ensuite la vis de réglage (identifiée suivant la configuration de montage) de quelques tours, dans le sens du signe -. Reprendre ensuite la procédure à partir du point **a1**.
- a2.** Tourner ensuite un peu à la fois la vis de réglage (identifiée au point **a1**) dans le sens du signe +, de manière que le volet ou le store remonte et atteigne la position d'arrêt désirée.
Durant les réglages, activer le moteur (en **montée**) de manière qu'à chaque réglage de la vis, le volet ou le store s'arrête dans la nouvelle position.

4) Que faire si... petit guide en cas de problème!

...le moteur ne bouge pas bien qu'une phase électrique soit alimentée

1. vérifier si la protection thermique est intervenue: dans ce cas, il suffit d'attendre que le moteur refroidisse;
2. vérifier la présence de la tension de secteur et la correspondance entre les valeurs mesurées et les données de la plaque du moteur, en mesurant entre Commun et la phase électrique alimentée; pour finir, essayer d'alimenter la phase électrique opposée;

UTILISATION DU PRODUIT:

▲ Dans l'utilisation quotidienne du produit, se rappeler que pour la sécurité des personnes, il est important de suivre attentivement ces instructions. Conserver la notice technique pour pouvoir la consulter dans le futur.

- Ne pas percer ni appliquer de vis sur toute la longueur du moteur tubulaire.
- Ne pas utiliser plusieurs inverseurs de commande pour le même moteur ni commander plusieurs moteurs avec le même inverseur (fig.1).
- L'interrupteur de commande, quand il n'est pas du type à action maintenue, doit être visible depuis l'application mais éloigné des parties en mouvement, non accessible au public et à au moins 1,5 m de hauteur.
- L'interrupteur de commande, quand il est du type à action maintenue, doit être visible depuis l'application mais éloigné des parties en mouvement et à au moins 1,5 m de hauteur.
- Quand le câble est endommagé, envoyer le moteur à un centre SAV Nice pour son remplacement.
- S'adresser à du personnel technique compétent pour toute maintenance et réparation.
- Après l'installation vérifier que le mécanisme est correctement réglé et que la manœuvre de secours, quand elle est présente, fonctionne correctement
- Maintenir les personnes à une certaine distance du store ou du volet roulant quand il est en mouvement.
- Ne pas laisser les enfants jouer avec les commandes et maintenir les télécommandes hors de leur portée. S'ils sont présents contrôler souvent les ressorts d'équilibrage ou l'usure des câbles.

Les moteurs tubulaires NEOXLH disposent de la manœuvre de secours manuelle. La manœuvre de secours est un mécanisme qui permet d'actionner manuellement le store ou le volet roulant, par exemple en cas de coupure de courant.

Elle s'exécute à l'aide de la manivelle qui doit être enfilée dans le dispositif d'accrochage; quand cette opération est effectuée, tirer vers le bas et tourner dans un sens ou dans l'autre suivant si l'on désire fermer ou ouvrir le store ou le volet roulant.

3. préparation tube: effectuer une entaille sur le tube afin de pouvoir loger la clavette de la bague, dans les dimensions indiquées sur le dessin (C) (N.B. la mesure «X» doit être effectuée suivant la largeur de la clavette de la bague ou de la couronne) puis percer les 3 trous à 120° pour l'introduction des 3 vis M8 classe 8.8 d'une longueur telle qu'elles se vissent dans la roue (A) sur au moins 15 mm; voir croquis (D) de la fig. 4.

4. fixation roue et tube: Introduire l'opérateur ainsi assemblé à l'intérieur du tube jusqu'à ce que l'entaille du tube coïncide avec la clavette de la bague puis fixer la roue au tube à l'aide des 3 vis M8 comme l'indique la fig.6.

Pour les branchements électriques voir le schéma de la figure 6; les dispositifs de connexion ne sont pas fournis avec le produit.

Marron	= Phase électrique de montée
Noir	= Phase électrique de descente
Bleu	= Commun
(*) Jaune/Vert	= Terre

Durant les opérations d'installation et de réglage, quand les connexions électriques ne sont pas encore définitives, il est possible de commander le moteur avec une «unité» spéciale en mesure de supporter les données de plaque du moteur.

Réglage descente:

- c1.** Commander le moteur de manière qu'il fasse **descendre** le volet ou le store et attendre que le moteur s'arrête, du fait de l'intervention du fin de course tel qu'il est actuellement réglé; normalement cela se produit avant que le volet ou le store atteigne la position désirée.
Attention: au cas où, une fois la **position désirée** atteinte, le moteur continue à tourner il faut l'arrêter tout de suite et inverser le mouvement en faisant monter partiellement le volet ou le store. Tourner ensuite la vis de réglage (identifiée suivant la configuration de montage) de quelques tours, dans le sens du signe -. Reprendre ensuite la procédure à partir du point **c1**.
- c2.** Tourner ensuite un peu à la fois la vis de réglage (identifiée au point **c1**) dans le sens du signe +, de manière que le volet ou le store remonte et atteigne la position d'arrêt désirée.
Durant les réglages, activer le moteur (en **descente**) de manière qu'à chaque réglage de la vis, le volet ou le store s'arrête dans la nouvelle position.

3. vérifier si les deux fins de course, à cause d'un réglage erroné, s'activent en même temps; dans ce cas, tourner les deux vis de réglage de quelques tours dans le sens des aiguilles d'une montre (+).
4. vérifier que la manivelle de la manœuvre de secours n'est pas restée enclenchée en excluant l'alimentation du moteur.
Si à la fin de ces contrôles le moteur continue à ne pas bouger, il y a probablement une panne grave.

Sicherheitshinweise und Maßnahmen

Das vorliegende Handbuch enthält Anweisungen, die für die Sicherheit bei **INSTALLATION** und **BEDIENUNG** des Produktes sehr wichtig sind.

INSTALLATION:

⚠ Eine unkorrekte Installation kann schwere Verletzungen verursachen. Aus diesem Grund sind bei den verschiedenen Arbeitsschritten alle im vorliegenden Handbuch enthaltenen Installationsanweisungen genauestens zu befolgen.

Hinweise:

- Die Motoren der Serie "NEOXL" und "NEOXLH" wurden entwickelt, um die Bewegung von Rollläden zu automatisieren; jeder andere Einsatz ist unsachgemäß und daher untersagt. Eine Dauerbetriebszeit wie auf dem Schild des Motors angegeben ist vorgesehen.
- Bei der Wahl des Motortyps je nach Anwendung sind das Drehmoment und die Betriebszeit zu berücksichtigen, die auf dem Datenschild angegeben sind.
- Der Mindestdurchmesser des Rohrs, in das der Motor installiert werden kann, beträgt 98 mm.
- Die Installation muss unter voller Einhaltung der Sicherheitsvorschriften durch technisches Personal ausgeführt werden.
- Vor der Installation müssen alle nicht notwendigen Elektrokabel entfernt werden; alle für den motorisierten Betrieb nicht notwendigen Mechanismen müssen deaktiviert sein.
- Vor der Installation des Rohrmotors ist zu prüfen, dass der mitzunehmende Teil in gutem Zustand ist und hindernisfrei gleitet.
- Die sich bewegenden Motorteile müssen geschützt sein, falls der Motor in einer Höhe unter 2,5m installiert wird.
- Das mit NEOXL und NEOXLH gelieferte PVC-Versorgungskabel macht ihn für Innenanwendungen geeignet, für Außenanwendungen muss das ganze Kabel mit einem Isoliermantel geschützt werden oder es kann das Spezialkabel 05RN-F bestellt werden.

1) Beschreibung des Produktes

Die Motoren der Serie "NEOXL" und "NEOXLH" in den Ausführungen Ø85mm sind E-Motoren in serienmäßiger Ausführung und Ausführung mit Notbedienung (Abb. 2), komplett mit Drehzahlreduzierung, die an einem Ende mit einer speziellen Welle enden, in welche die Mitnehmeräder eingebaut werden können. Der Motor wird in das Rohr des Rolladens installiert und ist imstande, den Rolladen nach oben oder unten zu bewegen. Sie sind mit internem, elektromechanischem Endschalter ausgestattet, der die Bewegung in der gewünschten Stellung unterbricht, falls entsprechend eingestellt.

1.1) Notbedienung

⚠ Der unkorrekte Gebrauch kann schwere Verletzungen verursachen.

- Die Notbedienung nicht bei funktionierendem Antrieb benutzen.
- Die Notbedienung nie in der Öse lassen, sondern nur wann nötig einstecken.
- Das Höchstgewicht der Notbedienung darf 3 kg nicht überschreiten.

2) Installation

⚠ Eine unkorrekte Installation kann schwere Verletzungen verursachen. Den Motor mit folgender Arbeitssequenz vorbereiten:

- 1. Montage der Adapter Ø94:** Das Rad (A) am Ausgang des Rohrmotors einstecken und den Kranz mit der Schraube (B) blockieren, wie in Abb. 3 gezeigt.
- 2. Montage anderer Adapter als Ø94:** Den Kranz (E) auf den Ring Ø94 stecken, wie in Abb. 5 gezeigt, dann das Rad (A) am Ausgang des Rohrmotors einstecken und den Kranz mit der Schraube (B) blockieren, wie in Abb. 3 gezeigt.

2.1) Elektrische Anschlüsse

In die Motoranschlüsse muss eine allpolige Abschaltvorrichtung vom Stromnetz mit mindestens 3 mm Abstand zwischen den Kontakten eingebaut werden (Trennschalter oder Stecker und Steckdose, usw.).

⚠ Die vorgesehenen Anschlüsse genauestens ausführen; im Zweifelsfall keine unnützen Versuche machen, sondern die technischen Blätter zu Rate ziehen, die auch im Internet unter www.niceforyou.com zur Verfügung stehen.

Ein falscher Anschluss kann Defekte oder Gefahren verursachen.

Das Kabel für die elektrischen Anschlüsse des Motors NEOXL hat 4 Leiter: elektrische Anstiegsphase, elektrische Abstiegsphase, gemeinsamer Leiter (gewöhnlich an den Nulleiter angeschlossen) und Erdleiter (*) (Aquipotential-Schutzanschluss).

Einstellung der Endschalter

"NEOXL" hat ein elektromechanisches Endschalersystem, das die Spannungsversorgung unterbricht, wenn der Rolladen die Grenze in Öffnung und Schließung erreicht. Um diese beiden Positionen einzustellen und sie dem jeweiligen Bedarf anzupassen, genügt es festzustellen, in welcher Gestaltung der Rohrmotor montiert ist (Abb. 7/8/9/10) und die beiden Stellschrauben zu regulieren, die "Auf" (Anhalten oben) und "Ab" (Anhalten unten) kontrollieren.

Anmerkung: werkseitig wird das Produkt mit auf ca. 3 Umdrehungen der Motorwelle eingestellten Endschalergrenzen geliefert.

Einstellung von "Auf":

a1. Dem Motor den Befehl für den **Anstieg des Rolladens** erteilen und warten, dass er infolge der Auslösung des wie derzeit eingestellten Endschalers anhält: gewöhnlich erfolgt das, bevor der Rolladen die gewünschte Stellung erreicht.

Achtung: sollte der Motor die **gewünschte Stellung** erreichen und sich weiter drehen, muss er unverzüglich gestoppt werden, dann die Bewegung umkehren und den Rolladen etwas nach unten bewegen. Dann die Stellschraube (je nach Motorkonfiguration) ein paar Umdrehungen in Richtung des Zeichens - drehen. Abschließend das Verfahren ab Punkt **a1** wiederholen.

a2. Dann die Stellschraube (die Schraube in Punkt a1) allmählich in Richtung des Zeichens + drehen, so dass sich der Rolladen nach oben bewegt und die gewünschte Anhaltstellung erreicht.

Den Motor während der Einstellungen in **Anstieg** einschalten, so dass der Rolladen bei jeder Verstellung der Schraube in der neuen Position anhält.

4) Was tun, wenn... kurzer Leitfaden, wenn etwas nicht funktioniert!

...der Motor bewegt sich nicht, obwohl eine elektrische Phase gespeist ist:

1. prüfen, ob der Wärmeschutz ausgelöst hat: in diesem Fall genügt es zu warten, dass sich der Motor abkühlt;
2. prüfen, ob die Netzspannung mit den Daten auf dem Motorschild übereinstimmt, indem die Spannung zwischen gemeinsamem Leiter und der gespeisten elektrischen Phase gemessen wird; abschließend versuchen, die andere elektrische Phase zu speisen.

GEBRAUCH DES PRODUKTES:

⚠ Beim täglichen Gebrauch des Produktes ist die Personensicherheit sehr wichtig, daher die vorliegenden Anweisungen genau befolgen. Das Handbuch aufbewahren, so dass es auch zukünftig benutzt werden kann.

- Den Rohrmotor keinen Quetschungen, Stößen und Kontakt mit beliebigen Flüssigkeiten aussetzen und nicht fallen lassen.
- In der Gesamtlänge des Rohrs weder Bohrungen ausführen noch Schrauben anbringen.
- Für denselben Motor nicht mehrere Wendeschalter benutzen und mehrere Motoren nicht mit demselben Wendeschalter steuern (Abb. 1).
- Der Schalter (keine Todmannschaltung) muss sichtbar, aber fern von den Bewegungsteilen und für Unbefugte nicht zugänglich in einer Höhe von mindestens 1,5 m angebracht sein.
- Der Schalter (Todmannschaltung) muss sichtbar, aber fern von den Bewegungsteilen in einer Höhe von mindestens 1,5 m angebracht sein.
- Wenn das Kabel beschädigt ist, muss der Motor einer Nice Kundendienststelle für den Ersatz übergeben werden
- Für Wartung und Reparaturen wenden Sie sich bitte an technisches Fachpersonal.
- Nach der Installation muss geprüft werden, dass der Mechanismus korrekt eingestellt ist und die Notbedienung (falls vorhanden) richtig funktioniert.
- Personen vom Rolladen fern halten, wenn sich dieser bewegt.
- Kinder nicht mit den Steuervorrichtungen spielen lassen; die Fernbedienungen außer Reichweite halten.
- Falls vorhanden, die Ausgleichsfedern und die Abnutzung der Seile häufig kontrollieren.

Die Rohrmotoren NEOXLH verfügen über eine manuelle Notbedienung.

Die Notbedienung ist ein Mechanismus, mit dem der Rolladen zum Beispiel bei Stromausfall von Hand bewegt werden kann.

Sie wird mit der Stange betätigt, die in den Haken gesteckt wird; danach nach unten ziehen und je nachdem, ob man den Rolladen öffnen oder schließen will, in die eine oder die andere Richtung drehen.

3. Vorbereitung der Rolle: Einen Einschnitt in der Rolle für den Sitz des Keils des Ringes mit den in Skizze (C) angegebenen Maßen ausführen (N.B. das Maß "X" muss je nach Breite des Keils des Ringes oder des Kranzes ausgeführt werden), dann 3 Löcher in einem Abstand von 120° für Nr. 3 Schrauben M8 Klasse 8.8 bohren, die so lang sein müssen, dass sie sich mindestens 15 mm in das Rad (A) eindrehen - siehe Skizze (D) und Abb. 4.

4. Befestigung des Rads an der Rolle: Den so zusammengebauten Rohrmotor in die Rolle einstecken, bis der Einschnitt an der Rolle mit dem Keil des Rings zusammentrifft; dann das Rad mit Hilfe von 3 Schrauben M8 mit der Rolle vereinen - siehe Abb.6.

Für die elektrischen Anschlüsse wird auf den Plan in Abbildung 6 verwiesen; die Anschlussvorrichtungen sind nicht mit dem Produkt geliefert.

Während der Installation- und Einstellarbeiten, wenn die elektrischen Anschlüsse noch nicht endgültig ausgeführt sind, kann der Motor mit einer entsprechenden "Einheit" gesteuert werden, die den Kenndaten des Motors entspricht.

Braun	= Elektrische Anstiegsphase
Schwarz	= Elektrische Abstiegsphase
Blau	= Gemeinsam
(*) Gelb-grün	= Erde

Einstellung von "Ab":

c1. Dem Motor den Befehl für den **Abstieg des Rolladens** erteilen und warten, dass er infolge der Auslösung des wie derzeit eingestellten Endschalers anhält: gewöhnlich erfolgt das, bevor der Rolladen die gewünschte Stellung erreicht

Achtung: sollte der Motor die **gewünschte Stellung** erreichen und sich weiter drehen, muss er unverzüglich gestoppt werden, dann die Bewegung umkehren und den Rolladen etwas nach oben bewegen. Dann die Stellschraube (je nach Motorkonfiguration) ein paar Umdrehungen in Richtung des Zeichens - drehen. Abschließend das Verfahren ab Punkt **c1** wiederholen

c2. Dann die Stellschraube (die Schraube in Punkt c1) allmählich in Richtung des Zeichens + drehen, so dass sich der Rolladen nach oben bewegt und die gewünschte Anhaltstellung erreicht. Den Motor während der Einstellungen in Abstieg einschalten, so dass der Rolladen bei jeder Verstellung der Schraube in der neuen Position anhält.

3. prüfen, ob sich die beiden Endschalter aufgrund einer falschen Einstellung gleichzeitig einschalten; in diesem Fall die beiden Stellschrauben ein paar Umdrehungen im Uhrzeigersinn (+) drehen.

4. prüfen, ob die Stange der Notbedienung eingesteckt ist, wodurch sich die Motorversorgung abschaltet.

Sollte sich der Motor nach diesen Kontrollen immer noch nicht bewegen, liegt wahrscheinlich ein schwerer Defekt vor.

Advertencias y precauciones de seguridad

El presente manual contiene instrucciones importantes de seguridad para la **INSTALACIÓN** y el **USO** del producto.

INSTALACIÓN:

⚠ La instalación incorrecta puede provocar heridas graves. Por tal razón, durante el trabajo se recomienda respetar escrupulosamente todas las instrucciones de instalación mencionadas en este manual.

Advertencias:

- Los motores serie "NEOXL" y "NEOXLH han sido realizados para automatizar el movimiento de persianas enrollables y toldos; cualquier otro empleo se considera inadecuado y está prohibido. Está previsto un tiempo de funcionamiento continuo, tal como declarado en la placa del motor.
- Al elegir el tipo de motor de acuerdo con su aplicación, se deberá considerar el par nominal y el tiempo de funcionamiento indicados en la placa de características.
- El diámetro mínimo del tubo en que se puede instalar el motor es 98 mm.
- La instalación debe ser hecha por personal técnico respetando las normas de seguridad.
- Antes de la instalación hay que alejar todos los cables eléctricos innecesarios; todos los mecanismos superfluos para el funcionamiento motorizado deben desactivarse.
- Antes de instalar el motor tubular compruebe que la parte a arrastrar esté en buenas condiciones y que se deslice sin obstrucciones
- Los componentes móviles del motor deben protegerse si se lo instala a una altura inferior a 2,5 m
- El cable de alimentación de PVC, suministrado junto con NEOXL y NEOXLH, sirve para una instalación en interiores; para un uso en exteriores es necesario proteger todo el cable con un tubo de aislamiento, o bien solicitar el cable específico tipo 05RN-F.
- No aplaste el motor tubular, no lo golpee, no permita que caiga ni que tenga contacto con líquidos de cualquier tipo.

1) Descripción del producto

Los motores tubulares serie "NEOXL" y "NEOXLH" en las versiones de Ø 85mm son motores eléctricos formados de una versión estándar y de una versión con dispositivo de emergencia (fig.2), incorporan reducción de revoluciones, que en un extremo terminan con un árbol en el que se pueden montar las ruedas de arrastre. El motor se instala dentro del tubo de la persiana o del toldo, accionando su subida o bajada. Incorporan un fin de carrera electromecánico interior que, regulado oportunamente, interrumpe el movimiento en la posición deseada.

1.1) Dispositivo de emergencia

⚠ El uso incorrecto puede provocar heridas graves.

- No utilice la manivela de emergencia cuando el motor esté funcionando.
- No deje la manivela introducida en el orificio de maniobra; introdúzcala cuando sea necesario.
- La manivela no debe pesar más de 3 kg.

2) Instalación

⚠ La instalación incorrecta puede provocar heridas graves.

Prepare el motor con la siguiente secuencia de operaciones:

1. **montaje de los adaptadores Ø94:** introduzca la rueda (A) en la salida del motorreductor y bloquee la corona con el tornillo (B), tal como indicado en la fig. 3.
2. **montaje de los adaptadores que no sean Ø94:** introduzca la corona (E) enganchándola en el casquillo Ø94, tal como indicado en la fig. 5; posteriormente, introduzca la rueda (A) en la salida del motorreductor y bloquéela con el tornillo (B), tal como indicado en la fig. 3.

2.1) Conexiones eléctricas

En las conexiones del motor hay que prever un dispositivo omnipolar de desconexión de la red eléctrica con distancia entre los contactos de 3 mm como mínimo (interruptor o enchufe y tomacorriente, etc.).

⚠ Respete escrupulosamente las conexiones previstas; si tuviera dudas no pruebe inútilmente, sino que consulte las fichas técnicas disponibles también en página web "www.niceforyou.com".

Una conexión incorrecta puede provocar averías o situaciones peligrosas. El cable para las conexiones eléctricas del motor NEOXL incorpora 4 conductores: fase eléctrica de subida, fase eléctrica de bajada, Común (por lo general conectado al Neutro) y Tierra (*) (conexión equipotencial de protección).

Regulación de los fines de carrera

"NEOXL" incorpora un sistema de fines de carrera electromecánicos que interrumpen la alimentación cuando el toldo o la persiana llegan al límite de apertura y de cierre. Para regular estas dos posiciones y adaptarlas al caso específico, es suficiente individualizar en qué configuración está montado el motorreductor (figs. 7/8/9/10) y, posteriormente, actuar sobre los dos tornillos de regulación que controlan la "subida" (parada arriba) y la "bajada" (parada abajo).

Nota: el producto sale de fábrica con los límites de los fines de carrera preconfigurados en unas 3 vueltas del eje motor.

Regulación de la subida:

a1. Accione el motor para que la persiana **suba** y espere a que el motor se detenga por el accionamiento del fin de carrera así regulado: normalmente, esto se produce antes de que la persiana alcance la **posición** deseada.

Atención: si una vez alcanzada la posición deseada el motor sigue girando, es necesario detenerlo inmediatamente e invertir el movimiento, bajando un poco la persiana. Después gire algunas vueltas el tornillo de regulación (aquel individualizado según la configuración de montaje) hacia el signo - . Por último, reanude el procedimiento iniciando desde el punto **a1**.

a2. Gire un poco a la vez el tornillo de regulación (el del punto a1) hacia la dirección del signo +, para que la persiana suba y alcance la posición de parada deseada.

Durante las regulaciones, active el motor (en **subida**) para que, a cada regulación del tornillo, la persiana se detenga en la nueva posición.

4) Qué hacer si... ¡pequeña guía en caso de problemas!

... el motor no se mueve a pesar de que esté alimentada una fase eléctrica:

1. podría haberse desconectado la protección térmica; en dicho caso hay que esperar a que el motor se enfríe.
2. controle la presencia de la tensión de red y la correspondencia de los valores medidos con aquellos indicados en la placa de características del motor, midiendo entre el Común y la fase eléctrica alimentada; por último, pruebe a alimentar la fase eléctrica opuesta.

USO DEL PRODUCTO:

⚠ Durante la utilización diaria del producto, recuerde que para la seguridad de las personas es importante respetar atentamente estas instrucciones.

Por último, conserve el manual para consultas posteriores.

- No perforo ni aplique tornillos a lo largo del tubular.
- No utilice varios inversores de mando para el mismo motor ni tampoco accione varios motores con el mismo inversor (Fig. fig.1).
- El interruptor de mando, que no es de tipo "Hombre muerto", debe estar colocado en una posición desde donde se vea el elemento que acciona, pero lejos de las piezas en movimiento, no accesible al público y a una altura de 1,5 m como mínimo.
- El interruptor de mando de tipo "Hombre muerto" debe estar colocado en una posición desde donde se vea el elemento que acciona, pero lejos de las piezas en movimiento y a una altura de 1,5 m como mínimo.
- Cuando el cable está averiado, envíe el motor a un centro de asistencia Nice para su sustitución.
- Diríjase a personal técnico capacitado para el mantenimiento o las reparaciones.
- Después de la instalación controle que el mecanismo haya sido regulado correctamente y que el dispositivo de emergencia funcione correctamente.
- Aleje a las personas de la persiana cuando ésta esté en movimiento.
- No permita que los niños jueguen con los mandos y mantenga los controles remotos lejos de su alcance.
- Si estuvieran instalados, controle a menudo los muelles de equilibrado o el desgaste de los cables.

Los motores tubulares NEOXLH incorporan el dispositivo de emergencia manual. El dispositivo de emergencia es un mecanismo que permite mover manualmente la persiana o el toldo, por ejemplo cuando falta la energía eléctrica. Se utiliza con la varilla que se introduce en el gancho correspondiente; una vez efectuada dicha operación, tire hacia abajo y gire hacia un lado o hacia el otro, según si desea cerrar o abrir la persiana.

3. preparación del rodillo: realice la ranura en el rodillo para alojar la chaveta del casquillo, con las dimensiones indicadas en el dibujo (C) (N.B. la medida "X" depende de la anchura de la chaveta del casquillo o de la corona) y posteriormente realice los 3 agujeros a 120° para introducir 3 tornillos M8 clase 8.8 de una longitud tal que se enrosque en la rueda (A) unos 15 mm; véase el dibujo (D) indicado en la fig.4

4. fijación de la rueda con el rodillo: introduzca el motorreductor así ensamblado en el interior del rodillo hasta hacer coincidir la ranura del rodillo con la chaveta del casquillo y, por último, acople la rueda con el rodillo con los 3 tornillos M8, tal como se muestra en la fig. 6.

Para las conexiones eléctricas, véase el esquema de la figura 6; los dispositivos de conexión no se entregan junto con el producto. Durante los trabajos de instalación y regulación, cuando aún no están hechas las conexiones eléctricas definitivas, es posible accionar el motor con una "unidad" adecuada, que soporte las características técnicas del motor.

Marrón	= Fase eléctrica de subida
Negro	= Fase eléctrica de bajada
Azul	= Común
(*) Amarillo/Verde	= Tierra

Regulación de la bajada:

c1. Accione el motor para que la persiana **baje** y espere a que el motor se detenga por el accionamiento del fin de carrera así regulado: normalmente, esto se produce antes de que la persiana alcance la posición deseada.

Atención: si una vez alcanzada la **posición deseada**, el motor sigue girando, es necesario detenerlo inmediatamente e invertir el movimiento, subiendo un poco la persiana. Después gire algunas vueltas el tornillo de regulación (aquel individualizado según la configuración de montaje) hacia el signo - . Por último, reanude el procedimiento iniciando desde el punto **c1**.

c2. Gire un poco a la vez el tornillo de regulación (el del punto c1) hacia la dirección del signo +, para que la persiana suba y alcance la posición de parada deseada.

Durante las regulaciones, active el motor (en bajada) para que, a cada regulación del tornillo, la persiana se detenga en la nueva posición.

3. controle si los dos fines de carrera, por una regulación incorrecta, se conectan contemporáneamente; en tal caso gire algunas vueltas, hacia la derecha (+), los dos tornillos de regulación.

4. controle que la varilla del dispositivo de emergencia no haya quedado enganchada, desconectando la alimentación del motor.

Si al final de dichos controles el motor sigue sin moverse, es probable que haya una avería grave.

Środki ostrożności i uwagi w zakresie bezpieczeństwa:

Niniejsza instrukcja zawiera ważne zalecenia dla bezpieczeństwa związane z INSTALOWANIEM i UŻYTKOWANIEM produktu.

INSTALACJA:

▲ **Niewłaściwa instalacja może skutkować ciężkimi obrażeniami. Z tego też powodu podczas pracy należy przestrzegać wszystkie zalecenia znajdujące się w niniejszej instrukcji.**

Ostrzeżenie:

- Silniki z serii "NEOXL" i "NEOXLH" służą do automatyzacji ruchu markiz i rolet; każde inne ich zastosowanie jest nieprawidłowe i zabronione. Czas pracy przewidziany w trybie ciągłym jest wskazany na tabliczce znamionowej silnika.
- Przy wyborze typu silnika, w zależności od jego zastosowania, należy mieć na uwadze moment nominalny i czas pracy ciągłej, wskazane na tabliczce znamionowej.
- Minimalna średnica rury, do której silownik może zostać zamocowany wynosi 98mm.
- Instalacja musi być wykonana przez personel techniczny z zgodnie z normami bezpieczeństwa.
- Przed przystąpieniem do instalowania należy odsunąć wszystkie niepotrzebne przewody elektryczne, a wszystkie mechanizmy niezbędne dla funkcjonowania napędu powinny zostać unieruchomione.
- Przed zainstalowaniem silnika rurowego sprawdzić, czy automatyzowane urządzenie jest w dobrym stanie i czy porusza się bez przeszkód.
- Części ruchome silnika powinny być osłonięte, jeśli jest on zamontowany na wysokości mniejszej niż 2,5 m.
- Przewód PCV znajdujący się na wyposażeniu silowników serii NEOXL i NEOXLH sprawia, że są one przystosowane do instalowania wewnątrz; do użytku zewnętrznego należy osłonić cały przewód przy pomocy pancerza izolacyjnego, lub zamówić odpowiedni przewód typu 05RN-F.

1) Opis produktu

Silniki rurowe z serii "NEOXL" i "NEOXLH" w wersjach Ø85 mm występują w wersji standardowej oraz w wersji z możliwością obsługi ruchu awaryjnego (rys. 2); posiadają reduktor obrotów z wyjściem na końcu wału na którym mogą być założone koła napędowe. Silniki powinny być zainstalowane wewnątrz rury i mogą one realizować ruch podnoszenia i opuszczania. Wyposażone są w wewnętrzne, elektryczne wyłączniki krańcowe, które po odpowiednim wyregulowaniu przerywają ruch w wymaganych położeniach.

1.1) Ruch awaryjny

▲ **Niewłaściwa instalacja może skutkować ciężkimi obrażeniami.**

- Nie używać drążka ruchu awaryjnego w trakcie pracy silnika.
- Nie pozostawiać drążka włożonego do ucha manewrującego ale wprowadzić go tylko wtedy gdy jest to konieczne.
- Maksymalny ciężar drążka nie może przekraczać 3Kg.

2) Instalacja

▲ **Niewłaściwa instalacja może skutkować ciężkimi obrażeniami.**

Przygotować silownik według następującej procedury:

1. **Montaż zabieraków Ø94:** Założyć zabierak (A) na wał silownika i zabezpieczyć śrubą (B) jak pokazano na rys. 3.
2. **Montaż zabieraków innych niż Ø94:** Założyć adaptor (E) na tuleję o Ø94 jak pokazano na rysunku 5 i następnie założyć zabierak (A) na wał silownika i zabezpieczyć śrubą (B) tak, jak wskazano na rysunku 3.

2.1) Połączenia elektryczne

Przy podłączeniu silownika do sieci elektrycznej należy zastosować przełącznik wielobiegunowy, w którym odległość pomiędzy stykami wynosi co najmniej 3 mm (przełącznik lub gniazdo i wtyczka, itp.).

▲ **Skrupulatnie przestrzegać przewidzianych połączeń; w wypadku wątpliwości nie próbować samodzielnie, ale zapoznać się z odpowiednimi szczegółowymi instrukcjami technicznymi, które dostępne są także na stronie internetowej: www.niceforyou.com.**

Błędne połączenie może doprowadzić do uszkodzenia wał stworzyć zagrożenie. Przewód do połączeń elektrycznych silnika NEOXL posiada 4 żyły: fazowy podnoszenia, opuszczania, wspólny (zwykle podłączony do neutralnego) i uziemienie (*) (dla zabezpieczenia przed porażeniem).

Regulacja wyłącznika krańcowego

"NEOXL" posiada system wyłączników krańcowych elektromechanicznych, które przerywają ruch, gdy markiza lub roleta osiąga granice otwarcia lub zamknięcia. W celu wyregulowania tych położzeń i przystosowania ich do konkretnej sytuacji (rys.7/8/9/10) wystarczy posłużyć się dwiema śrubami regulacyjnymi, które kontrolują "podnoszenie" (zatrzymanie w górnym położeniu) oraz "opuszczanie" (zatrzymanie w dolnym położeniu).

Uwaga: Produkt wychodzi z fabryki z wyłącznikami krańcowymi wyregulowanymi na około 3 obroty wału.

Regulacja "Podnoszenie":

a1. Sterować silnikiem tak, aby **podnosił** roletę i poczekać na jego zatrzymanie się na skutek interwencji wyłącznika krańcowego według tego, jak został wyregulowany. Zwykle odbywa się to przed osiągnięciem żądanej **pozycji**.

Uwaga: W przypadku kiedy **żądana pozycja** została osiągnięta i silnik nadal kręci się, należy go zatrzymać i zmienić kierunek obrotu obniżając lekko markizę. Wyregulować właściwą śrubę regulacyjną (zależnie od pozycji montażu) o kilka obrotów w kierunku wskazanym. Następnie kontynuować procedurę począwszy od punktu **a1**.

a2. Przekręcać śrubą regulacyjną stopniowo (tą, o której mowa w punkcie a1) w kierunku **+** tak, aby roleta podniosła się i osiągnęła wymaganą pozycję zatrzymania. Podczas regulacji włączyć silnik (na **podnoszenie**) tak, aby po każdym wyregulowaniu śruby roleta zatrzymała się w żądanej pozycji.

4) Co robić gdy... czyli pomoc w momentach, gdy coś jest nie tak!

...silownik nie porusza się pomimo, że podłączona została jedna faza elektryczna:

1. może zadziałało zabezpieczenie termiczne: W takim przypadku wystarczy poczekać aż silnik schłodzi się.
2. Sprawdzić czy jest napięcie w sieci i zgodność odczytanych wartości z tymi znajdującymi się na tablicy znamionowej silnika, mierząc je pomiędzy Wspólnym i Fazą; na koniec podłączyć zasilanie do przeciwnej Fazy.

UTILISATION DU PRODUIT:

▲ **Pzy codziennym użytkowaniu produktu należy pamiętać, że dla bezpieczeństwa osób ważnym jest przestrzeganie niniejszej instrukcji. Instrukcję należy przechowywać w celu ewentualnej, przyszłej konsultacji.**

- Chronić silownik przed zgnieceniem, uderzeniem, spadnięciem lub kontaktem z płynami jakiegokolwiek rodzaju.
- Nie dziurawić i nie wkręcać śrub na całej długości rury.
- Nie używać więcej inwertorów do tego samego silownika rurowego, jak też nie należy sterować wielu silowników jednym inwertorem (Fys. 1).
- Ręczny przełącznik sterujący powinien być przymocowany w widocznym miejscu ale daleko od części ruchomych, niedostępny dla obcych i na wysokości co najmniej 1,5 m.
- Ręczny przełącznik sterujący powinien być przymocowany w widocznym miejscu ale daleko od części ruchomych, niedostępny dla obcych i na wysokości co najmniej 1,5 m.
- Jeśli kabel jest uszkodzony silnik należy przekazać do Serwisu Technicznego Nice w celu jego wymiany.
- W celu konserwacji oraz naprawy prosimy o zwrócenie się do kompetentnego personelu technicznego.
- Po zainstalowaniu sprawdzić czy mechanizm jest prawidłowo wyregulowany i czy ruch awaryjny, jeśli jest, funkcjonuje prawidłowo.
- Powstrzymać od zbliżania się do rolety ludzi, kiedy jest w ruchu.
- Nie pozwalać dzieciom bawić się sterownikami i trzymać nadajniki poza ich zasięgiem.
- Jeśli występują sprężyny wyważające, często je sprawdzać, jak też stopień zużycia linek.

Silniki rurowe serii NEOXLH posiadają funkcję ruchu awaryjnego.

Funkcja ruchu awaryjnego pozwala na poruszenie rolet nawet w wypadku awarii lub przerw w zasilaniu elektrycznym.

Ruch awaryjny wykonuje się poprzez wsunięcie drążka do właściwego gniazda po czym należy go obrócić w dół i kręcić w jednym lub w drugim kierunku zależnie od tego czy chcemy obniżyć czy podnieść roletę.

3. Przygotowanie rury: Wykonać wycięcie na wałku na obsadzenie klucza tulei z wymiarami wskazanymi na rysunku (C) (Uwaga: wartość "X" ma być ustalona na podstawie szerokości kluczyka lub korony), a następnie wykonać 3 otwory na 120°, aby wkręcić 3 śruby MB, klasa 8.8 o długości takiej, z jaką przykręci się do koła (A), na co najmniej 15mm; patrz szkic (D) jak przedstawiono na rysunku 4.

4. Mocowanie rury do zabieraka: Wsunąć skompletowany silownik do rury i dopasować jej wycięcie do występu w adaptorze, po czym ustalić rurę 3 śrubami MB, jak pokazano na rysunku 6.

W zakresie podłączeń elektrycznych patrz rysunek 6; urządzenia sterujące i kontrolne nie są dostarczane z produktem. Podczas instalacji i regulacji i gdy połączenia elektryczne nie są ukończone można sterować silnikiem poprzez prowizoryczne podłączenie go do zasilania o odpowiednich parametrach.

Brązowy	= faza elektryczna "podnoszenia"
Czarny	= faza elektryczna "opuszczania"
Niebieski	= Wspólny
(*) Żółto/Zielony	= Uziemienie

Regulacja "Opuszczanie":

c1. Sterować silnikiem tak, aby **obniżał** roletę i poczekać na jego zatrzymanie się na skutek interwencji wyłącznika krańcowego według tego, jak został wyregulowany. Zwykle odbywa się to przed osiągnięciem żądanej pozycji.

Uwaga: W przypadku kiedy **żądana pozycja** została osiągnięta i silnik nadal kręci się, należy go zatrzymać i zmienić kierunek obrotu podnosząc lekko markizę czy roletę. Wyregulować odpowiednią śrubę regulacyjną (zależnie od pozycji montażu) o kilka obrotów w kierunku wskazanym - . Następnie kontynuować procedurę począwszy od punktu **c1**.

c2. Przekręcać śrubą regulacyjną stopniowo (tą, o której mowa w punkcie **c1**) w kierunku **+** tak, aby roleta opuściła się i osiągnęła wymagane położenie zatrzymania.

Podczas regulacji włączyć silnik (na **obniżanie**) tak, aby po każdym wyregulowaniu śruby roleta zatrzymała się w żądanej pozycji.

3. Sprawdzić, czy wyłączniki krańcowe, ustawione błędną regulacją, włączają się jednocześnie; w takim przypadku przekręcić kilkakrotnie w kierunku (+) dwie śruby regulacyjne.

4. Sprawdzić, czy drążek ruchu awaryjnego nie został włączony w czasie podłączania zasilania silnika. Jeśli pomimo wszystko silownik nie będzie nadal poruszał się to prawdopodobnie ma miejsce ciężkie uszkodzenie.

PL

Aanbevelingen en voorzorgsmaatregelen in verband met de veiligheid

Deze handleiding bevat belangrijke aanwijzingen voor de veiligheid bij **INSTALLATIE** en **GEBRUIK** van dit product.

INSTALLATIE:

▲ Een onjuist uitgevoerde installatie kan ernstige verwondingen veroorzaken. Hierom raden wij u aan bij de verschillende fasen in het werk nauwgezet alle aanwijzingen voor installatie uit deze handleiding op te volgen.

Aanbevelingen:

- De motoren uit de serie "NEOXL" en "NEOXLH" zijn vervaardigd om rolluiken, zonneschermen e.d. automatisch te manoeuvreren; elk ander gebruik is oneigenlijk gebruik en dus verboden. Er is een continue bedrijfscyclus voorzien waarvan de duur op het motorplaatje is aangegeven.
- Bij het kiezen van het type motor in functie van de toepassing dient u rekening te houden met het op het gegevensplaatje aangegeven nominale koppel en werkingstijd.
- De buis waarin de motor kan worden geïnstalleerd moet tenminste een diameter van 98mm hebben.
- De installatie moet door technisch personeel helemaal volgens de veiligheidsvoorschriften uitgevoerd worden.
- Voor de installatie moeten alle overbodige elektrische kabels verwijderd worden en alle voor een door de motor aangedreven werking overbodige mechanismen uitgeschakeld worden.
- Voordat u de buismotor gaat installeren dient u te controleren of het mee te nemen onderdeel zich in goede staat bevindt en vrijelijk kan bewegen
- De bewegende delen van de motor moeten beveiligd worden indien die op een hoogte van minder dan 2,5 m gemonteerd is.
- De met de motoren NEOXL en NEOXLH meegeleverde netkabel van PVC zijn geschikt voor montage binnenshuis; bij toepassing buiten dient de gehele kabel in een isoleringsbuis geplaatst worden; of vraag om de speciale kabel van het type 05RN-F.
- Laat de buismotor niet platdrukken, stoten, vallen of in aanraking komen met

GEBRUIK VAN HET PRODUCT:

▲ Denk bij het dagelijkse gebruik van dit product eraan dat het voor de veiligheid van de personen belangrijk is deze aanwijzingen nauwgezet op te volgen. Bewaar tenslotte de handleiding zodat u die eventueel later nog kunt raadplegen.

- vloeistoffen van welke aard ook.
- Maak over de hele buislengte geen boorgaten en breng geen schroeven aan.
- Gebruik geen meerdere omkeerschakelaars voor één en dezelfde motor en stuur ook geen meerdere motoren met één en dezelfde omkeerschakelaar aan (afb.1).
- De toets voor automatische bediening moet zich op een plaats bevinden vanwaar de toepassing gezien kan worden, maar mag niet dichtbij bewegende delen zijn noch toegankelijk voor derden zijn en op een hoogte van tenminste 1,5m aangebracht worden.
- De toets voor handbediening moet zich op een plaats bevinden vanwaar de toepassing gezien kan worden, maar mag niet dichtbij bewegende delen zijn en op een hoogte van tenminste 1,5m aangebracht worden.
- Breng de motor naar een technisch servicecentrum van Nice indien de kabel beschadigd is zodat hij vervangen kan worden.
- Wend u tot vakbekwame technici voor onderhoud en reparaties.
- Controleer na installatie of het mechanisme correct is afgesteld en de handbediening bij storing indien die aanwezig is, goed werkt.
- Houd iedereen uit de buurt van het rolluik wanneer dat in beweging is.
- Verbied kinderen met de bediening te spelen en houd afstandsbedieningen uit hun buurt.
- Controleer dikwijls de compensatieveren, indien die aanwezig zijn, en ga na, of de kabels niet versleten zijn.

1) Beschrijving van het product

De buismotoren serie "NEOXL" en "NEOXLH" in de uitvoeringen Ø85mm zijn elektromotoren in een standaarduitvoering en in een uitvoering met handbediening bij storing (afb. 2), met een vertragswerk, die aan één kant eindigen in een speciale as waarop de meeneemwielen aangebracht kunnen worden. De motor wordt in de buis van het rolluik of zonwering geschoven en daar gemonteerd zodat hij de zonwering e.d. kan op- of afrollen. Ze zijn voorzien van een inwendige elektromechanische eindschakelaar, die bij de juiste afstelling de beweging van de zonwering e.d. op de gewenste stand onderbreekt.

1.1) Handbediening bij storing

▲ Een onjuist gebruik kan ernstige verwondingen veroorzaken

- Gebruik de zwenkel voor noodbediening niet wanneer de motor in functie is
- Laat de zwenkel niet in het oog zitten maar haak hem er alleen in wanneer het nodig is
- De zwenkel mag niet meer dan 3kg wegen

2) Installatie

▲ Een onjuiste installatie kan ernstige verwondingen veroorzaken

Ga als volgt te werk om de motor bedrijfsklaar te maken:

- 1. montage adaptiestukken Ø94:** schuif het wiel (A) op de uitgang van de reductiemotor en zet de kroonring met de schroef (B) vast, zoals dat op afb.3 te zien is
- 2. montage adaptiestukken anders dan Ø94:** schuif de kroonring (E) waarbij u het op de knop steekt Ø94 zoals dat op afb.5 te zien is en schuif vervolgens het wiel (A) op de uitgang van de reductiemotor en zet dat met de schroef (B) vast zoals dat op afb.3 te zien is.

2.1) Elektrische aansluitingen

Op de aansluitingen van de motor moet een omnipolaire ontkopplingsinrichting van het elektriciteitsnet aanwezig zijn met een onderlinge afstand tussen de contacten van tenminste 3 mm (stroomafsluiter of stekker met contactdoos enz.).

▲ Houd u nauwgezet aan de aanwijzingen voor de aansluitingen zoals die voorzien zijn; waag u in geval van twijfel niet aan experimenten, maar raadpleeg de daarvoor bestemde gespecificeerde technische bladen die ook op de site www.niceforyou.com beschikbaar zijn. Een verkeerd uitgevoerde aansluiting kan ernstige schade of een gevaarlijke situatie veroorzaken.

3) Afstelling van de eindschakelaars

"NEOXL" monteert een systeem van elektromechanische eindschakelaars dat de stroomtoevoer onderbreekt wanneer de zonwering de eindstand bij opening en sluiting bereikt. Om deze standen af te stellen en aan de specifieke toepassing aan te passen behoeft u alleen maar te controleren in welke configuratie de reductiemotor gemonteerd is (afb.7/8/9/10). Vervolgens draait u dan de twee stelschroeven aan of los die de manoeuvre "omhoog" (stop boven) en "omlaag" (stop beneden) aansturen.

N.B.: het product verlaat de fabriek waarbij de grenswaarden van de eindschakelaars op ongeveer 3 omwentelingen van de motoras ingesteld zijn.

Afstelling manoeuvre omhoog:

a1. Stuur de motor zo aan dat deze de zonwering of dergelijke **omhoog haalt** en wacht tot de motor stopt als gevolg van inwerkingtrekking van de eindschakelaar zoals die op dat moment afgesteld is; normaal gesproken gebeurt dit voordat de zonwering de gewenste **stand** bereikt.

Let op!: indien de motor blijft draaien nadat de gewenste stand is bereikt, dient u de motor onmiddellijk te laten stoppen en de loop daarvan om te draaien, waarbij de zonwering een stukje naar beneden gaat. Draai vervolgens de stelschroef (welke u op basis van de montageconfiguratie gevonden hebt) enige slagen om, in de richting van het minteken. Voer de procedure dan opnieuw uit waarbij u bij punt **a1** begint.

a2. Draai vervolgens de stelschroef (die op punt **a1** gevonden hebt) met kleine stukjes tegelijk in de richting van het plusteken **+** zodat de zonwering naar boven gaat en de gewenste eindstand bereikt. Activeer tijdens het afstellen de motor (tijdens de manoeuvre **omhoog**) zo dat telkens wanneer de stelschroef afgesteld wordt, de zonwering op de nieuwe stand tot stilstand komt.

4) Wat te doen als... ofwel een kleine gids als er iets niet functioneert!

...de motor niet van start gaat ondanks het feit dat ze onder spanning staat:

1. controleer of de oververhittingsbeveiliging in werking is getreden: in dit geval behoeft u alleen maar te wachten tot de motor afgekoeld is;
2. controleer of er spanning op het elektriciteitsnet staat en de waarden daarvan overeenkomen met die welke op het motorplaatje zijn aangebracht; meet hierbij de waarden tussen Gemeenschappelijk en de gevoede elektrische fase en probeer tenslotte de tegengestelde elektrische fase te voeden;

De buismotoren NEOXLH zijn voorzien van een handbediening bij storing.

De handbediening bij storing is een mechanisme dat het mogelijk maakt de zonwering e.d. handmatig te bedienen, bijvoorbeeld wanneer er geen elektrische stroom is. U gebruikt hiervoor de zwenkel die u in de daarvoor bestemde haak steekt; daarna trekt u hem naar beneden en draait hem naar links of naar rechts als naar gelang u de zonwering e.d. wilt ophalen of laten zaken.

3. voorbereiding oprolbuis: Maak een inkeping op de oprolbuis waar het sleutelgat van de knop zijn plaats moet vinden; de afmetingen hiervan zijn op tekening (C) aangegeven (N.B. de waarde "X" dient op basis van de breedte van het knopsleutelgat of van de kroonring uitgevoerd te worden); maak vervolgens 3 boringen op 120° waar de 3 schroeven M8 klasse 8.8 die zo lang zijn dat die over een lengte van tenminste 15 mm in het wiel (A) geschroefd kunnen worden; zie de tekening (D) op afb.4

4. bevestiging van het wiel aan de oprolbuis: Breng de aldus geassembleerde reductiemotor in de buis aan tot de inkeping van de buis samenvalt met het sleutelgat van de knop en zet het wiel in de buis vast met de 3 schroeven M8 zoals dat op afb.6 te zien is.

De elektriciteitskabel van de motor NEOXL heeft 4 draden: elektrische fase voor omhoog, elektrische fase voor omlaag, gemeenschappelijk (doorgaans op de nulleider aangesloten) en aarde (*) (equipotentiaalverbinding ter beveiliging).

Raadpleeg voor de elektrische aansluitingen het schema op afbeelding 6; de aansluitinrichtingen worden niet met het product meegeleverd. Bij het installeren en afstellen wanneer er nog geen definitieve elektrische aansluitingen zijn, is het mogelijk de motor aan te sturen met een daarvoor geschikte "inrichting" die adequaat is ten opzichte van de kenmerken van het motorplaatje.

Bruin	= Elektrische fase omhoog
Zwar	= Elektrische fase omlaag
Blauw	= Gemeenschappelijk
(*) Geel-groen	= Aarde

GB Technical characteristics of the NEO XL – NEO XLH tubular motors

Supply voltage and frequency; current and power; torque and speed: see the technical data on the label attached to each model

Motor diameter: NEO XL=85mm;

Nominal operating time: maximum 6 minutes

Protection class: IP 44

Operating temperature: -20 ÷ 55 °C

Length of connection cable: 3 m

Nice S.p.a reserves the right to modify its products at any time without notice

I Caratteristiche tecniche motori tubolari NEO XL – NEO XLH

Tensione di alimentazione e frequenza, Corrente e potenza, Coppia e Velocità: Vedere dati tecnici sull'etichetta di ogni modello

Diametro del motore: NEO XL=85mm;

Tempo nominale di funzionamento: Massimo 6 minuti

Grado di protezione: IP 44

Temperatura di funzionamento: -20 ÷ 55 °C

Lunghezza cavo di connessione: 3 m

Nice S.p.a si riserva il diritto di apportare modifiche ai prodotti in qualsiasi momento riterrà

F Caractéristiques techniques des moteurs tubulaires NEO XL – NEO XLH

Tension d'alimentation et fréquence; courant et puissance; couple et vitesse: Voir données techniques sur l'étiquette de chaque modèle

Diamètre du moteur: NEO XL = 85 mm;

Temps nominal de fonctionnement: Maximum 6 minutes

Protection: IP 44

Température de fonctionnement: -20 ÷ 55 °C

Longueur câble de connexion: 3m

Nice S.p.a se réserve le droit d'apporter des modifications aux produits à tout moment si elle le jugera nécessaire

D Technische Merkmale der Rohrmotoren NEO XL – NEO XLH

Versorgungsspannung und Frequenz; Stromaufnahme und Leistung; Drehmoment und Geschwindigkeit: siehe Technische Daten auf dem Etikett eines jeden Modells

Motordurchmesser: NEO XL=85mm;

Nennbetriebszeit: max. 6 Minuten

Schutzart: IP 44

Betriebstemperatur: -20 ÷ 55 °C

Länge des Anschlusskabels: 3 m

Nice S.p.a behält sich das Recht vor, jederzeit Änderungen am Produkt anzubringen

E Características técnicas de los motores tubulares NEO XL – NEO XLH

Tensión de alimentación y frecuencia; corriente y potencia; par y velocidad: Véanse datos técnicos en etiqueta de cada modelo

Diámetro del motor: NEO XL=85mm;

Tiempo nominal de funcionamiento: máximo 6 minutos

Clase de protección: IP 44

Temperatura de funcionamiento: -20 ÷ 55 °C

Longitud del cable de conexión: 3m

Nice S.p.A. se reserva el derecho de modificar los productos cuando lo considere necesario

PL Charakterystyki techniczne silników rurowych NEO XL – NEO XLH

Napięcie zasilania i częstotliwość: prąd i moc, moment i prędkość: patrz dane techniczne na etykiecie przy każdym modelu

Średnica silnika: NEO XL=85mm

Nominalny czas pracy: Maksymalnie 6 minuty

Clase de protección: IP 44

Temperatura funkcjonowania: -20 ÷ 55 °C

Długość przewodu: 3 metry

Nice S.p.A. rezerwuje sobie prawo do wprowadzania zmian w produktach w każdej chwili kiedy będzie uważała to za niezbędne

NL Technische gegevens buismotoren NEO XL – NEO XLH

Voedingsspanning en frequentie, stroom en vermogen, koppel en snelheid: zie de technische gegevens op het machineplaatje van het model

Diameter van de motor: NEO XL=85mm

Nominale bedrijfstijd: maximaal 6 minuten

Beschermingsgraad: IP 44

Werkings temperatuur: -20 ÷ 55 °C

Lengte aansluitkabel: 3 m

Nice S.p.a behoudt zich het recht voor op ieder door haar noodzakelijk geacht tijdstip wijzigingen in haar producten aan te brengen.

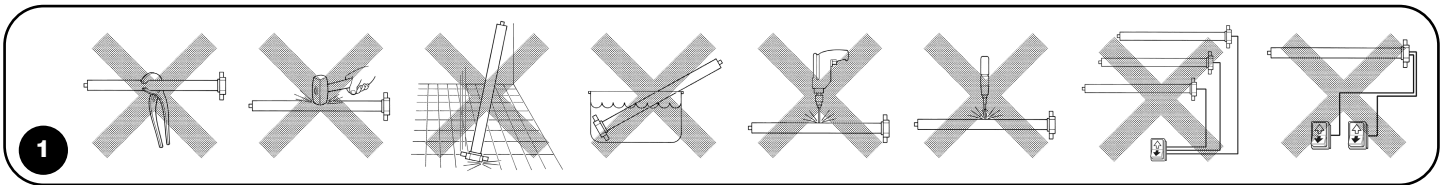

1

MOTORE STANDARD NEO XL

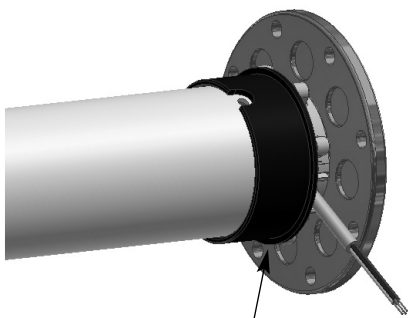
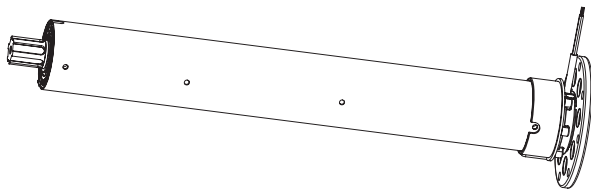

Ø94

2

MOTORE CON MANOVRA DI SOCCORSO NEO XLH

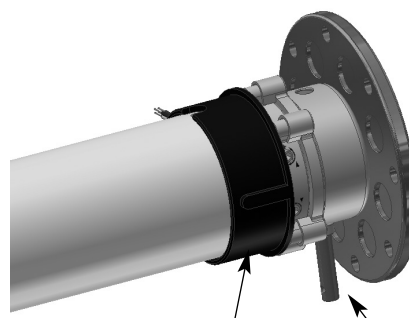
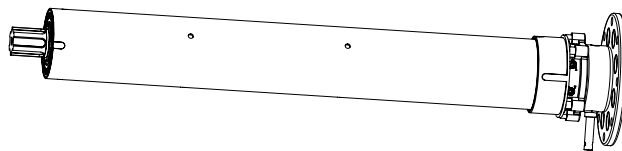

Ø94

Ø10

2

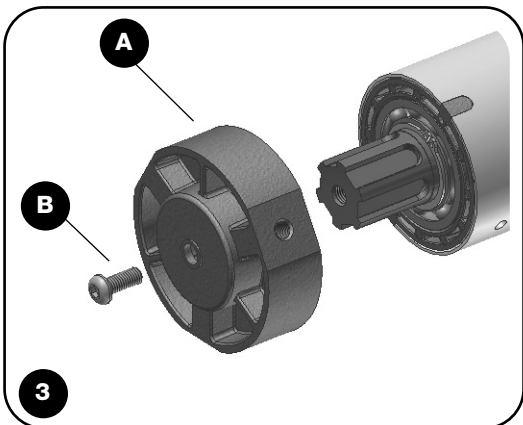

3

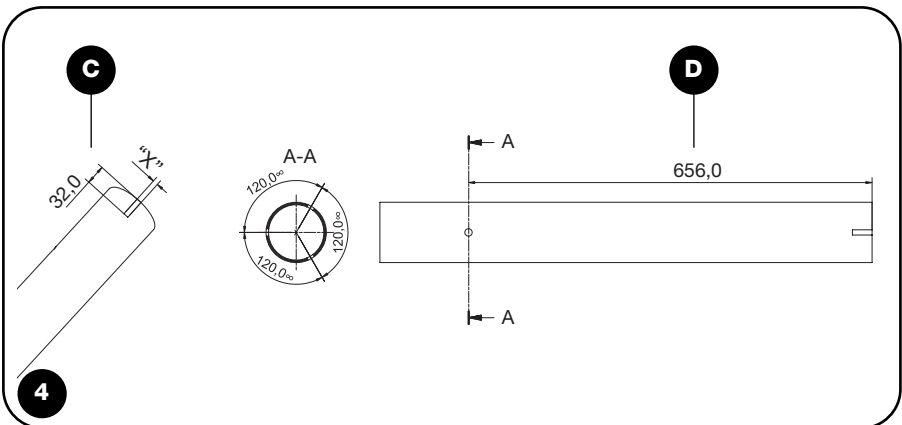

4

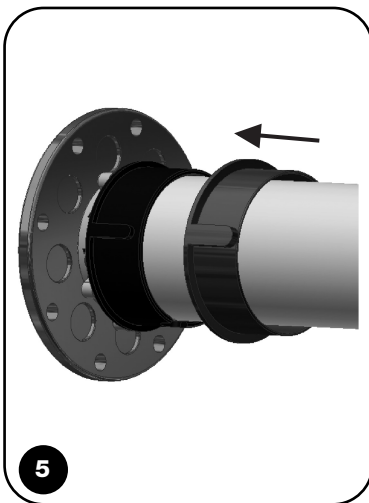

5

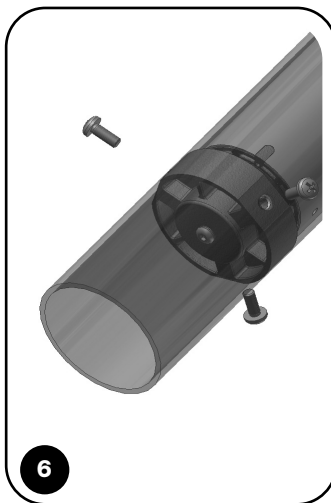

6

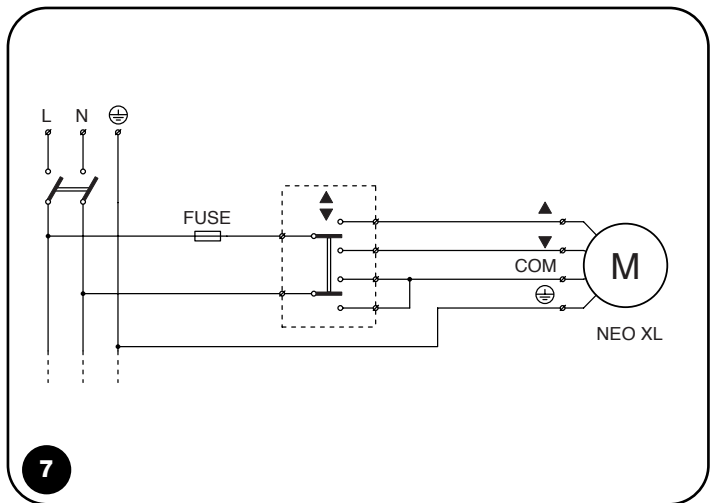

7

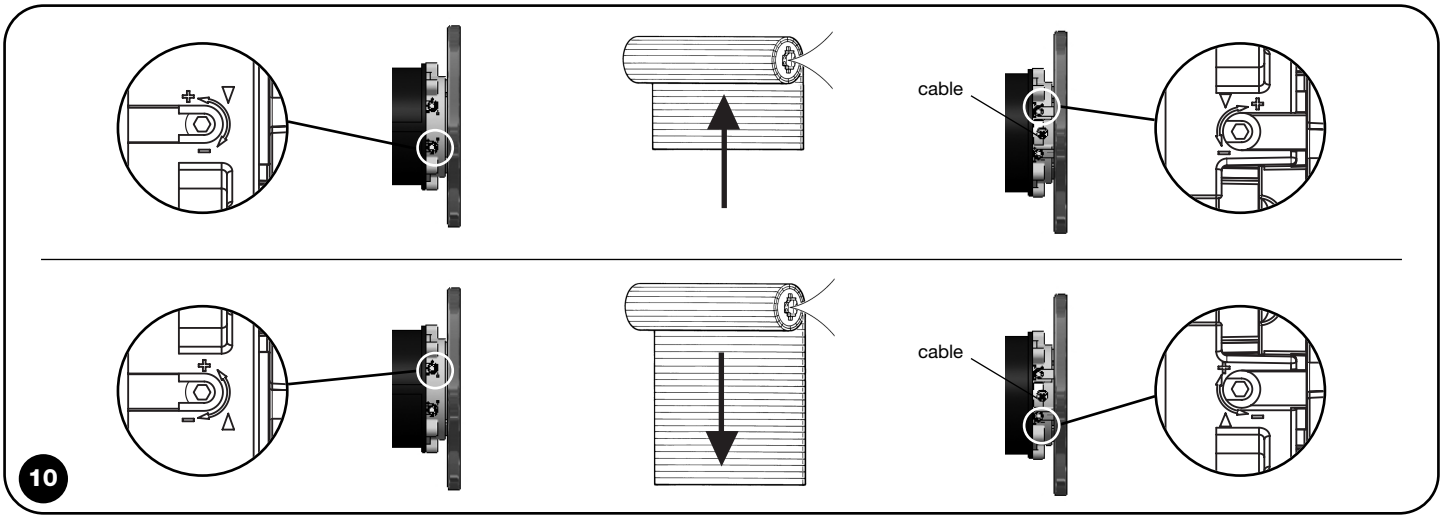
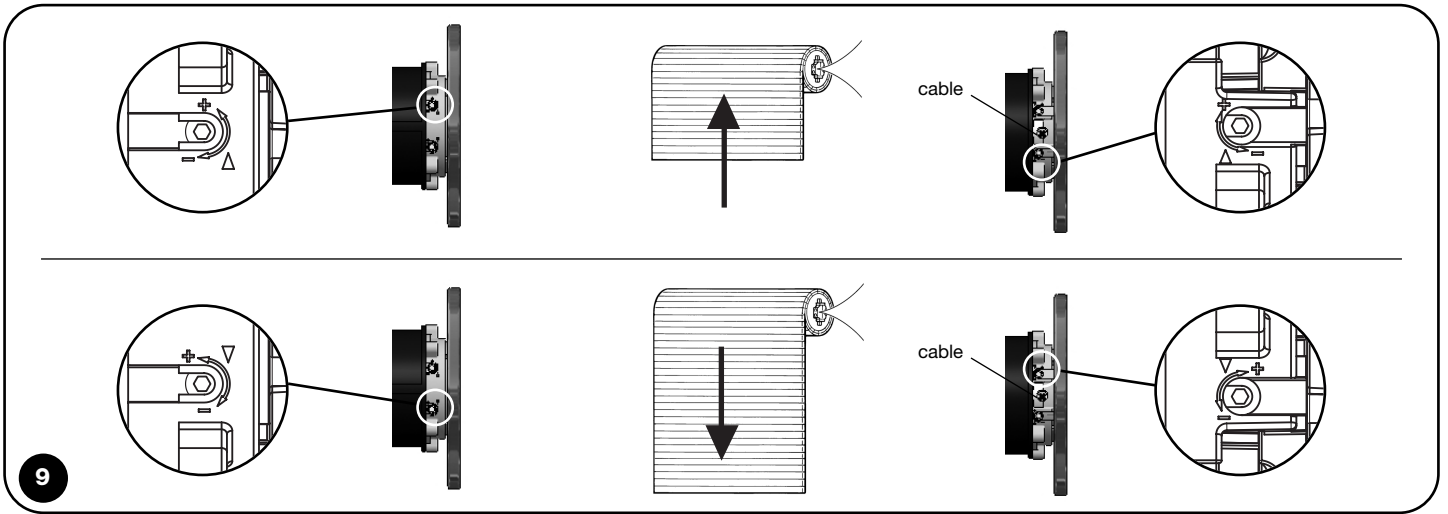
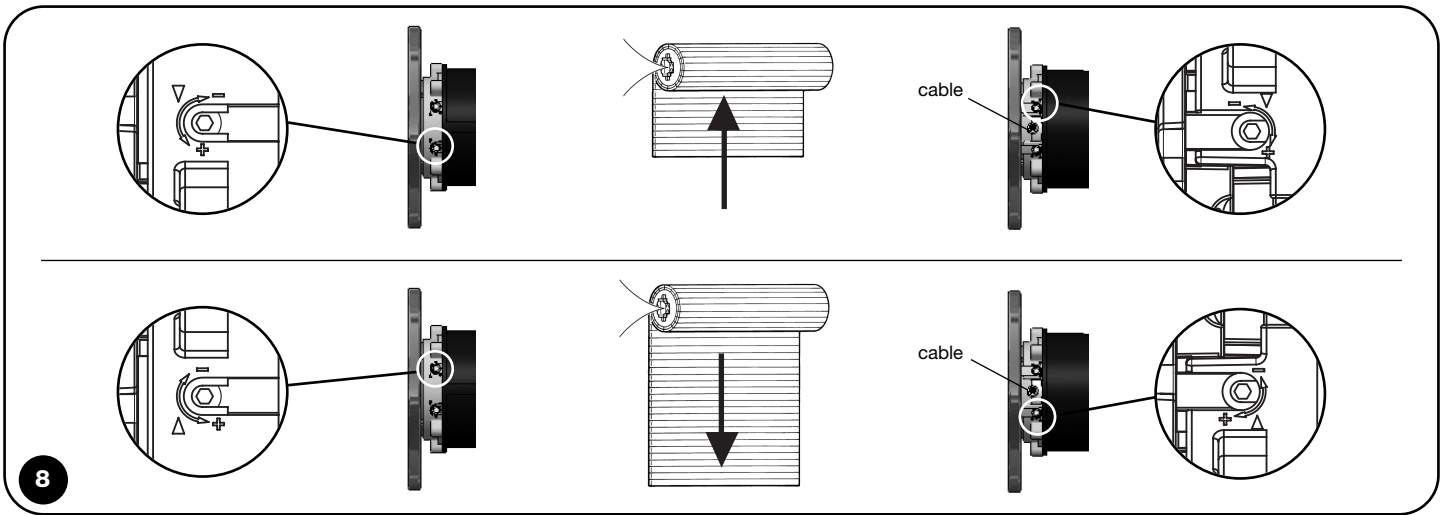
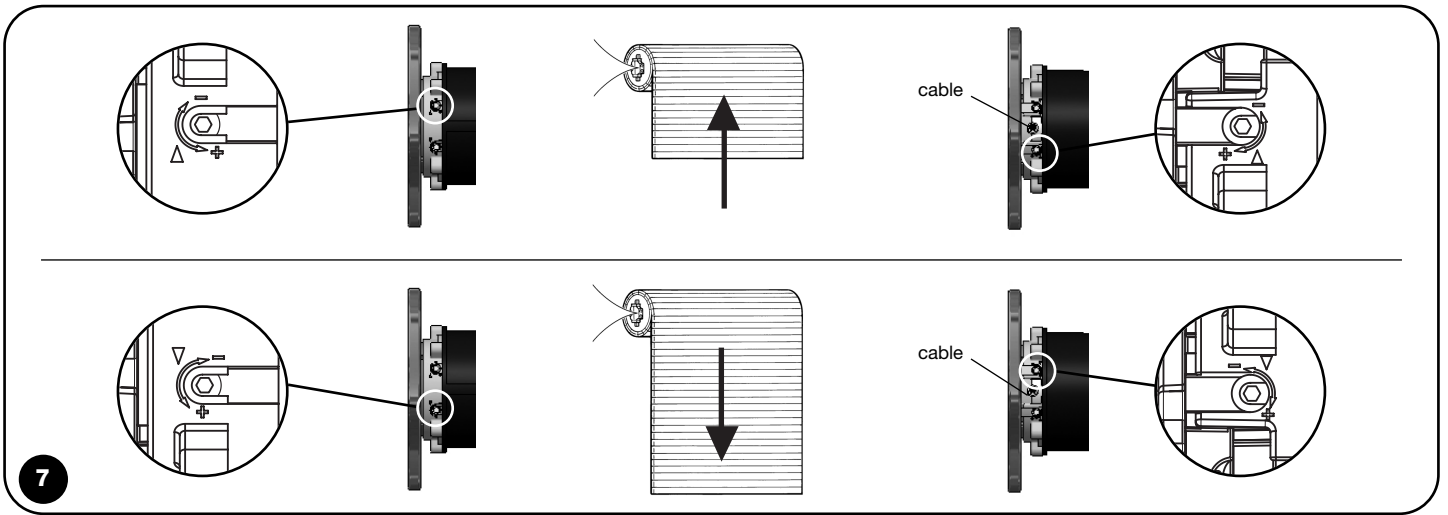

Dichiarazione CE di conformità / EC Declaration of conformity

Dichiarazione CE di conformità alle Direttive 73/23/CEE e 89/336/CEE / according to the directive 89/336/EEC

Numero / Number: 242/Neo XL-XLH

Revisione / Revision: 0

Il sottoscritto Lauro Buoro in qualità di Amministratore Delegato, dichiara sotto la propria responsabilità che il prodotto:
The undersigned Lauro Buoro, managing director, declares under his sole responsibility that the following product:

Nome produttore: NICE s.p.a. - Via Pezza Alta 13, Z.I. Rustignè, 31046 Oderzo (TV) Italia
Manufacturer's name

Tipo / Type: Motoriduttore tubolare per avvolgibili (Neo XL)
Tubular gearmotor for roller shutters, awnings
Motoriduttore tubolare per avvolgibili con manovra di soccorso (Neo XLH)
Tubular gearmotor for roller shutters, awnings with manual emergency override mechanism

Modello / Model: Neo XL, Neo XLH

Risulta conforme a quanto previsto dalle seguenti direttive comunitarie, così come modificate dalla Direttiva 93/68/CEE del consiglio del 22 Luglio 1993:
Satisfies the essential requirements of the following Directive, as amended by the directive 93/68/EEC of the European Council of 22nd July 1993:

- 73/23/CEE; DIRETTIVA 73/23/CEE DEL CONSIGLIO del 19 febbraio 1973 concernente il riavvicinamento delle legislazioni degli Stati membri relative al materiale elettrico destinato ad essere adoperato entro taluni limiti di tensione.
73/23/EEC; DIRECTIVE 73/23/EEC OF THE EUROPEAN COUNCIL of 19th February 1973 for the harmonization of the legislation of member States regarding electrical equipment designed to be used within certain voltage limits.

Secondo le seguenti norme armonizzate: / *According to the following harmonised standards:*
EN 60335-1:1994; EN 60335-2-97:2000, EN 50366:2003

- 89/336/CEE; DIRETTIVA 89/336/CEE DEL CONSIGLIO del 3 maggio 1989, per il riavvicinamento delle legislazioni degli Stati membri relative alla compatibilità elettromagnetica./ *89/336/EEC; DIRECTIVE 89/336/EEC OF THE EUROPEAN COUNCIL of 3rd May 1989, for the harmonization of the legislations of member States regarding electromagnetic compatibility.*

Secondo le seguenti norme armonizzate: / *According to the following harmonised standards:*
EN 55014-1:2000; EN 55014-2:1997, EN 61000-3-2:2000, EN 61000-3-3:1995

Data / Date: 07/03/2006

Lauro Buoro
Amministratore Delegato / General Manager

Nice

Headquarter

Nice SpA

Oderzo TV Italia
Tel. +39.0422.85.38.38
Fax +39.0422.85.35.85
info@niceforyou.com

Nice in Italy

Nice Padova

Sarmeola di Rubano PD Italia
Tel. +39.049.89.78.93.2
Fax +39.049.89.73.85.2
infopd@niceforyou.com

Nice Roma

Roma Italia
Tel. +39.06.72.67.17.61
Fax +39.06.72.67.55.20
inforoma@niceforyou.com

Nice worldwide

Nice France

Buchelay
Tel. +33.(0)1.30.33.95.95
Fax +33.(0)1.30.33.95.96
info@fr.niceforyou.com

Nice Rhône-Alpes

Decines Charpieu France
Tel. +33.(0)4.78.26.56.53
Fax +33.(0)4.78.26.57.53
info@fr.niceforyou.com

Nice France Sud

Aubagne France
Tel. +33.(0)4.42.62.42.52
Fax +33.(0)4.42.62.42.50
infomarseille@fr.niceforyou.com

Nice Belgium

Leuven (Heverlee)
Tel. +32.(0)16.38.69.00
Fax +32.(0)16.38.69.01
info@be.niceforyou.com

Nice España Madrid

Tel. +34.9.16.16.33.00
Fax +34.9.16.16.30.10
info@es.niceforyou.com

Nice España Barcelona

Tel. +34.9.35.88.34.32
Fax +34.9.35.88.42.49
info@es.niceforyou.com

Nice Polska

Pruszków
Tel. +48.22.728.33.22
Fax +48.22.728.25.10
info@pl.niceforyou.com

Nice UK

Chesterfield
Tel. +44.87.07.55.30.10
Fax +44.87.07.55.30.11
info@uk.niceforyou.com

Nice Romania

Cluj Napoca
Tel/Fax +40.264.45.31.27
info@ro.niceforyou.com

Nice Deutschland

Gelnhausen-Hailer
Tel. +49.60.51.91.52-0
Fax +49.60.51.91.52-119
info@de.niceforyou.com

Nice China

Shanghai
Tel. +86.21.575.701.46
+86.21.575.701.45
Fax +86.21.575.701.44
info@cn.niceforyou.com

Nice USA Inc.

Jacksonville, Fl.
Tel. +001.904.786.7133
Fax +001.904.786.7640
info@us.niceforyou.com