



Nice

Cennik 2024

**Segmentowe bramy
garażowe**



Kolory podstawowe – bramy Woodgrain oraz Silk – to dwa najbardziej klasyczne kolory, RAL 9016 Biel i RAL 8014 Brąz Sepia, a w przypadku bram Woodgrain także RAL 7016 Antracyt, dostępne zawsze w bardzo atrakcyjnej cenie.

Dekory OFERTA SPECJALNA – bramy Silk – to trzy najpopularniejsze i najczęściej wybierane przez klientów okleiny w niezwykle atrakcyjnej ofercie cenowej. Są to: Złoty Dąb, Orzech, Antracyt Okienny.

Dekory Grupa I – bramy Silk – tę grupę stanowi jedenaście równie popularnych wśród klientów oklein. Są to: Ciemny Dąb, Dąb Bagienny, Winchester, Mahoń, Cedr Szary, Antracyt Gładki, Ciemnoszary Gładki, Ciemnoszary Metalik, Brąz Czekoladowy, Szary i Dąb Naturalny. Bramy garażowe w tych okleinach zdają się nigdy nie tracić na swej atrakcyjności.

Kolory Standardowe – bramy Woodgrain – to grupa trzech popularnych kolorów wśród których znajdują się – RAL 8017 Brąz Czekoladowy, RAL 9006 Srebrny, RAL 7035 Szary Jasny.

Dekory Grupa II – bramy Silk – to grupa jedenastu oklein wpisujących się doskonale w aktualne trendy kolorystyczne. Jest to sześć oklein drewnopodobnych – alternatywna opcja okleiny Winchester, Winchester R z oferty firmy Renolit, Woodec Dąb Turner, Woodec Toffe Turner, Espresso Ash 3D, Dąb Sheffield, Dąb Czarny Palony oraz pięć dodatkowych kolorów – Antracyt Szczotkowany i niezwykle atrakcyjna kolekcja MAT: Czarny Mat, Biały Mat, Umbra Brąz Mat oraz Szary Mat.

Dowolny kolor RAL – bramy Woodgrain oraz Silk – to niemal nieograniczone możliwości lakierowania powierzchni bramy garażowej na wybrany kolor z palety RAL (z wyłączeniem kolorów perłowych, metalizowanych i fluorescencyjnych) w bardzo atrakcyjnej cenie. Możliwość taka stanowi doskonałe uzupełnienie kolorów i oklein standardowych i daje pełną swobodę kreowania wyglądu bramy garażowej.

Paleta dostępnych kolorów bram garażowych

Paleta kolorów i oklein dostępnych w segmentowych bramach garażowych Nice powstała w odpowiedzi na bieżące potrzeby i trendy w nowoczesnym budownictwie. Różnorodność dostępnych kolorów daje nieograniczone możliwości w kreowaniu wyglądu bramy wkomponowanej w architekturę budynku i otoczenia.

Kolory podstawowe (Woodgrain)

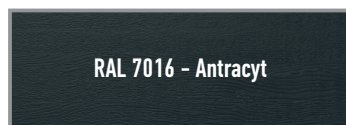
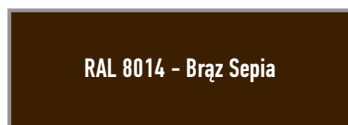
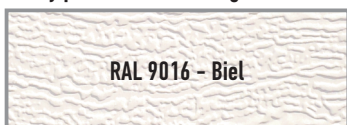

Kolory standardowe (Woodgrain)



Dekory (Silk) - OFERTA SPECJALNA

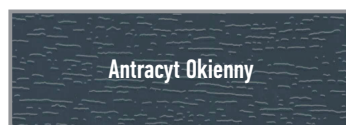
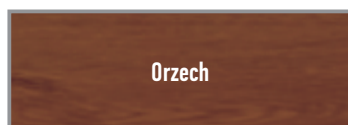

Dekory (Silk) - Grupa I

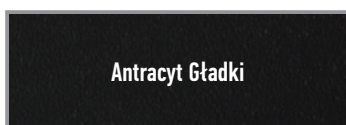
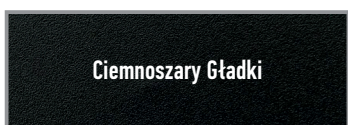
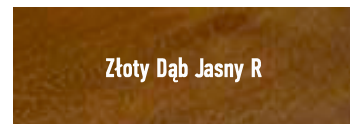
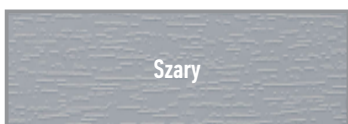
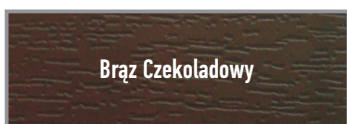
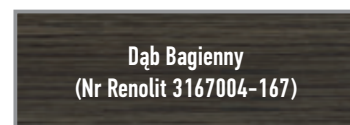

Dekory (Silk) - Grupa II

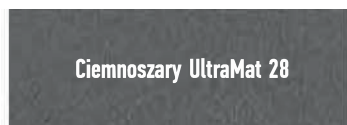
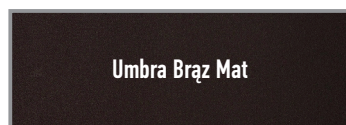
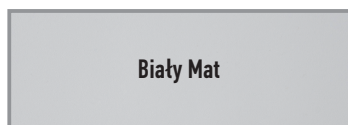
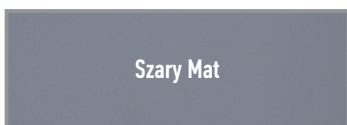
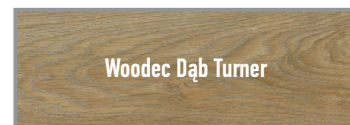
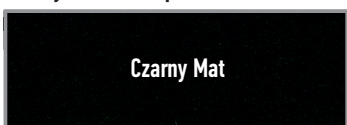

Kolory podstawowe

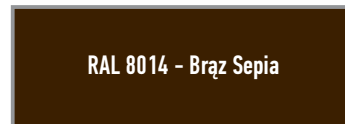

Nice Spis treści

Segmentowe bramy garażowe

Specyfikacja modeli bram/prowadzenia	2	Nice Design ISO 60 (Silk) - sprężyny skrętne	70-73
Wymagania instalacyjne	3	Wymiary standardowe	
Schematy/przekroje	4-5	Nice Design ISO 60 (Silk) - sprężyny skrętne	74-77
Nice Simple Classic (Woodgrain) - sprężyny naciągowe, sprężyny skrętne	6-11	Wymiary specjalne	
Wymiary standardowe		Opcje dodatkowe do bram 60 mm	78-79
Nice Simple Classic (Woodgrain) - sprężyny naciągowe, sprężyny skrętne	12-19	Okna/kratki/przeszklenia	80
Wymiary specjalne		Charakterystyka napędów bram garażowych	81
Nice Simple Premium i Design - sprężyny naciągowe, sprężyny skrętne	20-25	Tabela zastosowań wysprzężenia SPA 2, OTA11	81
Wymiary standardowe		Produkty Smart Home	83-84
Nice Simple Premium i Design - sprężyny naciągowe, sprężyny skrętne	26-33	Formularz pomiarowy	85
Wymiary specjalne		Standardowy rozkład paneli w bramach Simple Premium E120/Premium E120 oraz Simple Design E120/Design E120	91-92
Nice Classic (Silk) - sprężyny naciągowe, sprężyny skrętne	34-41		
Wymiary standardowe			
Nice Classic (Silk) - sprężyny naciągowe, sprężyny skrętne	42-49		
Wymiary specjalne			
Nice Premium i Design (Silk) - sprężyny naciągowe, sprężyny skrętne	50-57		
Wymiary standardowe			
Nice Premium i Design (Silk) - sprężyny naciągowe, sprężyny skrętne	58-65		
Wymiary specjalne			
Opcje dodatkowe do bram 40 mm	66-67		
Drzwi boczne garażowe	68-69		

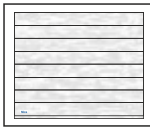
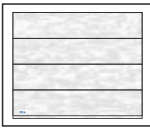
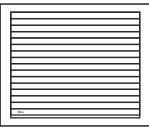
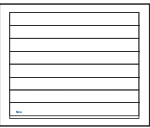
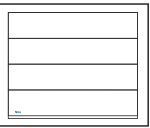
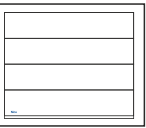

Nice Specyfikacja modeli bram/prowadzenia

							
Nazwa modelu	Simple Classic	Simple Premium	Simple Design	Classic	Premium	Design	Design ISO 60
Grubość sekcji	40 mm	40 mm	40 mm	40 mm	40 mm	40 mm	60 mm
Stosowane wysokości sekcji*	500, 610 mm	500, 555, 610 mm	500, 610 mm	500, 610 mm	500, 555, 610 mm	500, 555, 610 mm	500, 610 mm
Przetłoczenia od zewnątrz	Poziome wąskie	Poziome szerokie	Bez przetłoczeń	Poziome wąskie	Poziome szerokie	Bez przetłoczeń	Bez przetłoczeń
Struktura blachy od zewnątrz	Woodgrain	Woodgrain	Woodgrain	Gładka (Silk)	Gładka (Silk)	Gładka (Silk)	Gładka (Silk)
Przetłoczenia od wewnątrz	Poziome wąskie	Poziome wąskie	Poziome wąskie	Poziome wąskie	Poziome wąskie	Poziome wąskie	Poziome wąskie
Struktura blachy od wewnątrz	Stucco	Stucco	Stucco	Stucco	Stucco	Stucco	Stucco
Kolor od wewnątrz	Biały (RAL 9010)	Biały (RAL 9010)	Biały (RAL 9010)	Biały (RAL 9010)	Biały (RAL 9010)	Biały (RAL 9010)	Biały (RAL 9010)
Dostępne systemy wyważenia	E120 - sprężyny naciągowe	E120 - sprężyny naciągowe	E120 - sprężyny naciągowe	E120 - sprężyny naciągowe	E120 - sprężyny naciągowe	E120 - sprężyny naciągowe	x
	Sprężyny skrętne	Sprężyny skrętne	Sprężyny skrętne	Sprężyny skrętne	Sprężyny skrętne	Sprężyny skrętne	Sprężyny skrętne

UWAGA: zgłoszenia reklamacyjne rozpatrywane będą w oparciu o **Normy Zakładowe** opublikowane na stronie internetowej www.nice.pl w zakładce: **FORMULARZE, KARTY GWARANCYJNE, INSTRUKCJE**

* Sekcje środkowe posiadają jedną z podanych wysokości. Sekcje skrajne (górną, dolną) - w przypadku bram **ze sprężynami skrętnymi** są wynikowe i ich wysokości końcowe uzyskuje się poprzez równomierne ścięcie jednej z podanych wysokości w taki sposób aby były jak najbardziej do siebie zbliżone. W przypadku bram **E120 - wymiary standardowe** - górny panel nie jest ścinany (pozostaje cały zamek górny-patrz schematy/przekroje) przez co sekcje dolne i górne mogą odbiegać od siebie wysokościami. **Bramy E120 - wymiary specjalne** - możliwość zamówienia (bez dopłaty) opcji symetrycznego ścięcia górnego i dolnego panela (jak w bramach ze sprężynami skrętnymi).

Dostępne systemy prowadzenia oraz wymiary montażowe i eksploatacyjne:

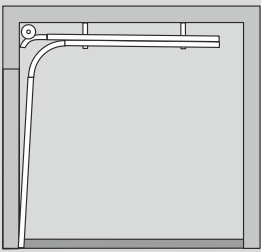
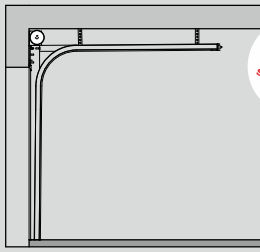
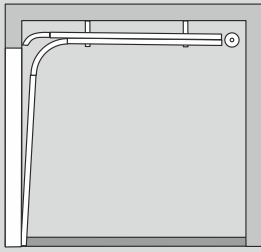
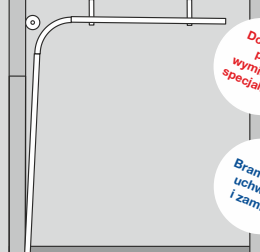
<p>Prowadzenie Standardowe N (sprężyny skrętne z przodu)</p>  <p>Max wymiar bramy do 4300 x 3000 mm, 4500 x 2875 mm, 4700 x 2750 mm, 4900 x 2625 mm, 5250 x 2500 mm, (brama 60 mm 5000 x 2500), 5500 x 2500 mm, 6000 x 2250 mm, (brama 60 mm 5500 x 2250)</p>	<p>Prowadzenie Standardowe Podwyższone NH (sprężyny skrętne z przodu)</p>  <p><i>Dostępne przy wymiarach specjalnych!</i></p> <p>Max wymiar bramy do 4300 x 3000 mm, 4500 x 2875 mm, 4700 x 2750 mm, 4900 x 2625 mm, 5250 x 2500 mm, (brama 60 mm 5000 x 2500), 5500 x 2500 mm, 6000 x 2250 mm, (brama 60 mm 5500 x 2250)</p>	<p>Prowadzenie Obniżone L (sprężyny skrętne z tyłu)</p>  <p>Max wymiar bramy do 3500 x 3000 mm (brama ręczna), 3500 x 2875 mm (brama automatyczna), 5000 x 2500 mm, 5500 x 2375 mm (brama 60 mm 5500 x 2250)</p>	<p>Prowadzenie Wysokie H (sprężyny skrętne z przodu)</p>  <p><i>Dostępne przy wymiarach specjalnych!</i> <i>Bramy bez uchwytu i zamka</i></p> <p>Max wymiar bramy do 3500 x 3000 mm, 5500 x 2500 mm (tylko bramy 40 mm)</p>
--	--	--	--

Prowadzenie E120
(sprężyny naciągowe)

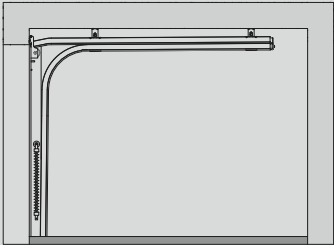

Max wymiar bramy do 4000 x 2500 mm,
(tylko bramy 40 mm)

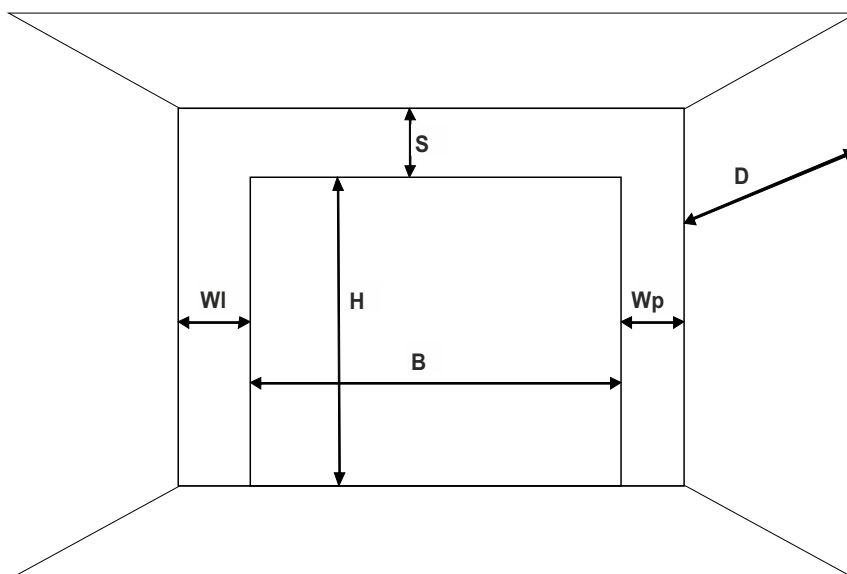

Bramy wyposażone są w kompletny zestaw montażowy dostosowany do standardowych warunków montażowych (wysokości nadproża „S max” tabele str. 5). W przypadku nadproży przekraczających S max konieczne jest zastosowanie dodatkowych podwieszni.

Nice Wymagania instalacyjne

BRAMY 40 mm – Prowadzenia E120, N, L i NH - Wymagania instalacyjne

Prowadzenie	S min. - brama ręczna (mm)	S min. - brama automatyczna (mm)	S max. - wysokość nadproża do standardowych podwieszni (mm)	Wl, Wp (mm)	Wysokość światła wjazdu - brama ręczna (mm)	Wysokość światła wjazdu - brama automatyczna (mm)	Głębokość zabudowy D** (mm)
E120	120	130	350	100*	H - 150	H-30	H + 500
Standard N	210	220	360	100*	H - 80	H	H + 555
Obniżone L	120	130	250	100*	H - 100	H - 100	H + 625
Standard podwyższone NH	350	350	650	100*	H	H	H + 420

* Zestaw do montażu bocznego - 120 mm

Bramy 40 mm - Prowadzenie wysokie H - Wymagania instalacyjne

Prowadzenie	Sn - wysokość nadproża do napędu szynowego (mm)	S min. i S max. - wysokość nadproża do standardowych podwieszni (mm)	Wl, Wp (mm)	Wysokość światła wjazdu - brama ręczna i autom.	Wyliczanie HL	Dostępne przewyższenie HL (mm)	Głębokość zabudowy D (mm)**
Wysokie H	470 - 760	470 - 1400	100	H	S - 260	210 - 900	H - HL + 750

Bramy 60 mm - Prowadzenie N, L i NH - Wymagania instalacyjne

Prowadzenie	S min. - brama ręczna (mm)	S min. - brama automatyczna (mm)	S max. - wysokość nadproża do standardowych podwieszni (mm)	Wl, Wp (mm)	Wysokość światła wjazdu - brama ręczna (mm)	Wysokość światła wjazdu - brama automatyczna (mm)	Głębokość zabudowy D** (mm)
Standard N	280	290	360	100	H - 80	H	H + 555
Obniżone L	150	160	280	100	H - 100	H - 100	H + 625
Standard podwyższone NH	350	350	650	100	H	H	H + 420

** Podane wartości wskazują głębokość zabudowy wyznaczoną przez konstrukcję prowadnic poziomych. Dla prawidłowego montażu winien być zapewniony swobodny dostęp do każdego elementu konstrukcji w związku z czym zalecane jest, aby głębokość była odpowiednio większa. Głębokość zabudowy dla bramy z napędem uzależniona jest od długości zastosowanej szyny – ok. 3400 mm dla szyny 3000 mm i ok. 4400 mm dla szyny 4000 mm (napędy SPIN) oraz ok. 3520 mm dla szyny 3200 mm i ok. 4320 mm dla szyny 4000 mm (napędy SPIDO)

Istotne informacje dotyczące cennika i współpracy



Warunki ogólne:

- Podane ceny bram i akcesoriów wyrażone są w PLN i są sugerowanymi cenami detalicznymi netto (nie zawierają podatku VAT).
- Ceny elementów wyposażenia dodatkowego bram i drzwi (jak np.: przeszklenia, zamki, uchwyty, itp.) określają dopłatę za te elementy zamawiane łącznie z produktem standardowym (brama, drzwi). Zamawiane osobno są kalkulowane indywidualnie lub wg cennika elementów serwisowych.
- Wprowadzenie zmiany lub korekty do złożonego zamówienia możliwe jest do dwóch dni roboczych od jego złożenia i wymaga formy pisemnej.
- Wprowadzona zmiana może wpłynąć na wydłużenie terminu realizacji.
- Podczas dostawy zamówionego towaru Partner Handlowy zobowiązany jest do dokonania kontroli ilościowo-rodzajowej oraz jakościowej.
- Niezgodności ilościowo-rodzajowe Partner Handlowy powinien zgłosić pisemnie przy odbiorze towaru w formie adnotacji na dokumencie WZ.
- Niezgodności jakościowe wymagają formy pisemnej i winne być zgłaszane niezwłocznie po ich stwierdzeniu lecz nie później niż 14 dni od daty dostawy.
- Zgłoszenia reklamacyjne rozpatrywane będą w oparciu o **Normy Zakładowe** opublikowane na stronie internetowej www.nice.pl w zakładce: **FORMULARZE, KARTY GWARANCYJNE, INSTRUKCJE.**

Uwagi

- **Nie zaleca się montażu bram garażowych i przemysłowych w ciemnych kolorach i okleinach w miejscach silnie nasłonecznionych** – przede wszystkim strony: południowa, zachodnia lub południowo-zachodnia. Na skutek nagrzewania się płaszcza bramy do wysokich temperatur doprowadzić to może do odkształcenia jego powierzchni, co jest procesem naturalnym wynikającym z właściwości materiałowych i nie będzie stanowiło podstawy do roszczenia reklamacyjnego.
- Zamawianie bram/drzwi/paneli o takich samych kolorach/okleinach lecz w różnych zamówieniach (partiach dostaw) może wiązać się z różnicami w odcieniach kolorów/oklein.
- Roszenie się paneli (stalowych, aluminiowych, przeszklonych, szyb) jest procesem naturalnym i nie podlega roszczeniom gwarancyjnym.
- Montaż bram i drzwi powinien odbyć się do otworu wykończonego (tynki, posadzka), a tynki powinny być wyschnięte. Montaż przy mokrych tynkach (w związku z dużym parowaniem wilgoci) może spowodować pojawienie się na elementach stalowych nalotu oraz rdzawych zacieków.
- Bramy zamontowane w odległości mniejszej niż 5000 m od linii brzegowej morza nie będą objęte gwarancją producenta.

Informacje dodatkowe:

- Rysunki oraz zdjęcia zamieszczone w cenniku mają charakter poglądowy.
- Producent zastrzega sobie prawo do wprowadzania zmian konstrukcyjnych i materiałowych w oferowanych produktach bez wcześniejszego uprzedzenia.

Nice Schematy / Przekroje

Wysokość profilu dolnego z uszczelką:

Wysokość progu z uszczelką w świetle drzwi:

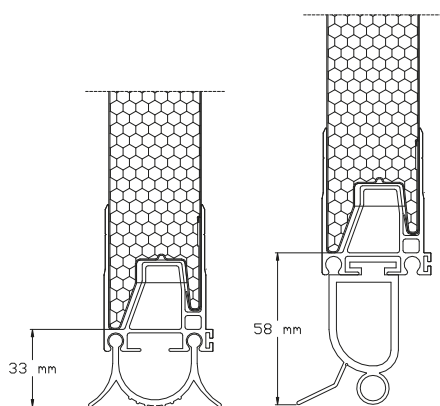

Uszczelka standardowa (bramy garażowe)

Uszczelka pod zabezpieczenie optyczne (bramy przemysłowe - wszystkie opcje sterowania)

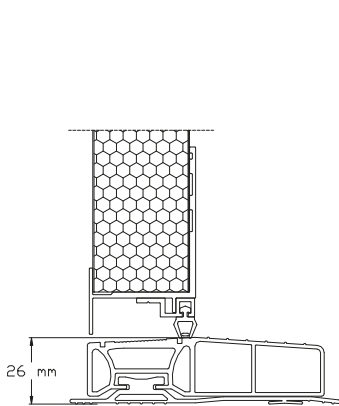

Próg 26 mm + uszczelka (bramy garażowe i przemysłowe)

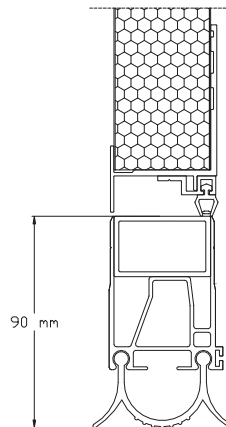

Próg 90 mm + uszczelka standardowa (bramy garażowe)

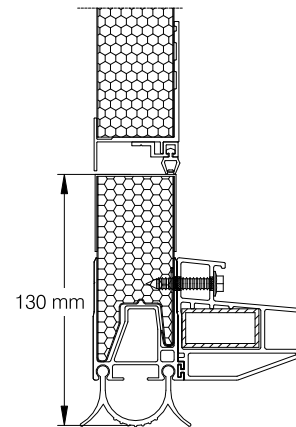

Próg 130 mm + uszczelka standardowa (bramy garażowe)

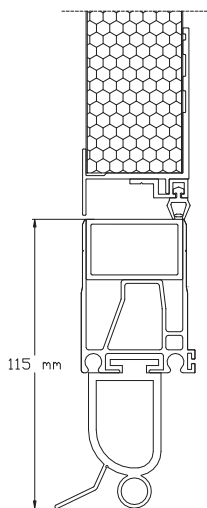

Próg 115 mm + uszczelka pod zabezpieczenie optyczne (bramy przemysłowe - wszystkie typy sterowania)

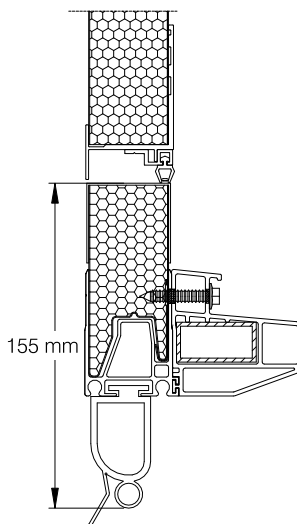

Próg 155 mm + uszczelka pod zabezpieczenie optyczne (bramy przemysłowe - wszystkie typy sterowania)

System ciepłego montażu bramy:

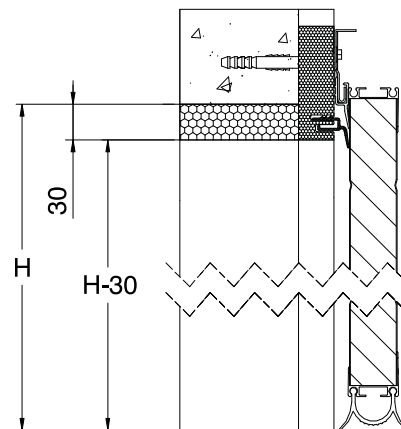
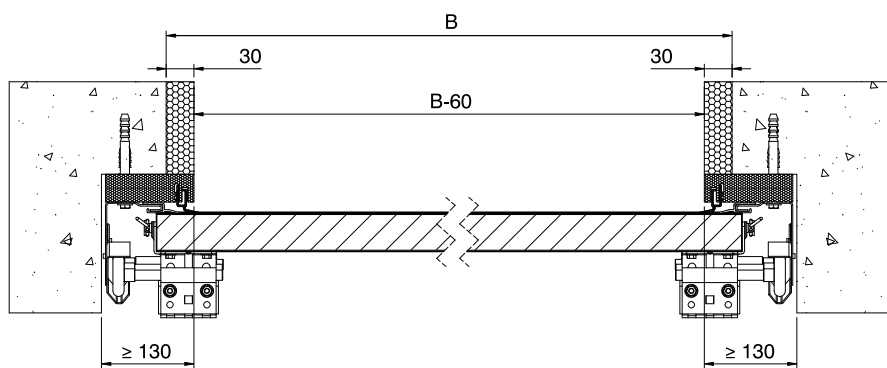

System ciepłego montażu bramy z montażem bocznym:

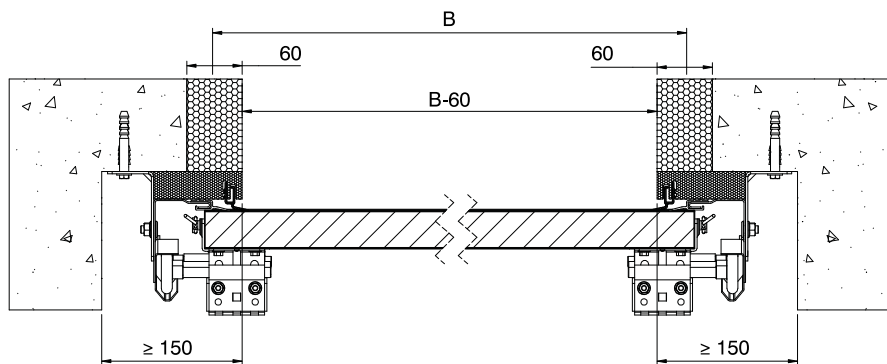

Nice Schematy / Przekroje

Montaż boczny:

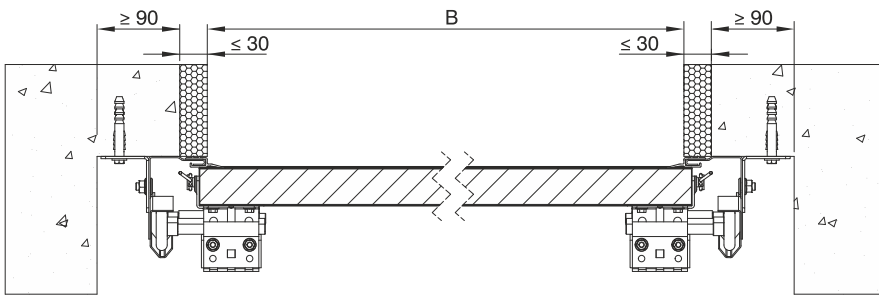

Regulowany zawias dolny do bram garażowych:



Profile renowacyjne PA100(R)/PA120(R):

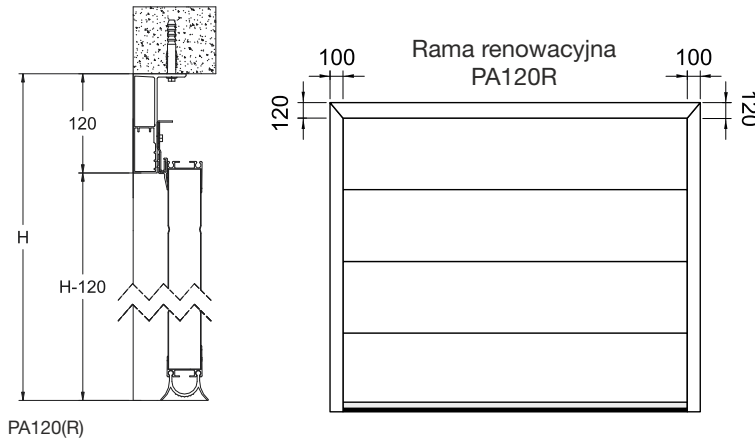

PA120(R)

Renowacyjna aluminiowa listwa nadprożowa:

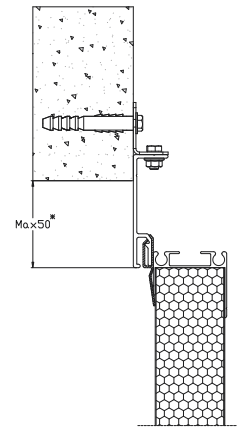

Układ górnej sekcji:



Bramy E120 – standardowe wykonanie - panel bez ścięcia



Bramy E120 – wykonanie opcjonalne (wym. spec.)
Bramy ze sprężynami skrętnymi - standardowe wykonanie - panel ścięty symetrycznie do dolnego i okuty profilem aluminiowym

Rozkład profili wzmacniających w dostępnych opcjach:

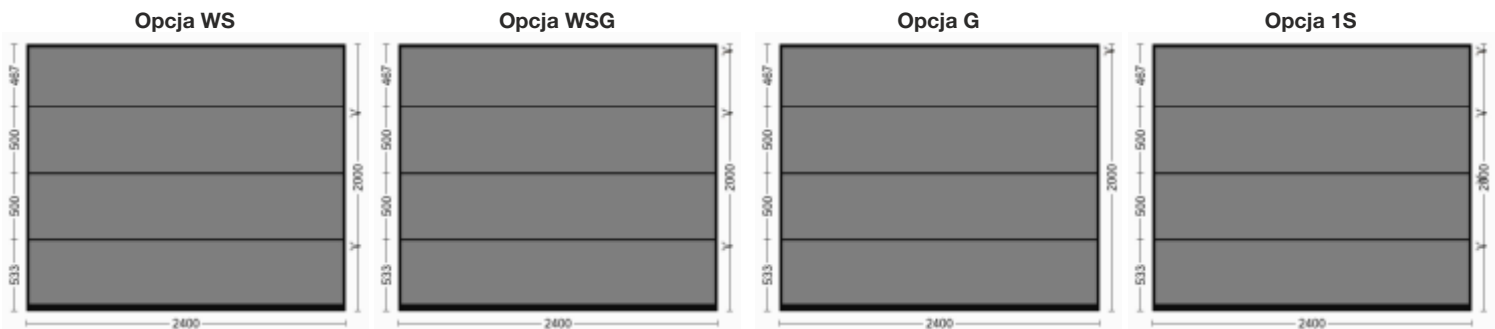

Głębokość wbudowania klamki wewnętrznej oraz zewnętrznej:

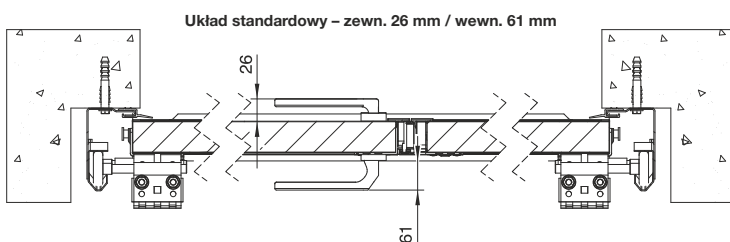

Układ standardowy – zewn. 26 mm / wewn. 61 mm

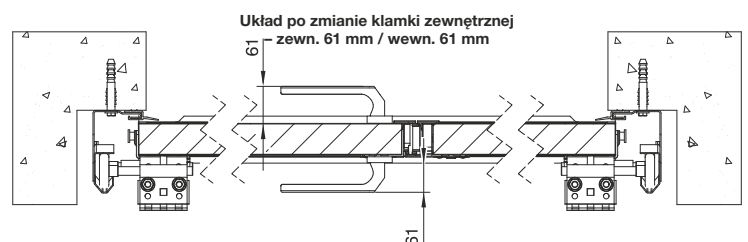

Układ po zmianie klamki zewnętrznej – zewn. 61 mm / wewn. 61 mm

Nice Simple Classic E120 - sprężyny naciągowe

Wymiary standardowe, kolory podstawowe



Charakterystyka bram SIMPLE CLASSIC E120:

- Powierzchnia sekcji w strukturze **Woodgrain** od strony zewnętrznej, od wewnątrz przetłoczenia wąskie Stucco,
- Segmenty wykonane z blachy stalowej o grubości 0,45 mm, ocynkowane ognioowo, powleczonej poliestrem,
- Wypełnienie sekcji stanowi bezfreonowa pianka poliuretanowa o grubości ok. 40 mm,
- Konstrukcja nośna stalowa, ocynkowana ognioowo,

- System wyważania na sprężynach naciągowych testowanych na min. 15 000 cykli,
- Bezpieczna konstrukcja sekcji uniemożliwiająca przycięcie palców od strony zewnętrznej i wewnętrznej zarówno podczas otwierania, jak i zamykania bramy.
- **Górna sekcja standardowo bez ścięcia** (patrz Schematy/Przekroje). Możliwość symetrycznego cięcia sekcji górnej i dolnej w wym. specjalnych. Sekcja dolna ścinana i okuta profilem aluminiowym.

Gwarancja:** Bramy i automatyka - 24 miesiące od daty sprzedaży.

Lista dostępnych opcji dodatkowych strona 66-67

Kolory podstawowe (Woodgrain)



Kolory podstawowe Woodgrain:

- RAL 9016 (Biel),
- RAL 8014 (Brąz Sepia)
- RAL 7016 (Antracyt).

Standardowe wyposażenie bram ręcznych:

- bez klamki zewnętrznej i zamka,
- wewnętrzny rygiel blokujący,
- zestaw montażowy (kołki i śruby montażowe do podłoża).

Przy wyborze opcji „Klamka zewnętrzna z zamkiem” brama bez wewnętrznego rygla blokującego.

Standardowe wyposażenie bram automatycznych:

- bez klamki zewnętrznej i zamka,
- wewnętrzny rygiel blokujący,
- zestaw montażowy (kołki i śruby montażowe do podłoża).

Przy wyborze opcji „Klamka zewnętrzna z zamkiem” brama bez wewnętrznego rygla blokującego.

Spido600 (SPO32BK CER01)

WYMIARY STANDARDOWE - RĘCZNE

Szerokość (mm)

	2250	2375	2400	2500	2600	2750	3000	3250	3500	3750	4000
1900	3370	3410	3410	3500	3600	3770	4020	4290	4460	4730	4910
1950	3370	3410	3410	3500	3600	3770	4020	4290	4460	4730	4910
2000	3370	3410	3410	3500	3600	3770	4020	4290	4460	4730	4910
2050	3460	3500	3500	3610	3710	3880	4110	4410	4610	4870	5200
2100	3460	3500	3500	3610	3710	3880	4110	4410	4610	4870	5200
2125	3460	3500	3500	3610	3710	3880	4110	4410	4610	4870	5200
2200	3560	3600	3600	3690	3800	3980	4230	4550	4740	5160	5340
2250	3560	3600	3600	3690	3800	3980	4230	4550	4740	5160	5340
2300	3800	3850	3850	3970	4060	4260	4470	4800	5040	5450	5690
2350	3800	3850	3850	3970	4060	4260	4470	4800	5040	5450	5690
2375	3800	3850	3850	3970	4060	4260	4470	4800	5040	5450	5690
2475	3970	4080	4080	4210	4310	4520	4770	5120	5440	5820	6000
2500	3970	4080	4080	4210	4310	4520	4770	5120	5440	5820	6000

WYMIARY STANDARDOWE - AUTOMATYCZNE SPIDO

Szerokość (mm)

	2250	2375	2400	2500	2600	2750	3000	3250	3500	3750	4000
1900	4060	4100	4100	4190	4290	4460	4710	4980	5150	5410	5600
1950	4060	4100	4100	4190	4290	4460	4710	4980	5150	5410	5600
2000	4060	4100	4100	4190	4290	4460	4710	4980	5150	5410	5600
2050	4150	4190	4190	4300	4400	4570	4800	5090	5290	5550	5880
2100	4150	4190	4190	4300	4400	4570	4800	5090	5290	5550	5880
2125	4150	4190	4190	4300	4400	4570	4800	5090	5290	5550	5880
2200	4250	4290	4290	4380	4490	4670	4920	5240	5420	5840	6020
2250	4250	4290	4290	4380	4490	4670	4920	5240	5420	5840	6020
2300	4490	4540	4540	4650	4750	4940	5150	5480	5720	6130	6360
2350	4490	4540	4540	4650	4750	4940	5150	5480	5720	6130	6360
2375	4490	4540	4540	4650	4750	4940	5150	5480	5720	6130	6360
2475	4660	4770	4770	4890	5000	5210	5460	5800	6120	6490	6670
2500	4660	4770	4770	4890	5000	5210	5460	5800	6120	6490	6670

WYMIARY STANDARDOWE - AUTOMATYCZNE SPIN

Szerokość (mm)

	2250	2375	2400	2500	2600	2750	3000	3250	3500	3750	4000
1900	4130	4180	4180	4270	4360	4530	4780	5050	5220	5480	5670
1950	4130	4180	4180	4270	4360	4530	4780	5050	5220	5480	5670
2000	4130	4180	4180	4270	4360	4530	4780	5050	5220	5480	5670
2050	4230	4260	4260	4370	4480	4640	4880	5170	5360	5630	5950
2100	4230	4260	4260	4370	4480	4640	4880	5170	5360	5630	5950
2125	4230	4260	4260	4370	4480	4640	4880	5170	5360	5630	5950
2200	4330	4360	4360	4450	4560	4750	4990	5310	5490	5910	6090
2250	4330	4360	4360	4450	4560	4750	4990	5310	5490	5910	6090
2300	4570	4610	4610	4730	4820	5020	5230	5560	5800	6200	6440
2350	4570	4610	4610	4730	4820	5020	5230	5560	5800	6200	6440
2375	4570	4610	4610	4730	4820	5020	5230	5560	5800	6200	6440
2475	4960	5070	5070	5190	5300	5510	5760	6100	6420	6790	6970
2500	4960	5070	5070	5190	5300	5510	5760	6100	6420	6790	6970

Napęd Spin 23

Napęd Spin 22

Nice Simple Classic - sprężyny skrętne

Wymiary standardowe, kolory podstawowe



Charakterystyka bram SIMPLE CLASSIC:

- Powierzchnia sekcji w strukturze **Woodgrain** od strony zewnętrznej, od wewnątrz przetłoczenia wąskie Stucco,
- Segmenty wykonane z blachy stalowej o grubości 0,45 mm, ocynkowane ogniu, powleczonej poliestrem,
- Wypełnienie sekcji stanowi bezfreonowa pianka poliuretanowa o grubości ok. 40 mm,
- Konstrukcja nośna stalowa, ocynkowana ogniu,

- System wyważania na sprężynach skrętnych testowanych na min. 15 000 cykli,
- Brama standardowo wyposażona w zabezpieczenie w przypadku pęknięcia sprężyn,
- Bezpieczna konstrukcja sekcji uniemożliwiająca przycięcie palców od strony zewn. i wewn., zarówno podczas otwierania, jak i zamykania bramy,
- W bramach o szerokości od 4750 mm stosowane są profile usztywniające.

Gwarancja:** Bramy i automatyka - 24 miesiące od daty sprzedaży.

Lista dostępnych opcji dodatkowych strona 66-67

Kolory podstawowe (Woodgrain)

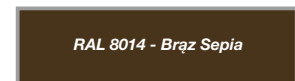

Kolory podstawowe Woodgrain:	Standardowe wyposażenie bram ręcznych:	Standardowe wyposażenie bram automatycznych:
<ul style="list-style-type: none"> • RAL 9016 (Biel), • RAL 8014 (Brąz Sepia), • RAL 7016 (Antracyt). 	<ul style="list-style-type: none"> • bez klamki zewnętrznej i zamka, • wewnętrzny rygiel blokujący, • zestaw montażowy (kołki i śruby montażowe do podłoża). <p>Przy wyborze opcji „Klamka zewnętrzna z zamkiem” brama bez wewnętrznego rygla blokującego.</p>	<ul style="list-style-type: none"> • bez klamki zewnętrznej i zamka, • wewnętrzny rygiel blokujący, • zestaw montażowy (kołki i śruby montażowe do podłoża). <p>Przy wyborze opcji „Klamka zewnętrzna z zamkiem” brama bez wewnętrznego rygla blokującego.</p>

WYMIARY STANDARDOWE - RĘCZNE

		Szerokość (mm)														
		2400	2500	2600	2750	3000	3250	3500	3750	4000	4250	4500	4750	5000	5250	5500
Wysokość (mm)	2000	3620	3710	3810	4000	4260	4540	4720	5010	5200	5680	5870	6440	6620	7080	7330
	2100	3700	3820	3940	4110	4360	4670	4880	5160	5510	5830	6000	6580	6760	7220	7490
	2125	3700	3820	3940	4110	4360	4670	4880	5160	5510	5830	6000	6580	6760	7220	7490
	2200	3810	3910	4020	4220	4490	4830	5020	5470	5660	6050	6220	6750	7010	7500	7770
	2250	3810	3910	4020	4220	4490	4830	5020	5470	5660	6050	6220	6750	7010	7500	7770
	2375	4080	4210	4310	4520	4740	5090	5340	5780	6030	6350	6550	7160	7370	7920	8170
	2500	4330	4460	4570	4800	5060	5430	5770	6170	6350	6730	7000	7660	7870	8280	8540

WYMIARY STANDARDOWE - AUTOMATYCZNE SPIDO

		Szerokość (mm)								
		2400	2500	2600	2750	3000	3250	3500	3750	4000
Wysokość (mm)	2000	4310	4400	4500	4680	4940	5230	5410	5690	5880
	2100	4390	4510	4630	4800	5050	5350	5560	5840	6190
	2125	4390	4510	4630	4800	5050	5350	5560	5840	6190
	2200	4500	4590	4710	4900	5170	5510	5700	6150	6340
	2250	4500	4590	4710	4900	5170	5510	5700	6150	6340
	2375	4760	4890	4990	5200	5420	5770	6020	6460	6710
	2500***	5020	5140	5250	5480	5750	6100	6440	6840	7020

Spido600 (SPO32BK CER01)

*** Do bramy automatycznej SPIDO o wysokości 2500 mm z prowadzeniem obniżonym L, konieczna zamiana napędu na SPIDO L. Szczegóły strona 66

WYMIARY STANDARDOWE - AUTOMATYCZNE SPIN

		Szerokość (mm)														
		2400	2500	2600	2750	3000	3250	3500	3750	4000	4250	4500	4750	5000	5250	5500
Wysokość (mm)	2000	4380	4480	4580	4760	5020	5300	5480	5770	5960	6430	6620	7680	7860	8310	8570
	2100	4460	4590	4700	4870	5120	5430	5640	5920	6270	6580	6750	7820	8000	8460	8720
	2125	4460	4590	4700	4870	5120	5430	5640	5920	6270	6580	6750	7820	8000	8460	8720
	2200	4580	4670	4790	4980	5250	5580	5780	6220	6420	6800	6960	7990	8250	8730	9000
	2250	4580	4670	4790	4980	5250	5580	5780	6220	6420	6800	6960	7990	8250	8730	9000
	2375*	4840	4970	5070	5270	5500	5840	6100	6530	6780	7100	7300	8390	8600	9160	9400
	2500	5320	5440	5550	5780	6040	6400	6740	7140	7320	7700	8440	9100	9310	9720	9970

Napęd Spin 23

Napęd Spin 22

Napęd Spin 41 (SN6041 + SNA30)

Napęd Spin 41L (SN6041 + SNA6)

* Do bramy automatycznej o wysokości 2375 mm z prowadzeniem obniżonym L konieczna zamiana napędu na SPIN 22 lub SPIN 41L. Szczegóły strona 66

** Szczegóły dotyczące gwarancji na bramy i automatykę w karcie gwarancyjnej Nice.

Nice Simple Classic E120 - sprężyny naciągowe

Wymiary standardowe, kolory standardowe

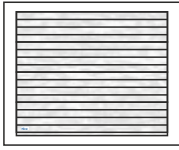

Charakterystyka bram SIMPLE CLASSIC E120:

- Powierzchnia sekcji w strukturze **Woodgrain** od strony zewnętrznej, od wewnątrz przetłoczenia wąskie Stucco,
- Segmenty wykonane z blachy stalowej o grubości 0,45 mm, ocynkowane ognioowo, powleczonej poliestrem,
- Wypełnienie sekcji stanowi bezfreonowa pianka poliuretanowa o grubości ok. 40 mm,
- Konstrukcja nośna stalowa, ocynkowana ognioowo,

- System wyważania na sprężynach naciągowych testowanych na min. 15 000 cykli,
- Bezpieczna konstrukcja sekcji uniemożliwiająca przycięcie palców od strony zewnętrznej i wewnętrznej zarówno podczas otwierania, jak i zamykania bramy.
- **Górna sekcja standardowo bez ścięcia** (patrz Schematy/Przekroje). Możliwość symetrycznego cięcia sekcji górnej i dolnej w wym. specjalnych. Sekcja dolna ścinana i okuta profilem aluminiowym.

Gwarancja:** Bramy i automatyka - 24 miesiące od daty sprzedaży.

Lista dostępnych opcji dodatkowych strona 66-67

Kolory standardowe (Woodgrain)

RAL 8017 - Brąz Czekoladowy

RAL 9006 - Srebrny

RAL 7035 - Jasnoszary

Kolory standardowe Woodgrain:

- RAL 8017 Brąz Czekoladowy,
- RAL 9006 Srebrny,
- RAL 7035 Jasnoszary.

Standardowe wyposażenie bram ręcznych:

- bez klamki zewnętrznej i zamka,
- wewnętrzny rygiel blokujący,
- zestaw montażowy (kołki i śruby montażowe do podłoża).

Przy wyborze opcji „Klamka zewnętrzna z zamkiem” brama bez wewnętrznego rygla blokującego.

Standardowe wyposażenie bram automatycznych:

- bez klamki zewnętrznej i zamka,
- wewnętrzny rygiel blokujący,
- zestaw montażowy (kołki i śruby montażowe do podłoża).

Przy wyborze opcji „Klamka zewnętrzna z zamkiem” brama bez wewnętrznego rygla blokującego.

Spido600 (SPO32BK CER01)

WYMIARY STANDARDOWE - RĘCZNE

Szerokość (mm)

	2250	2375	2400	2500	2600	2750	3000	3250	3500	3750	4000
1900	3570	3630	3630	3740	3840	4030	4310	4600	4810	5100	5320
1950	3570	3630	3630	3740	3840	4030	4310	4600	4810	5100	5320
2000	3570	3630	3630	3740	3840	4030	4310	4600	4810	5100	5320
2050	3680	3740	3740	3860	3980	4160	4430	4750	4980	5270	5630
2100	3680	3740	3740	3860	3980	4160	4430	4750	4980	5270	5630
2125	3680	3740	3740	3860	3980	4160	4430	4750	4980	5270	5630
2200	3800	3860	3860	3960	4090	4290	4570	4920	5140	5590	5800
2250	3800	3860	3860	3960	4090	4290	4570	4920	5140	5590	5800
2300	4050	4120	4120	4250	4360	4580	4820	5190	5470	5900	6170
2350	4050	4120	4120	4250	4360	4580	4820	5190	5470	5900	6170
2375	4050	4120	4120	4250	4360	4580	4820	5190	5470	5900	6170
2475	4230	4370	4370	4510	4630	4860	5150	5520	5870	6290	6510
2500	4230	4370	4370	4510	4630	4860	5150	5520	5870	6290	6510

WYMIARY STANDARDOWE - AUTOMATYCZNE SPIDO

Szerokość (mm)

	2250	2375	2400	2500	2600	2750	3000	3250	3500	3750	4000
1900	4260	4320	4320	4430	4530	4720	5000	5290	5490	5780	6000
1950	4260	4320	4320	4430	4530	4720	5000	5290	5490	5780	6000
2000	4260	4320	4320	4430	4530	4720	5000	5290	5490	5780	6000
2050	4370	4430	4430	4550	4670	4850	5110	5430	5660	5950	6310
2100	4370	4430	4430	4550	4670	4850	5110	5430	5660	5950	6310
2125	4370	4430	4430	4550	4670	4850	5110	5430	5660	5950	6310
2200	4490	4550	4550	4650	4770	4980	5250	5600	5820	6260	6480
2250	4490	4550	4550	4650	4770	4980	5250	5600	5820	6260	6480
2300	4740	4810	4810	4940	5050	5260	5510	5870	6140	6570	6850
2350	4740	4810	4810	4940	5050	5260	5510	5870	6140	6570	6850
2375	4740	4810	4810	4940	5050	5260	5510	5870	6140	6570	6850
2475	4920	5050	5050	5190	5310	5540	5830	6200	6550	6960	7180
2500	4920	5050	5050	5190	5310	5540	5830	6200	6550	6960	7180

WYMIARY STANDARDOWE - AUTOMATYCZNE SPIN

Szerokość (mm)

	2250	2375	2400	2500	2600	2750	3000	3250	3500	3750	4000
1900	4330	4400	4400	4500	4600	4790	5070	5360	5570	5850	6070
1950	4330	4400	4400	4500	4600	4790	5070	5360	5570	5850	6070
2000	4330	4400	4400	4500	4600	4790	5070	5360	5570	5850	6070
2050	4440	4500	4500	4630	4740	4920	5190	5510	5740	6030	6380
2100	4440	4500	4500	4630	4740	4920	5190	5510	5740	6030	6380
2125	4440	4500	4500	4630	4740	4920	5190	5510	5740	6030	6380
2200	4560	4620	4620	4730	4850	5050	5330	5680	5890	6340	6550
2250	4560	4620	4620	4730	4850	5050	5330	5680	5890	6340	6550
2300	4810	4880	4880	5010	5120	5340	5580	5940	6220	6650	6920
2350	4810	4880	4880	5010	5120	5340	5580	5940	6220	6650	6920
2375	4810	4880	4880	5010	5120	5340	5580	5940	6220	6650	6920
2475	5220	5350	5350	5490	5610	5840	6130	6500	6850	7260	7480
2500	5220	5350	5350	5490	5610	5840	6130	6500	6850	7260	7480

Napęd Spin 23

Napęd Spin 22

Nice Simple Classic - sprężyny skrętne

Wymiary standardowe, kolory standardowe



Charakterystyka bram SIMPLE CLASSIC:

- Powierzchnia sekcji w strukturze **Woodgrain** od strony zewnętrznej, od wewnątrz przetłoczenia wąskie Stucco,
- Segmenty wykonane z blachy stalowej o grubości 0,45 mm, ocynkowane ogniu, powleczonej poliestrem,
- Wypełnienie sekcji stanowi bezfreonowa pianka poliuretanowa o grubości ok. 40 mm,
- Konstrukcja nośna stalowa, ocynkowana ogniu,

- System wyważania na sprężynach skrętnych testowanych na min. 15 000 cykli,
- Brama standardowo wyposażona w zabezpieczenie w przypadku pęknięcia sprężyn,
- Bezpieczna konstrukcja sekcji uniemożliwiająca przycięcie palców od strony zewn. i wewn., zarówno podczas otwierania, jak i zamykania bramy,
- W bramach o szerokości od 4750 mm stosowane są profile usztywniające.

Gwarancja:** Bramy i automatyka - 24 miesiące od daty sprzedaży.

Lista dostępnych opcji dodatkowych strona 66-67

Kolory standardowe (Woodgrain)

RAL 8017 - Brąz Czekoladowy

RAL 9006 - Srebrny

RAL 7035 - Jasnoszary

Kolory standardowe Woodgrain:	Standardowe wyposażenie bram ręcznych:	Standardowe wyposażenie bram automatycznych:
<ul style="list-style-type: none"> • RAL 8017 Brąz Czekoladowy, • RAL 9006 Srebrny, • RAL 7035 Jasnoszary. 	<ul style="list-style-type: none"> • bez klamki zewnętrznej i zamka, • wewnętrzny rygiel blokujący, • zestaw montażowy (kołki i śruby montażowe do podłoża). <p>Przy wyborze opcji „Klamka zewnętrzna z zamkiem” brama bez wewnętrznego rygla blokującego.</p>	<ul style="list-style-type: none"> • bez klamki zewnętrznej i zamka, • wewnętrzny rygiel blokujący, • zestaw montażowy (kołki i śruby montażowe do podłoża). <p>Przy wyborze opcji „Klamka zewnętrzna z zamkiem” brama bez wewnętrznego rygla blokującego.</p>

WYMIARY STANDARDOWE - RĘCZNE

		Szerokość (mm)														
		2400	2500	2600	2750	3000	3250	3500	3750	4000	4250	4500	4750	5000	5250	5500
Wysokość (mm)	2000	3830	3940	4050	4250	4540	4850	5060	5370	5590	6090	6300	6890	7100	7570	7860
	2100	3930	4070	4190	4380	4660	5000	5240	5550	5930	6270	6480	7070	7290	7770	8060
	2125	3930	4070	4190	4380	4660	5000	5240	5550	5930	6270	6480	7070	7290	7770	8060
	2200	4060	4170	4300	4510	4810	5180	5410	5880	6110	6520	6730	7280	7570	8080	8380
	2250	4060	4170	4300	4510	4810	5180	5410	5880	6110	6520	6730	7280	7570	8080	8380
	2375	4340	4480	4590	4820	5080	5460	5750	6210	6500	6850	7090	7710	7960	8540	8820
	2500	4610	4750	4870	5120	5420	5820	6190	6620	6850	7250	7560	8240	8490	8930	9230

WYMIARY STANDARDOWE - AUTOMATYCZNE SPIDO

		Szerokość (mm)								
		2400	2500	2600	2750	3000	3250	3500	3750	4000
Wysokość (mm)	2000	4520	4620	4740	4930	5220	5530	5740	6050	6270
	2100	4620	4760	4880	5070	5350	5680	5920	6230	6600
	2125	4620	4760	4880	5070	5350	5680	5920	6230	6600
	2200	4750	4860	4990	5200	5500	5860	6090	6560	6790
	2250	4750	4860	4990	5200	5500	5860	6090	6560	6790
	2375	5020	5170	5280	5510	5760	6140	6430	6890	7170
	2500***	5290	5430	5550	5800	6100	6490	6860	7290	7510

Spido600 (SPO32BK CER01)

*** Do bramy automatycznej SPIDO o wysokości 2500 mm z prowadzeniem obniżonym L, konieczna zamiana napędu na SPIDO L. Szczegóły strona 66

WYMIARY STANDARDOWE - AUTOMATYCZNE SPIN

		Szerokość (mm)														
		2400	2500	2600	2750	3000	3250	3500	3750	4000	4250	4500	4750	5000	5250	5500
Wysokość (mm)	2000	4590	4700	4810	5010	5290	5600	5810	6120	6350	6840	7050	8130	8340	8810	9090
	2100	4690	4830	4950	5140	5420	5750	6000	6300	6680	7020	7220	8300	8520	9000	9290
	2125	4690	4830	4950	5140	5420	5750	6000	6300	6680	7020	7220	8300	8520	9000	9290
	2200	4830	4930	5060	5270	5570	5930	6160	6630	6860	7270	7470	8510	8810	9310	9610
	2250	4830	4930	5060	5270	5570	5930	6160	6630	6860	7270	7470	8510	8810	9310	9610
	2375*	5100	5240	5350	5580	5840	6220	6500	6960	7250	7600	7830	8940	9190	9760	10040
	2500	5590	5730	5850	6100	6400	6790	7160	7590	7810	8220	9000	9670	9930	10360	10650

Napęd Spin 23

Napęd Spin 22

Napęd Spin 41 (SN6041 + SNA30)

Napęd Spin 41L (SN6041 + SNA6)

* Do bramy automatycznej o wysokości 2375 mm z prowadzeniem obniżonym L konieczna zamiana napędu na SPIN 22 lub SPIN 41L. Szczegóły strona 66

** Szczegóły dotyczące gwarancji na bramy i automatykę w karcie gwarancyjnej Nice.

Nice Simple Classic E120 - sprężyny naciągowe

Wymiary standardowe, dowolny kolor RAL

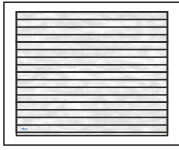

Charakterystyka bram SIMPLE CLASSIC E120:

- Powierzchnia sekcji w strukturze **Woodgrain** od strony zewnętrznej, od wewnątrz przetłoczenia wąskie Stucco,
- Segmenty wykonane z blachy stalowej o grubości 0,45 mm, ocynkowane ogniowo, powleczonej poliestrem,
- Wypełnienie sekcji stanowi bezfreonowa pianka poliuretanowa o grubości ok. 40 mm,
- Konstrukcja nośna stalowa, ocynkowana ogniowo,

- System wyważania na sprężynach naciągowych testowanych na min. 15 000 cykli,
- Bezpieczna konstrukcja sekcji uniemożliwiająca przycięcie palców od strony zewnętrznej i wewnętrznej zarówno podczas otwierania, jak i zamykania bramy.
- **Górna sekcja standardowo bez ścięcia** (patrz Schematy/Przekroje). Możliwość symetrycznego cięcia sekcji górnej i dolnej w wym. specjalnych. Sekcja dolna ścinana i okuta profilem aluminiowym.

Gwarancja:** Bramy i automatyka - 24 miesiące od daty sprzedaży.

Lista dostępnych opcji dodatkowych strona 66-67

Dowolny kolor RAL (Woodgrain) - z wyłączeniem kolorów perłowych fluorescencyjnych i metalizowanych



Kolory RAL Woodgrain:

- Dowolny kolor z palety RAL*

* z wyłączeniem kolorów perłowych, fluorescencyjnych i metalizowanych.

Standardowe wyposażenie bram ręcznych:

- bez klamki zewnętrznej i zamka,
- wewnętrzny rygiel blokujący,
- zestaw montażowy (kołki i śruby montażowe do podłoża).

Przy wyborze opcji „Klamka zewnętrzna z zamkiem” brama bez wewnętrznego rygla blokującego.

Standardowe wyposażenie bram automatycznych:

- bez klamki zewnętrznej i zamka,
- wewnętrzny rygiel blokujący,
- zestaw montażowy (kołki i śruby montażowe do podłoża).

Przy wyborze opcji „Klamka zewnętrzna z zamkiem” brama bez wewnętrznego rygla blokującego.

Spido600 (SPO32BK CER01)

Napęd Spin 23

Napęd Spin 22

WYMIARY STANDARDOWE - RĘCZNE

Szerokość (mm)

	2250	2375	2400	2500	2600	2750	3000	3250	3500	3750	4000
1900	3570	3630	3630	3740	3840	4030	4310	4600	4810	5100	5320
1950	3570	3630	3630	3740	3840	4030	4310	4600	4810	5100	5320
2000	3570	3630	3630	3740	3840	4030	4310	4600	4810	5100	5320
2050	3680	3740	3740	3860	3980	4160	4430	4750	4980	5270	5630
2100	3680	3740	3740	3860	3980	4160	4430	4750	4980	5270	5630
2125	3680	3740	3740	3860	3980	4160	4430	4750	4980	5270	5630
2200	3800	3860	3860	3960	4090	4290	4570	4920	5140	5590	5800
2250	3800	3860	3860	3960	4090	4290	4570	4920	5140	5590	5800
2300	4050	4120	4120	4250	4360	4580	4820	5190	5470	5900	6170
2350	4050	4120	4120	4250	4360	4580	4820	5190	5470	5900	6170
2375	4050	4120	4120	4250	4360	4580	4820	5190	5470	5900	6170
2475	4230	4370	4370	4510	4630	4860	5150	5520	5870	6290	6510
2500	4230	4370	4370	4510	4630	4860	5150	5520	5870	6290	6510

WYMIARY STANDARDOWE - AUTOMATYCZNE SPIDO

Szerokość (mm)

	2250	2375	2400	2500	2600	2750	3000	3250	3500	3750	4000
1900	4260	4320	4320	4430	4530	4720	5000	5290	5490	5780	6000
1950	4260	4320	4320	4430	4530	4720	5000	5290	5490	5780	6000
2000	4260	4320	4320	4430	4530	4720	5000	5290	5490	5780	6000
2050	4370	4430	4430	4550	4670	4850	5110	5430	5660	5950	6310
2100	4370	4430	4430	4550	4670	4850	5110	5430	5660	5950	6310
2125	4370	4430	4430	4550	4670	4850	5110	5430	5660	5950	6310
2200	4490	4550	4550	4650	4770	4980	5250	5600	5820	6260	6480
2250	4490	4550	4550	4650	4770	4980	5250	5600	5820	6260	6480
2300	4740	4810	4810	4940	5050	5260	5510	5870	6140	6570	6850
2350	4740	4810	4810	4940	5050	5260	5510	5870	6140	6570	6850
2375	4740	4810	4810	4940	5050	5260	5510	5870	6140	6570	6850
2475	4920	5050	5050	5190	5310	5540	5830	6200	6550	6960	7180
2500	4920	5050	5050	5190	5310	5540	5830	6200	6550	6960	7180

WYMIARY STANDARDOWE - AUTOMATYCZNE SPIN

Szerokość (mm)

	2250	2375	2400	2500	2600	2750	3000	3250	3500	3750	4000
1900	4330	4400	4400	4500	4600	4790	5070	5360	5570	5850	6070
1950	4330	4400	4400	4500	4600	4790	5070	5360	5570	5850	6070
2000	4330	4400	4400	4500	4600	4790	5070	5360	5570	5850	6070
2050	4440	4500	4500	4630	4740	4920	5190	5510	5740	6030	6380
2100	4440	4500	4500	4630	4740	4920	5190	5510	5740	6030	6380
2125	4440	4500	4500	4630	4740	4920	5190	5510	5740	6030	6380
2200	4560	4620	4620	4730	4850	5050	5330	5680	5890	6340	6550
2250	4560	4620	4620	4730	4850	5050	5330	5680	5890	6340	6550
2300	4810	4880	4880	5010	5120	5340	5580	5940	6220	6650	6920
2350	4810	4880	4880	5010	5120	5340	5580	5940	6220	6650	6920
2375	4810	4880	4880	5010	5120	5340	5580	5940	6220	6650	6920
2475	5220	5350	5350	5490	5610	5840	6130	6500	6850	7260	7480
2500	5220	5350	5350	5490	5610	5840	6130	6500	6850	7260	7480

Nice Simple Classic - sprężyny skrętne

Wymiary standardowe, dowolny kolor RAL



Charakterystyka bram SIMPLE CLASSIC:

- Powierzchnia sekcji w strukturze **Woodgrain** od strony zewnętrznej, od wewnątrz przetłoczenia wąskie Stucco,
- Segmenty wykonane z blachy stalowej o grubości 0,45 mm, ocynkowane ogniowo, powleczonej poliestrem,
- Wypełnienie sekcji stanowi bezfreonowa pianka poliuretanowa o grubości ok. 40 mm,
- Konstrukcja nośna stalowa, ocynkowana ogniowo,

- System wyważania na sprężynach skrętnych testowanych na min. 15 000 cykli,
- Brama standardowo wyposażona w zabezpieczenie w przypadku pęknięcia sprężyn,
- Bezpieczna konstrukcja sekcji uniemożliwiająca przycięcie palców od strony zewn. i wewn., zarówno podczas otwierania, jak i zamykania bramy,
- W bramach o szerokości od 4750 mm stosowane są profile usztywniające.

Gwarancja:** Bramy i automatyka - 24 miesiące od daty sprzedaży.

Kolory RAL Woodgrain:	Standardowe wyposażenie bram ręcznych:	Standardowe wyposażenie bram automatycznych:
<ul style="list-style-type: none"> • Dowolny kolor z palety RAL* <p>* z wyłączeniem kolorów perłowych, fluorescencyjnych i metalizowanych.</p>	<ul style="list-style-type: none"> • bez kłamki zewnętrznej i zamka, • wewnętrzny rygiel blokujący, • zestaw montażowy (kołki i śruby montażowe do podłoża). <p>Przy wyborze opcji „Klamka zewnętrzna z zamkiem” brama bez wewnętrznego rygla blokującego.</p>	<ul style="list-style-type: none"> • bez kłamki zewnętrznej i zamka, • wewnętrzny rygiel blokujący, • zestaw montażowy (kołki i śruby montażowe do podłoża). <p>Przy wyborze opcji „Klamka zewnętrzna z zamkiem” brama bez wewnętrznego rygla blokującego.</p>

Lista dostępnych opcji dodatkowych strona 66-67

Dowolny kolor RAL (Woodgrain) - z wyłączeniem kolorów perłowych fluorescencyjnych i metalizowanych



WYMIARY STANDARDOWE - RĘCZNE

		Szerokość (mm)														
		2400	2500	2600	2750	3000	3250	3500	3750	4000	4250	4500	4750	5000	5250	5500
Wysokość (mm)	2000	3830	3940	4050	4250	4540	4850	5060	5370	5590	6090	6300	6890	7100	7570	7860
	2100	3930	4070	4190	4380	4660	5000	5240	5550	5930	6270	6480	7070	7290	7770	8060
	2125	3930	4070	4190	4380	4660	5000	5240	5550	5930	6270	6480	7070	7290	7770	8060
	2200	4060	4170	4300	4510	4810	5180	5410	5880	6110	6520	6730	7280	7570	8080	8380
	2250	4060	4170	4300	4510	4810	5180	5410	5880	6110	6520	6730	7280	7570	8080	8380
	2375	4340	4480	4590	4820	5080	5460	5750	6210	6500	6850	7090	7710	7960	8540	8820
	2500	4610	4750	4870	5120	5420	5820	6190	6620	6850	7250	7560	8240	8490	8930	9230

WYMIARY STANDARDOWE - AUTOMATYCZNE SPIDO

		Szerokość (mm)								
		2400	2500	2600	2750	3000	3250	3500	3750	4000
Wysokość (mm)	2000	4520	4620	4740	4930	5220	5530	5740	6050	6270
	2100	4620	4760	4880	5070	5350	5680	5920	6230	6600
	2125	4620	4760	4880	5070	5350	5680	5920	6230	6600
	2200	4750	4860	4990	5200	5500	5860	6090	6560	6790
	2250	4750	4860	4990	5200	5500	5860	6090	6560	6790
	2375	5020	5170	5280	5510	5760	6140	6430	6890	7170
	2500***	5290	5430	5550	5800	6100	6490	6860	7290	7510

Spido600 (SPO32BK CER01)

*** Do bramy automatycznej SPIDO o wysokości 2500 mm z prowadzeniem obniżonym L, konieczna zamiana napędu na SPIDO L. Szczegóły strona 66

WYMIARY STANDARDOWE - AUTOMATYCZNE SPIN

		Szerokość (mm)														
		2400	2500	2600	2750	3000	3250	3500	3750	4000	4250	4500	4750	5000	5250	5500
Wysokość (mm)	2000	4590	4700	4810	5010	5290	5600	5810	6120	6350	6840	7050	8130	8340	8810	9090
	2100	4690	4830	4950	5140	5420	5750	6000	6300	6680	7020	7220	8300	8520	9000	9290
	2125	4690	4830	4950	5140	5420	5750	6000	6300	6680	7020	7220	8300	8520	9000	9290
	2200	4830	4930	5060	5270	5570	5930	6160	6630	6860	7270	7470	8510	8810	9310	9610
	2250	4830	4930	5060	5270	5570	5930	6160	6630	6860	7270	7470	8510	8810	9310	9610
	2375*	5100	5240	5350	5580	5840	6220	6500	6960	7250	7600	7830	8940	9190	9760	10040
	2500	5590	5730	5850	6100	6400	6790	7160	7590	7810	8220	9000	9670	9930	10360	10650

Napęd Spin 23

Napęd Spin 22

Napęd Spin 41 (SN6041 + SNA30)

Napęd Spin 41L (SN6041 + SNA6)

* Do bramy automatycznej o wysokości 2375 mm z prowadzeniem obniżonym L konieczna zamiana napędu na SPIN 22 lub SPIN 41L. Szczegóły strona 66

** Szczegóły dotyczące gwarancji na bramy i automatykę w karcie gwarancyjnej Nice.

Nice Simple Classic E120 - sprężyny naciągowe
Wymiary specjalne



Nice Simple Classic E120 - sprężyny naciągowe

Wymiary specjalne, kolory podstawowe



Charakterystyka bram SIMPLE CLASSIC E120:

- Powierzchnia sekcji w strukturze **Woodgrain** od strony zewnętrznej, od wewnątrz przetłoczenia wąskie Stucco,
- Segmenty wykonane z blachy stalowej o grubości 0,45 mm, ocynkowane ognioowo, powleczonej poliuretanem,
- Wypełnienie sekcji stanowi bezfreonowa pianka poliuretanowa o grubości ok. 40 mm,
- Konstrukcja nośna stalowa, ocynkowana ognioowo,

- System wyważania na sprężynach naciągowych testowanych na min. 15 000 cykli,
- Bezpieczna konstrukcja sekcji uniemożliwiająca przycięcie palców od strony zewnętrznej i wewnętrznej zarówno podczas otwierania, jak i zamykania bramy,
- **Opcjonalnie górna sekcja ścięta symetrycznie do sekcji dolnej** (patrz Schematy/Przekroje) i okuta profilem aluminiowym. Opcja bez dopłaty. Sekcja dolna ścinana i okuta profilem aluminiowym.

Lista dostępnych opcji dodatkowych strona 66-67

Kolory podstawowe (Woodgrain)

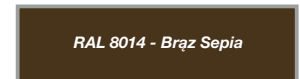

Kolory podstawowe Woodgrain:

- RAL 9016 (Biel),
- RAL 8014 (Brąz Sepia)
- RAL 7016 (Antracyt).

Standardowe wyposażenie bram ręcznych:

- bez klamki zewnętrznej i zamka,
- wewnętrzny rygiel blokujący,
- zestaw montażowy (kołki i śruby montażowe do podłoża).

Przy wyborze opcji „Klamka zewnętrzna z zamkiem” brama bez wewnętrznego rygla blokującego.

Standardowe wyposażenie bram automatycznych:

- bez klamki zewnętrznej i zamka,
- wewnętrzny rygiel blokujący,
- zestaw montażowy (kołki i śruby montażowe do podłoża).

Przy wyborze opcji „Klamka zewnętrzna z zamkiem” brama bez wewnętrznego rygla blokującego.

Spido600 (SPO32BK CER01)

WYMIARY SPECJALNE* - RĘCZNE

Wysokość (mm)	Szerokość (mm)										
	2000 -2250	2260 -2375	2380 -2400	2410 -2500	2510 -2600	2610 -2750	2760 -3000	3010 -3250	3260 -3500	3510 -3750	3760 -4000
1900	3550	3600	3600	3690	3790	3980	4240	4530	4710	4990	5190
1950	3550	3600	3600	3690	3790	3980	4240	4530	4710	4990	5190
2000	3550	3600	3600	3690	3790	3980	4240	4530	4710	4990	5190
2050	3650	3690	3690	3810	3920	4090	4340	4650	4860	5140	5490
2100	3650	3690	3690	3810	3920	4090	4340	4650	4860	5140	5490
2125	3650	3690	3690	3810	3920	4090	4340	4650	4860	5140	5490
2200	3760	3790	3790	3890	4010	4200	4460	4800	5000	5440	5640
2250	3760	3790	3790	3890	4010	4200	4460	4800	5000	5440	5640
2300	4010	4060	4060	4180	4280	4490	4710	5070	5320	5750	6000
2350	4010	4060	4060	4180	4280	4490	4710	5070	5320	5750	6000
2375	4010	4060	4060	4180	4280	4490	4710	5070	5320	5750	6000
2475	4190	4310	4310	4440	4550	4770	5040	5400	5740	6140	6330
2500	4190	4310	4310	4440	4550	4770	5040	5400	5740	6140	6330

WYMIARY SPECJALNE* - AUTOMATYCZNE SPIDO

Wysokość (mm)	Szerokość (mm)										
	2000 -2250	2260 -2375	2380 -2400	2410 -2500	2510 -2600	2610 -2750	2760 -3000	3010 -3250	3260 -3500	3510 -3750	3760 -4000
1900	4270	4320	4320	4420	4520	4700	4970	5250	5430	5710	5910
1950	4270	4320	4320	4420	4520	4700	4970	5250	5430	5710	5910
2000	4270	4320	4320	4420	4520	4700	4970	5250	5430	5710	5910
2050	4370	4410	4410	4530	4640	4810	5060	5370	5580	5860	6210
2100	4370	4410	4410	4530	4640	4810	5060	5370	5580	5860	6210
2125	4370	4410	4410	4530	4640	4810	5060	5370	5580	5860	6210
2200	4480	4520	4520	4610	4730	4930	5190	5530	5720	6170	6360
2250	4480	4520	4520	4610	4730	4930	5190	5530	5720	6170	6360
2300	4730	4780	4780	4910	5010	5220	5440	5790	6050	6470	6720
2350	4730	4780	4780	4910	5010	5220	5440	5790	6050	6470	6720
2375	4730	4780	4780	4910	5010	5220	5440	5790	6050	6470	6720
2475	4910	5030	5030	5160	5270	5490	5760	6130	6460	6860	7050
2500	4910	5030	5030	5160	5270	5490	5760	6130	6460	6860	7050

WYMIARY SPECJALNE* - AUTOMATYCZNE SPIN

Wysokość (mm)	Szerokość (mm)										
	2000 -2250	2260 -2375	2380 -2400	2410 -2500	2510 -2600	2610 -2750	2760 -3000	3010 -3250	3260 -3500	3510 -3750	3760 -4000
1900	4330	4370	4370	4470	4570	4750	5020	5300	5490	5760	5960
1950	4330	4370	4370	4470	4570	4750	5020	5300	5490	5760	5960
2000	4330	4370	4370	4470	4570	4750	5020	5300	5490	5760	5960
2050	4430	4460	4460	4580	4690	4870	5120	5430	5640	5920	6260
2100	4430	4460	4460	4580	4690	4870	5120	5430	5640	5920	6260
2125	4430	4460	4460	4580	4690	4870	5120	5430	5640	5920	6260
2200	4530	4570	4570	4670	4780	4980	5240	5580	5780	6220	6410
2250	4530	4570	4570	4670	4780	4980	5240	5580	5780	6220	6410
2300	4790	4840	4840	4960	5060	5270	5490	5840	6100	6530	6780
2350	4790	4840	4840	4960	5060	5270	5490	5840	6100	6530	6780
2375	4790	4840	4840	4960	5060	5270	5490	5840	6100	6530	6780
2475	5190	5310	5310	5440	5550	5770	6040	6400	6740	7140	7330
2500	5190	5310	5310	5440	5550	5770	6040	6400	6740	7140	7330

Napęd Spin 23

Napęd Spin 22

* Możliwość zamówienia wymiaru pośredniego tylko w przypadku szerokości. Wysokość bramy pozostaje bez zmian (1900, 1950, 2000, 2050, 2100, 2125, 2200, 2250, 2300, 2350, 2375, 2475, 2500 mm).

Nice Simple Classic E120 - sprężyny naciągowe

Wymiary specjalne, kolory standardowe

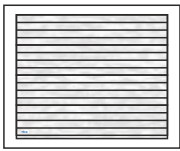

Charakterystyka bram SIMPLE CLASSIC E120:

- Powierzchnia sekcji w strukturze **Woodgrain** od strony zewnętrznej, od wewnątrz przetłoczenia wąskie Stucco,
- Segmenty wykonane z blachy stalowej o grubości 0,45 mm, ocynkowane ognioowo, powleczonej poliestrem,
- Wypełnienie sekcji stanowi bezfreonowa pianka poliuretanowa o grubości ok. 40 mm,
- Konstrukcja nośna stalowa, ocynkowana ognioowo,

- System wyważania na sprężynach naciągowych testowanych na min. 15 000 cykli,
- Bezpieczna konstrukcja sekcji uniemożliwiająca przycięcie palców od strony zewnętrznej i wewnętrznej zarówno podczas otwierania, jak i zamykania bramy,
- **Opcjonalnie górna sekcja ścięta symetrycznie do sekcji dolnej** (patrz Schematy/Przekroje) i okuta profilem aluminiowym. Opcja bez dopłaty. Sekcja dolna ścinana i okuta profilem aluminiowym.

Lista dostępnych opcji dodatkowych strona 66-67

Kolory standardowe (Woodgrain)

RAL 8017 - Brąz Czekoladowy

RAL 9006 - Srebrny

RAL 7035 - Jasnoszary

Kolory standardowe Woodgrain:

- RAL 8017 Brąz Czekoladowy,
- RAL 9006 Srebrny,
- RAL 7035 Jasnoszary.

Standardowe wyposażenie bram ręcznych:

- bez klamki zewnętrznej i zamka,
- wewnętrzny rygiel blokujący,
- zestaw montażowy (kołki i śruby montażowe do podłoża).

Przy wyborze opcji „Klamka zewnętrzna z zamkiem” brama bez wewnętrznego rygla blokującego.

Standardowe wyposażenie bram automatycznych:

- bez klamki zewnętrznej i zamka,
- wewnętrzny rygiel blokujący,
- zestaw montażowy (kołki i śruby montażowe do podłoża).

Przy wyborze opcji „Klamka zewnętrzna z zamkiem” brama bez wewnętrznego rygla blokującego.

Spido600 (SPO32BK CER01)

WYMIARY SPECJALNE* - RĘCZNE

Wysokość (mm)	Szerokość (mm)										
	2000 -2250	2260 -2375	2380 -2400	2410 -2500	2510 -2600	2610 -2750	2760 -3000	3010 -3250	3260 -3500	3510 -3750	3760 -4000
1900	3760	3830	3830	3940	4050	4250	4550	4860	5070	5380	5610
1950	3760	3830	3830	3940	4050	4250	4550	4860	5070	5380	5610
2000	3760	3830	3830	3940	4050	4250	4550	4860	5070	5380	5610
2050	3880	3940	3940	4080	4200	4390	4670	5010	5260	5570	5940
2100	3880	3940	3940	4080	4200	4390	4670	5010	5260	5570	5940
2125	3880	3940	3940	4080	4200	4390	4670	5010	5260	5570	5940
2200	4010	4070	4070	4180	4310	4530	4820	5190	5420	5900	6120
2250	4010	4070	4070	4180	4310	4530	4820	5190	5420	5900	6120
2300	4270	4350	4350	4490	4600	4830	5090	5480	5770	6230	6510
2350	4270	4350	4350	4490	4600	4830	5090	5480	5770	6230	6510
2375	4270	4350	4350	4490	4600	4830	5090	5480	5770	6230	6510
2475	4470	4610	4610	4750	4880	5120	5430	5830	6200	6640	6870
2500	4470	4610	4610	4750	4880	5120	5430	5830	6200	6640	6870

WYMIARY SPECJALNE* - AUTOMATYCZNE SPIDO

Wysokość (mm)	Szerokość (mm)										
	2000 -2250	2260 -2375	2380 -2400	2410 -2500	2510 -2600	2610 -2750	2760 -3000	3010 -3250	3260 -3500	3510 -3750	3760 -4000
1900	4490	4550	4550	4660	4780	4970	5270	5580	5800	6100	6330
1950	4490	4550	4550	4660	4780	4970	5270	5580	5800	6100	6330
2000	4490	4550	4550	4660	4780	4970	5270	5580	5800	6100	6330
2050	4600	4670	4670	4800	4920	5110	5400	5730	5980	6290	6660
2100	4600	4670	4670	4800	4920	5110	5400	5730	5980	6290	6660
2125	4600	4670	4670	4800	4920	5110	5400	5730	5980	6290	6660
2200	4730	4790	4790	4900	5030	5250	5540	5910	6150	6620	6850
2250	4730	4790	4790	4900	5030	5250	5540	5910	6150	6620	6850
2300	4990	5070	5070	5210	5320	5550	5810	6200	6490	6950	7240
2350	4990	5070	5070	5210	5320	5550	5810	6200	6490	6950	7240
2375	4990	5070	5070	5210	5320	5550	5810	6200	6490	6950	7240
2475	5190	5330	5330	5480	5610	5850	6150	6550	6920	7360	7590
2500	5190	5330	5330	5480	5610	5850	6150	6550	6920	7360	7590

WYMIARY SPECJALNE* - AUTOMATYCZNE SPIN

Wysokość (mm)	Szerokość (mm)										
	2000 -2250	2260 -2375	2380 -2400	2410 -2500	2510 -2600	2610 -2750	2760 -3000	3010 -3250	3260 -3500	3510 -3750	3760 -4000
1900	4540	4610	4610	4720	4830	5030	5330	5640	5850	6160	6390
1950	4540	4610	4610	4720	4830	5030	5330	5640	5850	6160	6390
2000	4540	4610	4610	4720	4830	5030	5330	5640	5850	6160	6390
2050	4660	4720	4720	4850	4970	5170	5450	5790	6030	6340	6720
2100	4660	4720	4720	4850	4970	5170	5450	5790	6030	6340	6720
2125	4660	4720	4720	4850	4970	5170	5450	5790	6030	6340	6720
2200	4780	4850	4850	4960	5090	5300	5600	5970	6200	6670	6900
2250	4780	4850	4850	4960	5090	5300	5600	5970	6200	6670	6900
2300	5050	5130	5130	5260	5380	5610	5870	6250	6550	7000	7290
2350	5050	5130	5130	5260	5380	5610	5870	6250	6550	7000	7290
2375	5050	5130	5130	5260	5380	5610	5870	6250	6550	7000	7290
2475	5470	5610	5610	5750	5880	6120	6430	6830	7200	7640	7870
2500	5470	5610	5610	5750	5880	6120	6430	6830	7200	7640	7870

Napęd Spin 23

Napęd Spin 22

* Możliwość zamówienia wymiaru pośredniego tylko w przypadku szerokości. Wysokość bramy pozostaje bez zmian (1900, 1950, 2000, 2050, 2100, 2125, 2200, 2250, 2300, 2350, 2375, 2475, 2500 mm).

Nice Simple Classic E120 - sprężyny naciągowe

Wymiary specjalne, dowolny kolor RAL



Charakterystyka bram SIMPLE CLASSIC E120:

- Powierzchnia sekcji w strukturze **Woodgrain** od strony zewnętrznej, od wewnątrz przetłoczenia wąskie Stucco,
- Segmenty wykonane z blachy stalowej o grubości 0,45 mm, ocynkowane ogniowo, powleczonej poliuretanem,
- Wypełnienie sekcji stanowi bezfreonowa pianka poliuretanowa o grubości ok. 40 mm,
- Konstrukcja nośna stalowa, ocynkowana ogniowo,
- System wyważania na sprężynach naciągowych testowanych na min. 15 000 cykli,
- Bezpieczna konstrukcja sekcji uniemożliwiająca przycięcie palców od strony zewnętrznej i wewnętrznej zarówno podczas otwierania, jak i zamykania bramy,
- **Opcjonalnie górna sekcja ścięta symetrycznie do sekcji dolnej** (patrz Schematy/Przekroje) i okuta profilem aluminiowym. Opcja bez dopłaty. Sekcja dolna ścinana i okuta profilem aluminiowym.

Lista dostępnych opcji dodatkowych strona 66-67

Dowolny kolor RAL (Woodgrain) - z wyłączeniem kolorów perłowych fluorescencyjnych i metalizowanych



WYMIARY SPECJALNE* - RĘCZNE		Szerokość (mm)										
		2000 -2250	2260 -2375	2380 -2400	2410 -2500	2510 -2600	2610 -2750	2760 -3000	3010 -3250	3260 -3500	3510 -3750	3760 -4000
Wysokość (mm)	1900	3760	3830	3830	3940	4050	4250	4550	4860	5070	5380	5610
	1950	3760	3830	3830	3940	4050	4250	4550	4860	5070	5380	5610
	2000	3760	3830	3830	3940	4050	4250	4550	4860	5070	5380	5610
	2050	3880	3940	3940	4080	4200	4390	4670	5010	5260	5570	5940
	2100	3880	3940	3940	4080	4200	4390	4670	5010	5260	5570	5940
	2125	3880	3940	3940	4080	4200	4390	4670	5010	5260	5570	5940
	2200	4010	4070	4070	4180	4310	4530	4820	5190	5420	5900	6120
	2250	4010	4070	4070	4180	4310	4530	4820	5190	5420	5900	6120
	2300	4270	4350	4350	4490	4600	4830	5090	5480	5770	6230	6510
	2350	4270	4350	4350	4490	4600	4830	5090	5480	5770	6230	6510
	2375	4270	4350	4350	4490	4600	4830	5090	5480	5770	6230	6510
	2475	4470	4610	4610	4750	4880	5120	5430	5830	6200	6640	6870
	2500	4470	4610	4610	4750	4880	5120	5430	5830	6200	6640	6870

Kolory RAL Woodgrain:

- Dowolny kolor z palety RAL*

* z wyłączeniem kolorów perłowych, fluorescencyjnych i metalizowanych.

Standardowe wyposażenie bram ręcznych:

- bez klamki zewnętrznej i zamka,
- wewnętrzny rygiel blokujący,
- zestaw montażowy (kołki i śruby montażowe do podłoża).

Przy wyborze opcji „Klamka zewnętrzna z zamkiem” brama bez wewnętrznego rygla blokującego.

Standardowe wyposażenie bram automatycznych:

- bez klamki zewnętrznej i zamka,
- wewnętrzny rygiel blokujący,
- zestaw montażowy (kołki i śruby montażowe do podłoża).

Przy wyborze opcji „Klamka zewnętrzna z zamkiem” brama bez wewnętrznego rygla blokującego.

Spido600 (SPO32BK CER01)

WYMIARY SPECJALNE* - AUTOMATYCZNE SPIDO		Szerokość (mm)										
		2000 -2250	2260 -2375	2380 -2400	2410 -2500	2510 -2600	2610 -2750	2760 -3000	3010 -3250	3260 -3500	3510 -3750	3760 -4000
Wysokość (mm)	1900	4490	4550	4550	4660	4780	4970	5270	5580	5800	6100	6330
	1950	4490	4550	4550	4660	4780	4970	5270	5580	5800	6100	6330
	2000	4490	4550	4550	4660	4780	4970	5270	5580	5800	6100	6330
	2050	4600	4670	4670	4800	4920	5110	5400	5730	5980	6290	6660
	2100	4600	4670	4670	4800	4920	5110	5400	5730	5980	6290	6660
	2125	4600	4670	4670	4800	4920	5110	5400	5730	5980	6290	6660
	2200	4730	4790	4790	4900	5030	5250	5540	5910	6150	6620	6850
	2250	4730	4790	4790	4900	5030	5250	5540	5910	6150	6620	6850
	2300	4990	5070	5070	5210	5320	5550	5810	6200	6490	6950	7240
	2350	4990	5070	5070	5210	5320	5550	5810	6200	6490	6950	7240
	2375	4990	5070	5070	5210	5320	5550	5810	6200	6490	6950	7240
	2475	5190	5330	5330	5480	5610	5850	6150	6550	6920	7360	7590
	2500	5190	5330	5330	5480	5610	5850	6150	6550	6920	7360	7590

WYMIARY SPECJALNE* - AUTOMATYCZNE SPIN		Szerokość (mm)										
		2000 -2250	2260 -2375	2380 -2400	2410 -2500	2510 -2600	2610 -2750	2760 -3000	3010 -3250	3260 -3500	3510 -3750	3760 -4000
Wysokość (mm)	1900	4540	4610	4610	4720	4830	5030	5330	5640	5850	6160	6390
	1950	4540	4610	4610	4720	4830	5030	5330	5640	5850	6160	6390
	2000	4540	4610	4610	4720	4830	5030	5330	5640	5850	6160	6390
	2050	4660	4720	4720	4850	4970	5170	5450	5790	6030	6340	6720
	2100	4660	4720	4720	4850	4970	5170	5450	5790	6030	6340	6720
	2125	4660	4720	4720	4850	4970	5170	5450	5790	6030	6340	6720
	2200	4780	4850	4850	4960	5090	5300	5600	5970	6200	6670	6900
	2250	4780	4850	4850	4960	5090	5300	5600	5970	6200	6670	6900
	2300	5050	5130	5130	5260	5380	5610	5870	6250	6550	7000	7290
	2350	5050	5130	5130	5260	5380	5610	5870	6250	6550	7000	7290
	2375	5050	5130	5130	5260	5380	5610	5870	6250	6550	7000	7290
	2475	5470	5610	5610	5750	5880	6120	6430	6830	7200	7640	7870
	2500	5470	5610	5610	5750	5880	6120	6430	6830	7200	7640	7870

Napęd Spin 23

Napęd Spin 22

* Możliwość zamówienia wymiaru pośredniego tylko w przypadku szerokości. Wysokość bramy pozostaje bez zmian (1900, 1950, 2000, 2050, 2100, 2125, 2200, 2250, 2300, 2350, 2375, 2475, 2500 mm).

Nice Simple Classic ręczne - sprężyny skrotne

Charakterystyka bram SIMPLE CLASSIC:

- Powierzchnia sekcji w strukturze **Woodgrain** od strony zewn., od wewnątrz przetłoczenia wąskie Stucco,
- Segmenty wykonane z blachy stalowej o grubości 0,45 mm, ocynkowanej ogniowo, powleczonej poliuretanem,
- Wypełnienie sekcji stanowi bezfreonowa pianka poliuretanowa o grubości ok. 40 mm,
- Konstrukcja nośna stalowa, ocynkowana ogniowo,
- System wyważania na sprężynach skrętnych testowanych na min. 15 000 cykli,
- Brama standardowo wyposażona w zabezpieczenie w przypadku pęknięcia sprężyn,
- Bezpieczna konstrukcja sekcji uniemożliwiająca przycięcie palców od strony zewn. i wewn., zarówno podczas otwierania, jak i zamykania bramy,
- W bramach o szerokości od 4750 mm stosowane są profile usztywniające.
- Bez klamki zewnętrznej i zamka,
- Wewnętrzny rygiel blokujący,
- **Przy wyborze opcji „Klamka zewnętrzna z zamkiem” brama w konfiguracji bez wewnętrznego rygla blokującego.**

Gwarancja: Bramy - 24 miesiące od daty sprzedaży.

Wymiary specjalne - uwagi:

- Cena wymiarów pośrednich wg najbliższego, **wyższego** przedziału wymiarowego,
- Minimalna dostępna szerokość na zamówienie 2000, wysokość 1700 mm,
- Wysokość bramy uzyskiwana jest poprzez regulację wysokości dolnej i górnej sekcji.

[Opcje dodatkowe str. 66-67](#)

Kolory podstawowe (Woodgrain)

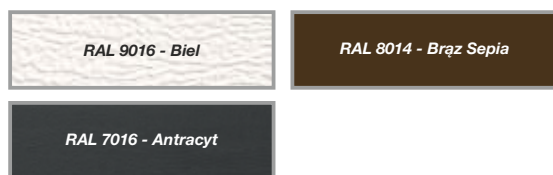

Kolory standardowe (Woodgrain)



Dowolny kolor RAL (Woodgrain) - z wyłączeniem kolorów perłowych, fluorescencyjnych i metalizowanych



Tabela z wymiarami bram ręcznych - kolory podstawowe - ceny netto

		Szerokość (mm) - Dostępność co 10 mm										
		2000-2200	2210-2300	2310-2400	2410-2500	2510-2600	2610-2700	2710-2800	2810-2900	2910-3000	3010-3100	3110-3200
Wysokość (mm) Dostępność co 10 mm	1700-2000	3 630	3 710	3 800	3 900	4 010	4 130	4 200	4 320	4 480	4 570	4 660
	2010-2125	3 710	3 800	3 890	4 020	4 140	4 230	4 320	4 450	4 590	4 720	4 820
	2130-2250	3 800	3 920	4 010	4 110	4 230	4 340	4 440	4 560	4 720	4 870	4 960
	2260-2375	4 050	4 190	4 290	4 420	4 530	4 640	4 750	4 900	4 990	5 120	5 250
	2380-2500	4 310	4 440	4 560	4 690	4 810	4 940	5 040	5 210	5 330	5 450	5 550
	2510-2625	4 450	4 560	4 690	4 810	4 960	5 060	5 210	5 370	5 470	5 620	5 830
	2630-2750	4 510	4 660	4 780	4 930	5 040	5 180	5 330	5 460	5 610	5 830	5 950
	2760-2875	4 780	4 900	4 990	5 160	5 270	5 430	5 550	5 830	5 930	6 110	6 230
	2880-3000	4 930	5 050	5 150	5 280	5 450	5 610	5 830	6 010	6 110	6 260	6 460

Tabela z wymiarami bram ręcznych - kolory standardowe - ceny netto

		Szerokość (mm) - Dostępność co 10 mm										
		2000-2200	2210-2300	2310-2400	2410-2500	2510-2600	2610-2700	2710-2800	2810-2900	2910-3000	3010-3100	3110-3200
Wysokość (mm) Dostępność co 10 mm	1700-2000	3 810	3 910	4 010	4 120	4 240	4 370	4 450	4 580	4 750	4 850	4 950
	2010-2125	3 920	4 020	4 120	4 260	4 390	4 490	4 600	4 730	4 880	5 030	5 140
	2130-2250	4 020	4 150	4 250	4 370	4 500	4 620	4 730	4 870	5 040	5 200	5 300
	2260-2375	4 280	4 430	4 540	4 690	4 810	4 940	5 060	5 220	5 320	5 470	5 610
	2380-2500	4 540	4 690	4 820	4 970	5 100	5 250	5 370	5 540	5 680	5 810	5 920
	2510-2625	4 700	4 830	4 970	5 110	5 270	5 390	5 550	5 720	5 850	6 010	6 230
	2630-2750	4 790	4 950	5 080	5 250	5 380	5 530	5 690	5 840	6 010	6 240	6 370
	2760-2875	5 060	5 200	5 300	5 490	5 620	5 800	5 930	6 220	6 340	6 530	6 670
	2880-3000	5 230	5 360	5 480	5 630	5 810	5 990	6 230	6 420	6 540	6 700	6 930

Tabela z wymiarami bram ręcznych - dowolny kolor RAL* - ceny netto

		Szerokość (mm) - Dostępność co 10 mm										
		2000-2200	2210-2300	2310-2400	2410-2500	2510-2600	2610-2700	2710-2800	2810-2900	2910-3000	3010-3100	3110-3200
Wysokość (mm) Dostępność co 10 mm	1700-2000	3 810	3 910	4 010	4 120	4 240	4 370	4 450	4 580	4 750	4 850	4 950
	2010-2125	3 920	4 020	4 120	4 260	4 390	4 490	4 600	4 730	4 880	5 030	5 140
	2130-2250	4 020	4 150	4 250	4 370	4 500	4 620	4 730	4 870	5 040	5 200	5 300
	2260-2375	4 280	4 430	4 540	4 690	4 810	4 940	5 060	5 220	5 320	5 470	5 610
	2380-2500	4 540	4 690	4 820	4 970	5 100	5 250	5 370	5 540	5 680	5 810	5 920
	2510-2625	4 700	4 830	4 970	5 110	5 270	5 390	5 550	5 720	5 850	6 010	6 230
	2630-2750	4 790	4 950	5 080	5 250	5 380	5 530	5 690	5 840	6 010	6 240	6 370
	2760-2875	5 060	5 200	5 300	5 490	5 620	5 800	5 930	6 220	6 340	6 530	6 670
	2880-3000	5 230	5 360	5 480	5 630	5 810	5 990	6 230	6 420	6 540	6 700	6 930

* Z wyłączeniem kolorów perłowych, fluorescencyjnych i metalizowanych.

Nice Simple Classic ręczne - wymiary specjalne

Szerokość (mm) - Dostępność co 10 mm

3210-3300	3310-3400	3410-3500	3510-3600	3610-3700	3710-3800	3810-3900	3910-4000	4010-4100	4110-4200	4210-4300	4310-4400	4410-4500	4510-4600	4610-4700	4710-4800	4810-4900	4910-5000	5010-5250	5260-5500	5510-5750	5760-6000
4780	4880	4970	5060	5180	5270	5380	5470	5570	5700	5980	6070	6170	6260	6360	6780	6880	6970	7450	7720	8430	8650
4910	5000	5130	5220	5330	5430	5530	5800	5900	5990	6140	6230	6320	6480	6570	6920	7040	7120	7600	7880	8670	8930
5080	5160	5280	5380	5550	5750	5840	5960	6080	6240	6360	6450	6540	6640	6730	7100	7300	7380	7890	8180	8920	9190
5350	5450	5620	5860	5950	6080	6180	6350	6480	6560	6680	6780	6890	7080	7160	7530	7660	7750	8340	8600		
5710	5950	6070	6180	6300	6490	6600	6680	6920	6940	7080	7250	7370	7460	7560	8060	8200	8290	8720	8990		
5950	6080	6170	6360	6490	6620	6810	6930	7040	7160	7280	7480	7610	7720	7820	8360	8380					
6090	6220	6360	6560	6770	6890	6990	7170	7230	7470	7570	7690	7830	7930	8170							
6440	6560	6750	6970	7100	7210	7350	7510	7710	7830	7940	8070	8260									
6580	6720	6860	7130	7270	7400	7560	7690	7890	8020	8150											

NA ZAPYTANIE
Maksymalne dostępne wymiary do 6000 x 3000 mm

Szerokość (mm) - Dostępność co 10 mm

3210-3300	3310-3400	3410-3500	3510-3600	3610-3700	3710-3800	3810-3900	3910-4000	4010-4100	4110-4200	4210-4300	4310-4400	4410-4500	4510-4600	4610-4700	4710-4800	4810-4900	4910-5000	5010-5250	5260-5500	5510-5750	5760-6000
5080	5200	5290	5400	5530	5630	5750	5860	5960	6100	6380	6480	6600	6700	6810	7220	7340	7440	7930	8230	8940	9200
5240	5340	5490	5590	5700	5820	5930	6210	6320	6420	6580	6680	6780	6950	7050	7410	7540	7630	8130	8440	9230	9530
5430	5530	5660	5780	5950	6170	6270	6400	6530	6700	6840	6930	7040	7150	7260	7630	7830	7930	8460	8780	9520	9830
5730	5830	6020	6260	6370	6510	6630	6810	6950	7040	7180	7290	7420	7620	7710	8080	8230	8330	8940	9230		
6100	6340	6480	6610	6740	6940	7070	7170	7410	7450	7600	7780	7910	8020	8140	8640	8790	8890	9350	9660		
6360	6510	6610	6820	6960	7100	7310	7440	7570	7700	7840	8050	8200	8310	8430	8960	9010					
6530	6670	6830	7040	7260	7400	7520	7710	7790	8030	8160	8290	8450	8560	8810							
6890	7030	7230	7460	7620	7750	7890	8070	8290	8420	8550	8700	8900									
7060	7210	7380	7660	7810	7960	8140	8290	8500	8640	8790											

NA ZAPYTANIE
Maksymalne dostępne wymiary do 6000 x 3000 mm

Szerokość (mm) - Dostępność co 10 mm

3210-3300	3310-3400	3410-3500	3510-3600	3610-3700	3710-3800	3810-3900	3910-4000	4010-4100	4110-4200	4210-4300	4310-4400	4410-4500	4510-4600	4610-4700	4710-4800	4810-4900	4910-5000	5010-5250	5260-5500	5510-5750	5760-6000
5080	5200	5290	5400	5530	5630	5750	5860	5960	6100	6380	6480	6600	6700	6810	7220	7340	7440	7930	8230	8940	9200
5240	5340	5490	5590	5700	5820	5930	6210	6320	6420	6580	6680	6780	6950	7050	7410	7540	7630	8130	8440	9230	9530
5430	5530	5660	5780	5950	6170	6270	6400	6530	6700	6840	6930	7040	7150	7260	7630	7830	7930	8460	8780	9520	9830
5730	5830	6020	6260	6370	6510	6630	6810	6950	7040	7180	7290	7420	7620	7710	8080	8230	8330	8940	9230		
6100	6340	6480	6610	6740	6940	7070	7170	7410	7450	7600	7780	7910	8020	8140	8640	8790	8890	9350	9660		
6360	6510	6610	6820	6960	7100	7310	7440	7570	7700	7840	8050	8200	8310	8430	8960	9010					
6530	6670	6830	7040	7260	7400	7520	7710	7790	8030	8160	8290	8450	8560	8810							
6890	7030	7230	7460	7620	7750	7890	8070	8290	8420	8550	8700	8900									
7060	7210	7380	7660	7810	7960	8140	8290	8500	8640	8790											

NA ZAPYTANIE
Maksymalne dostępne wymiary do 6000 x 3000 mm

Nice Simple Classic automatyczne - sprężyny skrętne

Charakterystyka bram SIMPLE CLASSIC:

- Powierzchnia sekcji w strukturze **Woodgrain** od strony zewn., od wewnątrz przetłoczenia wąskie Stucco,
- Segmenty wykonane z blachy stalowej o grubości 0,45 mm, ocynkowanej ogniowo, powleczonej poliuretanem,
- Wypełnienie sekcji stanowi bezfreonowa pianka poliuretanowa o grubości ok. 40 mm,
- Konstrukcja nośna stalowa, ocynkowana ogniowo,
- System wyważania na sprężynach skrętnych testowanych na min. 15 000 cykli,
- Brama standardowo wyposażona w zabezpieczenie w przypadku pęknięcia sprężyn,
- Bezpieczna konstrukcja sekcji uniemożliwiająca przycięcie palców od strony zewn. i wewn., zarówno podczas otwierania, jak i zamykania bramy,
- W bramach o szerokości od 4750 mm stosowane są profile usztywniające,
- Bez klamki zewnętrznej i zamka,
- Wewnętrzny rygiel blokujący,
- **Przy wyborze opcji „Klamka zewnętrzna z zamkiem” brama w konfiguracji bez wewnętrznego rygla blokującego.**

Gwarancja: Bramy - 24 miesiące od daty sprzedaży.

Wymiary specjalne - uwagi:

- Cena wymiarów pośrednich wg najbliższego, **wyższego** przedziału wymiarowego,
- Minimalna dostępna szerokość na zamówienie 2000, wysokość 1700 mm,
- Wysokość bramy uzyskiwana jest poprzez regulację wysokości dolnej i górnej sekcji.

Opcje dodatkowe str. 66-67

Kolory podstawowe (Woodgrain)

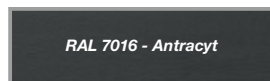

Kolory standardowe (Woodgrain)



Dowolny kolor RAL (Woodgrain) - z wyłączeniem kolorów perłowych, fluorescencyjnych i metalizowanych



Tabela z wymiarami bram automatycznych - kolory podstawowe - ceny netto

		Szerokość (mm) - Dostępność co 10 mm										
		2000-2200	2210-2300	2310-2400	2410-2500	2510-2600	2610-2700	2710-2800	2810-2900	2910-3000	3010-3100	3110-3200
Wysokość (mm) Dostępność co 10 mm	1700-2000	4 400	4 490	4 580	4 680	4 790	4 910	4 980	5 100	5 260	5 350	5 440
	2010-2125	4 490	4 580	4 670	4 800	4 920	5 010	5 100	5 230	5 360	5 500	5 600
	2130-2250	4 580	4 700	4 790	4 880	5 010	5 110	5 210	5 340	5 500	5 650	5 730
	2260-2375*	4 830	4 960	5 060	5 200	5 310	5 420	5 530	5 670	5 760	5 900	6 030
	2380-2500	5 310	5 440	5 560	5 690	5 810	5 940	6 040	6 210	6 330	6 450	6 550
	2510-2625	5 450	5 560	5 690	5 810	5 960	6 060	6 210	6 370	6 470	6 620	6 830
	2630-2750	5 510	5 660	5 780	5 930	6 040	6 180	6 330	6 460	6 610	6 830	6 950
	2760-2875	5 780	5 900	5 990	6 160	6 270	6 430	6 550	6 830	6 930	7 110	7 230
	2880-3000	5 930	6 050	6 150	6 280	6 450	6 610	6 830	7 010	7 110	7 260	7 460

* Dopłata do bramy automatycznej - szczegóły strona 66

Tabela z wymiarami bram automatycznych - kolory standardowe - ceny netto

		Szerokość (mm) - Dostępność co 10 mm										
		2000-2200	2210-2300	2310-2400	2410-2500	2510-2600	2610-2700	2710-2800	2810-2900	2910-3000	3010-3100	3110-3200
Wysokość (mm) Dostępność co 10 mm	1700-2000	4 590	4 690	4 790	4 900	5 020	5 140	5 230	5 360	5 530	5 630	5 730
	2010-2125	4 690	4 790	4 890	5 040	5 170	5 270	5 370	5 510	5 660	5 800	5 920
	2130-2250	4 800	4 930	5 030	5 140	5 280	5 400	5 510	5 640	5 820	5 970	6 080
	2260-2375*	5 060	5 210	5 320	5 470	5 590	5 710	5 840	5 990	6 100	6 240	6 390
	2380-2500	5 540	5 690	5 820	5 970	6 100	6 250	6 370	6 540	6 680	6 810	6 920
	2510-2625	5 700	5 830	5 970	6 110	6 270	6 390	6 550	6 720	6 850	7 010	7 230
	2630-2750	5 790	5 950	6 080	6 250	6 380	6 530	6 690	6 840	7 010	7 230	7 370
	2760-2875	6 060	6 200	6 300	6 490	6 620	6 800	6 930	7 220	7 340	7 530	7 670
	2880-3000	6 230	6 360	6 480	6 630	6 810	6 990	7 230	7 420	7 540	7 700	7 920

* Dopłata do bramy automatycznej - szczegóły strona 66

Tabela z wymiarami bram automatycznych - dowolny kolor RAL** - ceny netto

		Szerokość (mm) - Dostępność co 10 mm										
		2000-2200	2210-2300	2310-2400	2410-2500	2510-2600	2610-2700	2710-2800	2810-2900	2910-3000	3010-3100	3110-3200
Wysokość (mm) Dostępność co 10 mm	1700-2000	4 590	4 690	4 790	4 900	5 020	5 140	5 230	5 360	5 530	5 630	5 730
	2010-2125	4 690	4 790	4 890	5 040	5 170	5 270	5 370	5 510	5 660	5 800	5 920
	2130-2250	4 800	4 930	5 030	5 140	5 280	5 400	5 510	5 640	5 820	5 970	6 080
	2260-2375*	5 060	5 210	5 320	5 470	5 590	5 710	5 840	5 990	6 100	6 240	6 390
	2380-2500	5 540	5 690	5 820	5 970	6 100	6 250	6 370	6 540	6 680	6 810	6 920
	2510-2625	5 700	5 830	5 970	6 110	6 270	6 390	6 550	6 720	6 850	7 010	7 230
	2630-2750	5 790	5 950	6 080	6 250	6 380	6 530	6 690	6 840	7 010	7 230	7 370
	2760-2875	6 060	6 200	6 300	6 490	6 620	6 800	6 930	7 220	7 340	7 530	7 670
	2880-3000	6 230	6 360	6 480	6 630	6 810	6 990	7 230	7 420	7 540	7 700	7 920

* Dopłata do bramy automatycznej - szczegóły strona 66

** Z wyłączeniem kolorów perłowych, fluorescencyjnych i metalizowanych.

Nice Simple Classic automatyczne - wymiary specjalne

Szerokość (mm) - Dostępność co 10 mm

3210-3300	3310-3400	3410-3500	3510-3600	3610-3700	3710-3800	3810-3900	3910-4000	4010-4100	4110-4200	4210-4300	4310-4400	4410-4500	4510-4600	4610-4700	4710-4800	4810-4900	4910-5000	5010-5250	5260-5500	5510-5750	5760-6000
5560	5660	5750	5840	5960	6050	6160	6250	6350	6470	6760	6840	6950	7540	7650	8060	8160	8250	8730	9000	9710	9930
5690	5780	5910	6000	6100	6210	6310	6580	6680	6770	6910	7000	7090	7760	7850	8200	8320	8400	8880	9160	9950	10220
5850	5940	6060	6160	6320	6530	6620	6740	6860	7020	7140	7220	7320	7920	8010	8380	8580	8660	9170	9460	10200	10470
6130	6220	6400	6640	6720	6860	6960	7130	7260	7330	7460	7550	7670	8360	8440	8810	8940	9030	9620	9880		
6710	6950	7070	7180	7300	7490	7600	7680	7920	8430	8570	8740	8850	8950	9050	9550	9690	9780	10200	10480		
6950	7080	7170	7360	7490	7620	8300	8410	8530	8650	8770	8970	9100	9200	9310	9840	9870					
7090	7210	7360	7560	7770	8380	8480	8660	8720	8950	9060	9180	9320	9420	9660							
7430	7560	7750	8460	8590	8700	8830	9000	9200	9320	9430	9560	9750									
7580	7720	7860	8620	8760	8880	9050	9180	9380	9510	9640											

NA ZAPYTANIE

Maksymalne dostępne wymiary do 6000 x 3000 mm

 Napęd Spin 23

 Napęd Spin 41 (SN6041 + SNA30)

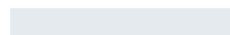
 Napęd Spin 22

 Napęd Spin 41L (SN6041 + SNA6)

Szerokość (mm) - Dostępność co 10 mm

3210-3300	3310-3400	3410-3500	3510-3600	3610-3700	3710-3800	3810-3900	3910-4000	4010-4100	4110-4200	4210-4300	4310-4400	4410-4500	4510-4600	4610-4700	4710-4800	4810-4900	4910-5000	5010-5250	5260-5500	5510-5750	5760-6000
5860	5970	6070	6180	6300	6410	6530	6630	6740	6880	7160	7260	7380	7980	8100	8500	8620	8720	9210	9510	10230	10480
6020	6120	6260	6360	6480	6600	6710	6980	7100	7200	7350	7460	7560	8240	8340	8690	8820	8910	9410	9720	10510	10810
6210	6310	6440	6550	6730	6940	7050	7170	7310	7480	7610	7710	7820	8430	8540	8910	9110	9210	9740	10060	10810	11110
6510	6610	6800	7040	7140	7290	7410	7590	7730	7820	7960	8070	8200	8900	8990	9370	9510	9610	10220	10510		
7100	7340	7480	7610	7740	7940	8060	8170	8410	8940	9090	9270	9400	9510	9630	10120	10270	10380	10840	11150		
7360	7510	7610	7820	7960	8100	8800	8930	9050	9190	9320	9540	9680	9800	9920	10450	10500					
7530	7670	7830	8040	8260	8880	9010	9200	9280	9520	9650	9780	9940	10050	10300							
7890	8030	8230	8950	9100	9230	9380	9560	9780	9910	10040	10180	10390									
8060	8210	8370	9140	9300	9440	9620	9770	9990	10130	10280											

NA ZAPYTANIE

Maksymalne dostępne wymiary do 6000 x 3000 mm

 Napęd Spin 23

 Napęd Spin 41 (SN6041 + SNA30)

 Napęd Spin 22

 Napęd Spin 41L (SN6041 + SNA6)

Szerokość (mm) - Dostępność co 10 mm

3210-3300	3310-3400	3410-3500	3510-3600	3610-3700	3710-3800	3810-3900	3910-4000	4010-4100	4110-4200	4210-4300	4310-4400	4410-4500	4510-4600	4610-4700	4710-4800	4810-4900	4910-5000	5010-5250	5260-5500	5510-5750	5760-6000
5860	5970	6070	6180	6300	6410	6530	6630	6740	6880	7160	7260	7380	7980	8100	8500	8620	8720	9210	9510	10230	10480
6020	6120	6260	6360	6480	6600	6710	6980	7100	7200	7350	7460	7560	8240	8340	8690	8820	8910	9410	9720	10510	10810
6210	6310	6440	6550	6730	6940	7050	7170	7310	7480	7610	7710	7820	8430	8540	8910	9110	9210	9740	10060	10810	11110
6510	6610	6800	7040	7140	7290	7410	7590	7730	7820	7960	8070	8200	8900	8990	9370	9510	9610	10220	10510		
7100	7340	7480	7610	7740	7940	8060	8170	8410	8940	9090	9270	9400	9510	9630	10120	10270	10380	10840	11150		
7360	7510	7610	7820	7960	8100	8800	8930	9050	9190	9320	9540	9680	9800	9920	10450	10500					
7530	7670	7830	8040	8260	8880	9010	9200	9280	9520	9650	9780	9940	10050	10300							
7890	8030	8230	8950	9100	9230	9380	9560	9780	9910	10040	10180	10390									
8060	8210	8370	9140	9300	9440	9620	9770	9990	10130	10280											

NA ZAPYTANIE

Maksymalne dostępne wymiary do 6000 x 3000 mm

 Napęd Spin 23

 Napęd Spin 41 (SN6041 + SNA30)

 Napęd Spin 22

 Napęd Spin 41L (SN6041 + SNA6)

Nice Simple Premium i Design E120 - sprężyny naciągowe

Wymiary standardowe, kolory podstawowe

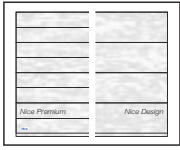

Charakterystyka bram SIMPLE PREMIUM I DESIGN E120:

- Powierzchnia sekcji w strukturze **Woodgrain** od strony zewnętrznej, od wewnątrz przetłoczenia wąskie Stucco,
- Segmenty wykonane z blachy stalowej o grubości 0,45 mm, ocynkowane ognioowo, powleczonej poliestrem,
- Wypełnienie sekcji stanowi bezfreonowa pianka poliuretanowa o grubości ok. 40 mm,
- Konstrukcja nośna stalowa, ocynkowana ognioowo,

- System wyważania na sprężynach naciągowych testowanych na min. 15 000 cykli,
- Bezpieczna konstrukcja sekcji uniemożliwiająca przycięcie palców od strony zewnętrznej i wewnętrznej zarówno podczas otwierania, jak i zamykania bramy.
- **Górna sekcja standardowo bez ścięcia** (patrz Schematy/Przekroje). Możliwość symetrycznego cięcia sekcji górnej i dolnej w wym. specjalnych. Sekcja dolna ścinana i okuta profilem aluminiowym.

Gwarancja:** Bramy i automatyka - 24 miesiące od daty sprzedaży.

Lista dostępnych opcji dodatkowych strona 66-67

Kolory podstawowe (Woodgrain)



Kolory podstawowe Woodgrain:

- RAL 9016 (Biel),
- RAL 8014 (Brąz Sepia)
- RAL 7016 (Antracyt).

Standardowe wyposażenie bram ręcznych:

- bez klamki zewnętrznej i zamka,
- wewnętrzny rygiel blokujący,
- zestaw montażowy (kołki i śruby montażowe do podłoża).

Przy wyborze opcji „Klamka zewnętrzna z zamkiem” brama bez wewnętrznego rygla blokującego.

Standardowe wyposażenie bram automatycznych:

- bez klamki zewnętrznej i zamka,
- wewnętrzny rygiel blokujący,
- zestaw montażowy (kołki i śruby montażowe do podłoża).

Przy wyborze opcji „Klamka zewnętrzna z zamkiem” brama bez wewnętrznego rygla blokującego.

Spido600 (SPO32BK CER01)

Napęd Spin 23

Napęd Spin 22

WYMIARY STANDARDOWE - RĘCZNE

Szerokość (mm)

	2250	2375	2400	2500	2600	2750	3000	3250	3500	3750	4000
1900	3430	3480	3480	3580	3670	3850	4110	4400	4570	4840	5030
1950	3430	3480	3480	3580	3670	3850	4110	4400	4570	4840	5030
2000	3430	3480	3480	3580	3670	3850	4110	4400	4570	4840	5030
2050	3520	3570	3570	3690	3800	3960	4200	4520	4720	4990	5330
2100	3520	3570	3570	3690	3800	3960	4200	4520	4720	4990	5330
2125	3520	3570	3570	3690	3800	3960	4200	4520	4720	4990	5330
2200	3630	3670	3670	3780	3880	4060	4330	4660	4850	5290	5490
2250	3630	3670	3670	3780	3880	4060	4330	4660	4850	5290	5490
2300	3870	3940	3940	4050	4160	4360	4570	4930	5170	5580	5830
2350	3870	3940	3940	4050	4160	4360	4570	4930	5170	5580	5830
2375	3870	3940	3940	4050	4160	4360	4570	4930	5170	5580	5830
2475	4040	4180	4180	4290	4410	4620	4890	5240	5570	5970	6140
2500	4040	4180	4180	4290	4410	4620	4890	5240	5570	5970	6140

WYMIARY STANDARDOWE - AUTOMATYCZNE SPIDO

Szerokość (mm)

	2250	2375	2400	2500	2600	2750	3000	3250	3500	3750	4000
1900	4120	4180	4180	4280	4360	4540	4800	5080	5250	5520	5710
1950	4120	4180	4180	4280	4360	4540	4800	5080	5250	5520	5710
2000	4120	4180	4180	4280	4360	4540	4800	5080	5250	5520	5710
2050	4210	4260	4260	4380	4490	4650	4890	5200	5410	5670	6010
2100	4210	4260	4260	4380	4490	4650	4890	5200	5410	5670	6010
2125	4210	4260	4260	4380	4490	4650	4890	5200	5410	5670	6010
2200	4320	4360	4360	4470	4570	4750	5010	5340	5540	5970	6170
2250	4320	4360	4360	4470	4570	4750	5010	5340	5540	5970	6170
2300	4560	4620	4620	4740	4840	5040	5250	5610	5850	6260	6500
2350	4560	4620	4620	4740	4840	5040	5250	5610	5850	6260	6500
2375	4560	4620	4620	4740	4840	5040	5250	5610	5850	6260	6500
2475	4730	4860	4860	4980	5090	5310	5570	5920	6250	6640	6820
2500	4730	4860	4860	4980	5090	5310	5570	5920	6250	6640	6820

WYMIARY STANDARDOWE - AUTOMATYCZNE SPIN

Szerokość (mm)

	2250	2375	2400	2500	2600	2750	3000	3250	3500	3750	4000
1900	4190	4250	4250	4350	4440	4610	4880	5160	5330	5590	5780
1950	4190	4250	4250	4350	4440	4610	4880	5160	5330	5590	5780
2000	4190	4250	4250	4350	4440	4610	4880	5160	5330	5590	5780
2050	4290	4340	4340	4450	4560	4720	4960	5280	5480	5740	6080
2100	4290	4340	4340	4450	4560	4720	4960	5280	5480	5740	6080
2125	4290	4340	4340	4450	4560	4720	4960	5280	5480	5740	6080
2200	4390	4440	4440	4540	4640	4830	5090	5420	5610	6050	6240
2250	4390	4440	4440	4540	4640	4830	5090	5420	5610	6050	6240
2300	4640	4700	4700	4810	4920	5120	5330	5690	5920	6330	6580
2350	4640	4700	4700	4810	4920	5120	5330	5690	5920	6330	6580
2375	4640	4700	4700	4810	4920	5120	5330	5690	5920	6330	6580
2475	5030	5160	5160	5280	5390	5610	5870	6220	6550	6940	7120
2500	5030	5160	5160	5280	5390	5610	5870	6220	6550	6940	7120

Nice Simple Premium i Design - sprężyny skrętne

Wymiary standardowe, kolory podstawowe



Charakterystyka bram SIMPLE PREMIUM I DESIGN:

- Powierzchnia sekcji w strukturze **Woodgrain** od strony zewnętrznej, od wewnątrz przetłoczenia wąskie Stucco,
- Segmenty wykonane z blachy stalowej o grubości 0,45 mm, ocynkowane ogniu, powleczonej poliestrem,
- Wypełnienie sekcji stanowi bezfreonowa pianka poliuretanowa o grubości ok. 40 mm,
- Konstrukcja nośna stalowa, ocynkowana ogniu,

- System wyważania na sprężynach skrętnych testowanych na min. 15 000 cykli,
- Brama standardowo wyposażona w zabezpieczenie w przypadku pęknięcia sprężyn,
- Bezpieczna konstrukcja sekcji uniemożliwiająca przycięcie palców od strony zewn. i wewn., zarówno podczas otwierania, jak i zamykania bramy,
- W bramach o szerokości od 4750 mm stosowane są profile usztywniające.

Gwarancja:** Bramy i automatyka - 24 miesiące od daty sprzedaży.

Lista dostępnych opcji dodatkowych strona 66-67

Kolory podstawowe (Woodgrain)

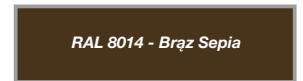

Kolory podstawowe Woodgrain:	Standardowe wyposażenie bram ręcznych:	Standardowe wyposażenie bram automatycznych:
<ul style="list-style-type: none"> • RAL 9016 (Biel), • RAL 8014 (Brąz Sepia), • RAL 7016 (Antracyt). 	<ul style="list-style-type: none"> • bez klamki zewnętrznej i zamka, • wewnętrzny rygiel blokujący, • zestaw montażowy (kołki i śruby montażowe do podłoża). <p>Przy wyborze opcji „Klamka zewnętrzna z zamkiem” brama bez wewnętrznego rygla blokującego.</p>	<ul style="list-style-type: none"> • bez klamki zewnętrznej i zamka, • wewnętrzny rygiel blokujący, • zestaw montażowy (kołki i śruby montażowe do podłoża). <p>Przy wyborze opcji „Klamka zewnętrzna z zamkiem” brama bez wewnętrznego rygla blokującego.</p>

WYMIARY STANDARDOWE - RĘCZNE

		Szerokość (mm)														
		2400	2500	2600	2750	3000	3250	3500	3750	4000	4250	4500	4750	5000	5250	5500
Wysokość (mm)	2000	3860	3970	4060	4260	4550	4850	5050	5340	5550	6080	6260	6870	7070	7560	7830
	2100	3950	4080	4210	4390	4660	4990	5220	5510	5890	6230	6410	7030	7220	7720	8010
	2125	3950	4080	4210	4390	4660	4990	5220	5510	5890	6230	6410	7030	7220	7720	8010
	2200	4060	4180	4290	4500	4800	5150	5360	5850	6060	6450	6640	7210	7490	8010	8300
	2250	4060	4180	4290	4500	4800	5150	5360	5850	6060	6450	6640	7210	7490	8010	8300
	2375	4360	4490	4600	4830	5060	5440	5710	6170	6440	6790	7000	7650	7870	8390	8650
	2500	4630	4750	4880	5120	5410	5790	6160	6600	6790	7180	7480	8180	8420	8990	9280

WYMIARY STANDARDOWE - AUTOMATYCZNE SPIDO

		Szerokość (mm)								
		2400	2500	2600	2750	3000	3250	3500	3750	4000
Wysokość (mm)	2000	4540	4660	4750	4940	5240	5540	5730	6020	6230
	2100	4640	4760	4890	5070	5340	5680	5900	6190	6570
	2125	4640	4760	4890	5070	5340	5680	5900	6190	6570
	2200	4750	4870	4980	5190	5480	5830	6040	6530	6730
	2250	4750	4870	4980	5190	5480	5830	6040	6530	6730
	2375	5050	5170	5280	5510	5750	6120	6390	6840	7110
	2500***	5310	5440	5560	5800	6090	6470	6830	7270	7460

Spido600 (SPO32BK CER01)

*** Do bramy automatycznej SPIDO o wysokości 2500 mm z prowadzeniem obniżonym L, konieczna zamiana napędu na SPIDO L. Szczegóły strona 66

WYMIARY STANDARDOWE - AUTOMATYCZNE SPIN

		Szerokość (mm)														
		2400	2500	2600	2750	3000	3250	3500	3750	4000	4250	4500	4750	5000	5250	5500
Wysokość (mm)	2000	4620	4730	4830	5020	5310	5610	5800	6100	6310	6820	7000	8110	8300	8790	9060
	2100	4720	4840	4970	5150	5410	5750	5970	6270	6640	6980	7160	8260	8460	8950	9240
	2125	4720	4840	4970	5150	5410	5750	5970	6270	6640	6980	7160	8260	8460	8950	9240
	2200	4830	4940	5050	5260	5550	5900	6110	6600	6810	7200	7380	8450	8730	9240	9530
	2250	4830	4940	5050	5260	5550	5900	6110	6600	6810	7200	7380	8450	8730	9240	9530
	2375*	5120	5250	5360	5580	5820	6190	6460	6920	7190	7540	7740	8880	9110	9620	9880
	2500	5610	5740	5860	6100	6390	6770	7130	7570	7760	8150	8920	9610	9850	10420	10710

Napęd Spin 23

Napęd Spin 22

Napęd Spin 41 (SN6041 + SNA30)

Napęd Spin 41L (SN6041 + SNA6)

* Do bramy automatycznej o wysokości 2375 mm z prowadzeniem obniżonym L konieczna zamiana napędu na SPIN 22 lub SPIN 41L. Szczegóły strona 66

** Szczegóły dotyczące gwarancji na bramy i automatykę w karcie gwarancyjnej Nice.

Nice Simple Premium i Design E120 - sprężyny naciągowe

Wymiary standardowe, kolory standardowe

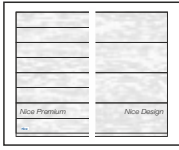

Charakterystyka bram SIMPLE PREMIUM I DESIGN E120:

- Powierzchnia sekcji w strukturze **Woodgrain** od strony zewnętrznej, od wewnątrz przetłoczenia wąskie Stucco,
- Segmenty wykonane z blachy stalowej o grubości 0,45 mm, ocynkowane ogniuowo, powleczonej poliuretanem,
- Wypełnienie sekcji stanowi bezfreonowa pianka poliuretanowa o grubości ok. 40 mm,
- Konstrukcja nośna stalowa, ocynkowana ogniuowo,

- System wyważania na sprężynach naciągowych testowanych na min. 15 000 cykli,
- Bezpieczna konstrukcja sekcji uniemożliwiająca przycięcie palców od strony zewnętrznej i wewnętrznej zarówno podczas otwierania, jak i zamykania bramy.
- **Górna sekcja standardowo bez ścięcia** (patrz Schematy/Przekroje). Możliwość symetrycznego cięcia sekcji górnej i dolnej w wym. specjalnych. Sekcja dolna ścinana i okuta profilem aluminiowym.

Gwarancja:** Bramy i automatyka - 24 miesiące od daty sprzedaży.

Lista dostępnych opcji dodatkowych strona 66-67

Kolory standardowe (Woodgrain)

RAL 8017 - Brąz Czekoladowy

RAL 9006 - Srebrny

RAL 7035 - Jasnoszary

Kolory standardowe Woodgrain:

- RAL 8017 Brąz Czekoladowy,
- RAL 9006 Srebrny,
- RAL 7035 Jasnoszary.

Standardowe wyposażenie bram ręcznych:

- bez klamki zewnętrznej i zamka,
- wewnętrzny rygiel blokujący,
- zestaw montażowy (kołki i śruby montażowe do podłoża).

Przy wyborze opcji „Klamka zewnętrzna z zamkiem” brama bez wewnętrznego rygla blokującego.

Standardowe wyposażenie bram automatycznych:

- bez klamki zewnętrznej i zamka,
- wewnętrzny rygiel blokujący,
- zestaw montażowy (kołki i śruby montażowe do podłoża).

Przy wyborze opcji „Klamka zewnętrzna z zamkiem” brama bez wewnętrznego rygla blokującego.

Spido600 (SPO32BK CER01)

Napęd Spin 23

Napęd Spin 22

WYMIARY STANDARDOWE - RĘCZNE

Szerokość (mm)

	2250	2375	2400	2500	2600	2750	3000	3250	3500	3750	4000
1900	3620	3700	3700	3820	3910	4110	4400	4710	4910	5210	5430
1950	3620	3700	3700	3820	3910	4110	4400	4710	4910	5210	5430
2000	3620	3700	3700	3820	3910	4110	4400	4710	4910	5210	5430
2050	3740	3810	3810	3940	4060	4240	4510	4860	5090	5380	5750
2100	3740	3810	3810	3940	4060	4240	4510	4860	5090	5380	5750
2125	3740	3810	3810	3940	4060	4240	4510	4860	5090	5380	5750
2200	3860	3930	3930	4050	4160	4370	4660	5020	5250	5710	5940
2250	3860	3930	3930	4050	4160	4370	4660	5020	5250	5710	5940
2300	4120	4200	4200	4330	4450	4670	4920	5310	5580	6020	6300
2350	4120	4200	4200	4330	4450	4670	4920	5310	5580	6020	6300
2375	4120	4200	4200	4330	4450	4670	4920	5310	5580	6020	6300
2475	4300	4460	4460	4590	4720	4950	5250	5640	6000	6430	6640
2500	4300	4460	4460	4590	4720	4950	5250	5640	6000	6430	6640

Wysokość (mm)

WYMIARY STANDARDOWE - AUTOMATYCZNE SPIDO

Szerokość (mm)

	2250	2375	2400	2500	2600	2750	3000	3250	3500	3750	4000
1900	4310	4390	4390	4500	4600	4790	5080	5390	5590	5890	6100
1950	4310	4390	4390	4500	4600	4790	5080	5390	5590	5890	6100
2000	4310	4390	4390	4500	4600	4790	5080	5390	5590	5890	6100
2050	4430	4500	4500	4630	4750	4930	5200	5540	5770	6060	6430
2100	4430	4500	4500	4630	4750	4930	5200	5540	5770	6060	6430
2125	4430	4500	4500	4630	4750	4930	5200	5540	5770	6060	6430
2200	4550	4620	4620	4730	4850	5050	5340	5700	5930	6390	6620
2250	4550	4620	4620	4730	4850	5050	5340	5700	5930	6390	6620
2300	4800	4890	4890	5020	5140	5350	5600	5990	6260	6700	6980
2350	4800	4890	4890	5020	5140	5350	5600	5990	6260	6700	6980
2375	4800	4890	4890	5020	5140	5350	5600	5990	6260	6700	6980
2475	4990	5140	5140	5270	5400	5630	5930	6320	6680	7100	7320
2500	4990	5140	5140	5270	5400	5630	5930	6320	6680	7100	7320

Wysokość (mm)

WYMIARY STANDARDOWE - AUTOMATYCZNE SPIN

Szerokość (mm)

	2250	2375	2400	2500	2600	2750	3000	3250	3500	3750	4000
1900	4390	4470	4470	4580	4680	4870	5160	5460	5670	5960	6180
1950	4390	4470	4470	4580	4680	4870	5160	5460	5670	5960	6180
2000	4390	4470	4470	4580	4680	4870	5160	5460	5670	5960	6180
2050	4500	4580	4580	4700	4820	5000	5270	5610	5850	6140	6500
2100	4500	4580	4580	4700	4820	5000	5270	5610	5850	6140	6500
2125	4500	4580	4580	4700	4820	5000	5270	5610	5850	6140	6500
2200	4620	4690	4690	4810	4920	5130	5420	5780	6000	6460	6690
2250	4620	4690	4690	4810	4920	5130	5420	5780	6000	6460	6690
2300	4880	4970	4970	5090	5210	5430	5680	6070	6340	6770	7050
2350	4880	4970	4970	5090	5210	5430	5680	6070	6340	6770	7050
2375	4880	4970	4970	5090	5210	5430	5680	6070	6340	6770	7050
2475	5290	5440	5440	5570	5700	5930	6230	6620	6980	7400	7610
2500	5290	5440	5440	5570	5700	5930	6230	6620	6980	7400	7610

Wysokość (mm)

Nice Simple Premium i Design - sprężyny skrętne

Wymiary standardowe, kolory standardowe

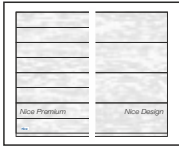

Charakterystyka bram SIMPLE PREMIUM I DESIGN:

- Powierzchnia sekcji w strukturze **Woodgrain** od strony zewnętrznej, od wewnątrz przetłoczenia wąskie Stucco,
- Segmenty wykonane z blachy stalowej o grubości 0,45 mm, ocynkowane ogniu, powleczonej poliestrem,
- Wypełnienie sekcji stanowi bezfreonowa pianka poliuretanowa o grubości ok. 40 mm,
- Konstrukcja nośna stalowa, ocynkowana ogniu,

- System wyważania na sprężynach skrętnych testowanych na min. 15 000 cykli,
- Brama standardowo wyposażona w zabezpieczenie w przypadku pęknięcia sprężyn,
- Bezpieczna konstrukcja sekcji uniemożliwiająca przycięcie palców od strony zewn. i wewn., zarówno podczas otwierania, jak i zamykania bramy,
- W bramach o szerokości od 4750 mm stosowane są profile usztywniające.

Gwarancja:** Bramy i automatyka - 24 miesiące od daty sprzedaży.

Lista dostępnych opcji dodatkowych strona 66-67

Kolory standardowe (Woodgrain)

RAL 8017 - Brąz Czekoladowy

RAL 9006 - Srebrny

RAL 7035 - Jasnoszary

Kolory standardowe Woodgrain:	Standardowe wyposażenie bram ręcznych:	Standardowe wyposażenie bram automatycznych:
<ul style="list-style-type: none"> • RAL 8017 Brąz Czekoladowy, • RAL 9006 Srebrny, • RAL 7035 Jasnoszary. 	<ul style="list-style-type: none"> • bez klamki zewnętrznej i zamka, • wewnętrzny rygiel blokujący, • zestaw montażowy (kołki i śruby montażowe do podłoża). <p>Przy wyborze opcji „Klamka zewnętrzna z zamkiem” brama bez wewnętrznego rygla blokującego.</p>	<ul style="list-style-type: none"> • bez klamki zewnętrznej i zamka, • wewnętrzny rygiel blokujący, • zestaw montażowy (kołki i śruby montażowe do podłoża). <p>Przy wyborze opcji „Klamka zewnętrzna z zamkiem” brama bez wewnętrznego rygla blokującego.</p>

WYMIARY STANDARDOWE - RĘCZNE

		Szerokość (mm)														
		2400	2500	2600	2750	3000	3250	3500	3750	4000	4250	4500	4750	5000	5250	5500
Wysokość (mm)	2000	4060	4180	4290	4500	4820	5140	5370	5690	5930	6460	6680	7300	7530	8030	8340
	2100	4180	4310	4450	4650	4940	5310	5560	5890	6290	6650	6870	7490	7720	8240	8550
	2125	4180	4310	4450	4650	4940	5310	5560	5890	6290	6650	6870	7490	7720	8240	8550
	2200	4300	4430	4560	4780	5110	5490	5730	6240	6490	6910	7130	7720	8030	8570	8890
	2250	4300	4430	4560	4780	5110	5490	5730	6240	6490	6910	7130	7720	8030	8570	8890
	2375	4610	4750	4870	5120	5390	5800	6100	6580	6890	7270	7520	8180	8440	8980	9280
	2500	4890	5030	5170	5420	5760	6160	6560	7030	7260	7690	8020	8730	9010	9600	9930

WYMIARY STANDARDOWE - AUTOMATYCZNE SPIDO

		Szerokość (mm)								
		2400	2500	2600	2750	3000	3250	3500	3750	4000
Wysokość (mm)	2000	4740	4870	4970	5180	5500	5820	6040	6360	6600
	2100	4860	4990	5130	5330	5630	5990	6240	6560	6960
	2125	4860	4990	5130	5330	5630	5990	6240	6560	6960
	2200	4990	5120	5240	5470	5790	6160	6410	6920	7160
	2250	4990	5120	5240	5470	5790	6160	6410	6920	7160
	2375	5290	5430	5550	5800	6070	6470	6780	7250	7560
	2500***	5570	5710	5850	6100	6430	6840	7230	7700	7930

Spido600 (SPO32BK CER01)

*** Do bramy automatycznej SPIDO o wysokości 2500 mm z prowadzeniem obniżonym L, konieczna zamiana napędu na SPIDO L. Szczegóły strona 66

WYMIARY STANDARDOWE - AUTOMATYCZNE SPIN

		Szerokość (mm)														
		2400	2500	2600	2750	3000	3250	3500	3750	4000	4250	4500	4750	5000	5250	5500
Wysokość (mm)	2000	4820	4940	5050	5260	5570	5900	6120	6440	6680	7210	7420	8530	8760	9260	9560
	2100	4940	5070	5210	5400	5700	6060	6320	6640	7040	7400	7610	8730	8960	9470	9780
	2125	4940	5070	5210	5400	5700	6060	6320	6640	7040	7400	7610	8730	8960	9470	9780
	2200	5060	5190	5310	5540	5860	6240	6480	6990	7230	7650	7870	8950	9260	9790	10120
	2250	5060	5190	5310	5540	5860	6240	6480	6990	7230	7650	7870	8950	9260	9790	10120
	2375*	5370	5510	5630	5870	6140	6550	6850	7330	7630	8010	8260	9410	9670	10210	10500
	2500	5870	6010	6150	6400	6730	7140	7530	8000	8230	8650	9450	10160	10440	11030	11350

Napęd Spin 23

Napęd Spin 22

Napęd Spin 41 (SN6041 + SNA30)

Napęd Spin 41L (SN6041 + SNA6)

* Do bramy automatycznej o wysokości 2375 mm z prowadzeniem obniżonym L konieczna zamiana napędu na SPIN 22 lub SPIN 41L. Szczegóły strona 66

** Szczegóły dotyczące gwarancji na bramy i automatykę w karcie gwarancyjnej Nice.

Nice Simple Premium i Design E120 - sprężyny naciągowe

Wymiary standardowe, dowolny kolor RAL

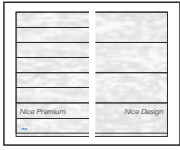

Charakterystyka bram SIMPLE PREMIUM I DESIGN E120:

- Powierzchnia sekcji w strukturze **Woodgrain** od strony zewnętrznej, od wewnątrz przetłoczenia wąskie Stucco,
- Segmenty wykonane z blachy stalowej o grubości 0,45 mm, ocynkowane ogniowo, powleczonej poliurestem,
- Wypełnienie sekcji stanowi bezfreonowa pianka poliuretanowa o grubości ok. 40 mm,
- Konstrukcja nośna stalowa, ocynkowana ogniowo,

- System wyważania na sprężynach naciągowych testowanych na min. 15 000 cykli,
- Bezpieczna konstrukcja sekcji uniemożliwiająca przycięcie palców od strony zewnętrznej i wewnętrznej zarówno podczas otwierania, jak i zamykania bramy.
- **Górna sekcja standardowo bez ścięcia** (patrz Schematy/Przekroje). Możliwość symetrycznego cięcia sekcji górnej i dolnej w wym. specjalnych. Sekcja dolna ścinana i okuta profilem aluminiowym.

Gwarancja:** Bramy i automatyka - 24 miesiące od daty sprzedaży.

Lista dostępnych opcji dodatkowych strona 66-67

Dowolny kolor RAL (Woodgrain) - z wyłączeniem kolorów perłowych fluorescencyjnych i metalizowanych



Kolory RAL Woodgrain:

- Dowolny kolor z palety RAL*

* z wyłączeniem kolorów perłowych, fluorescencyjnych i metalizowanych.

Standardowe wyposażenie bram ręcznych:

- bez klamki zewnętrznej i zamka,
- wewnętrzny rygiel blokujący,
- zestaw montażowy (kołki i śruby montażowe do podłoża).

Przy wyborze opcji „Klamka zewnętrzna z zamkiem” brama bez wewnętrznego rygla blokującego.

Standardowe wyposażenie bram automatycznych:

- bez klamki zewnętrznej i zamka,
- wewnętrzny rygiel blokujący,
- zestaw montażowy (kołki i śruby montażowe do podłoża).

Przy wyborze opcji „Klamka zewnętrzna z zamkiem” brama bez wewnętrznego rygla blokującego.

Spido600 (SPO32BK CER01)

WYMIARY STANDARDOWE - RĘCZNE

Szerokość (mm)

	2250	2375	2400	2500	2600	2750	3000	3250	3500	3750	4000
1900	3620	3700	3700	3820	3910	4110	4400	4710	4910	5210	5430
1950	3620	3700	3700	3820	3910	4110	4400	4710	4910	5210	5430
2000	3620	3700	3700	3820	3910	4110	4400	4710	4910	5210	5430
2050	3740	3810	3810	3940	4060	4240	4510	4860	5090	5380	5750
2100	3740	3810	3810	3940	4060	4240	4510	4860	5090	5380	5750
2125	3740	3810	3810	3940	4060	4240	4510	4860	5090	5380	5750
2200	3860	3930	3930	4050	4160	4370	4660	5020	5250	5710	5940
2250	3860	3930	3930	4050	4160	4370	4660	5020	5250	5710	5940
2300	4120	4200	4200	4330	4450	4670	4920	5310	5580	6020	6300
2350	4120	4200	4200	4330	4450	4670	4920	5310	5580	6020	6300
2375	4120	4200	4200	4330	4450	4670	4920	5310	5580	6020	6300
2475	4300	4460	4460	4590	4720	4950	5250	5640	6000	6430	6640
2500	4300	4460	4460	4590	4720	4950	5250	5640	6000	6430	6640

WYMIARY STANDARDOWE - AUTOMATYCZNE SPIDO

Szerokość (mm)

	2250	2375	2400	2500	2600	2750	3000	3250	3500	3750	4000
1900	4310	4390	4390	4500	4600	4790	5080	5390	5590	5890	6100
1950	4310	4390	4390	4500	4600	4790	5080	5390	5590	5890	6100
2000	4310	4390	4390	4500	4600	4790	5080	5390	5590	5890	6100
2050	4430	4500	4500	4630	4750	4930	5200	5540	5770	6060	6430
2100	4430	4500	4500	4630	4750	4930	5200	5540	5770	6060	6430
2125	4430	4500	4500	4630	4750	4930	5200	5540	5770	6060	6430
2200	4550	4620	4620	4730	4850	5050	5340	5700	5930	6390	6620
2250	4550	4620	4620	4730	4850	5050	5340	5700	5930	6390	6620
2300	4800	4890	4890	5020	5140	5350	5600	5990	6260	6700	6980
2350	4800	4890	4890	5020	5140	5350	5600	5990	6260	6700	6980
2375	4800	4890	4890	5020	5140	5350	5600	5990	6260	6700	6980
2475	4990	5140	5140	5270	5400	5630	5930	6320	6680	7100	7320
2500	4990	5140	5140	5270	5400	5630	5930	6320	6680	7100	7320

WYMIARY STANDARDOWE - AUTOMATYCZNE SPIN

Szerokość (mm)

	2250	2375	2400	2500	2600	2750	3000	3250	3500	3750	4000
1900	4390	4470	4470	4580	4680	4870	5160	5460	5670	5960	6180
1950	4390	4470	4470	4580	4680	4870	5160	5460	5670	5960	6180
2000	4390	4470	4470	4580	4680	4870	5160	5460	5670	5960	6180
2050	4500	4580	4580	4700	4820	5000	5270	5610	5850	6140	6500
2100	4500	4580	4580	4700	4820	5000	5270	5610	5850	6140	6500
2125	4500	4580	4580	4700	4820	5000	5270	5610	5850	6140	6500
2200	4620	4690	4690	4810	4920	5130	5420	5780	6000	6460	6690
2250	4620	4690	4690	4810	4920	5130	5420	5780	6000	6460	6690
2300	4880	4970	4970	5090	5210	5430	5680	6070	6340	6770	7050
2350	4880	4970	4970	5090	5210	5430	5680	6070	6340	6770	7050
2375	4880	4970	4970	5090	5210	5430	5680	6070	6340	6770	7050
2475	5290	5440	5440	5570	5700	5930	6230	6620	6980	7400	7610
2500	5290	5440	5440	5570	5700	5930	6230	6620	6980	7400	7610

Napęd Spin 23

Napęd Spin 22

Nice Simple Premium i Design - sprężyny skrętne

Wymiary standardowe, dowolny kolor RAL

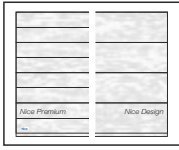

Charakterystyka bram SIMPLE PREMIUM I DESIGN:

- Powierzchnia sekcji w strukturze **Woodgrain** od strony zewnętrznej, od wewnątrz przetłoczenia wąskie Stucco,
- Segmenty wykonane z blachy stalowej o grubości 0,45 mm, ocynkowane ogniu, powleczonej poliuretanem,
- Wypełnienie sekcji stanowi bezfreonowa pianka poliuretanowa o grubości ok. 40 mm,
- Konstrukcja nośna stalowa, ocynkowana ogniu,

- System wyważania na sprężynach skrętnych testowanych na min. 15 000 cykli,
- Brama standardowo wyposażona w zabezpieczenie w przypadku pęknięcia sprężyn,
- Bezpieczna konstrukcja sekcji uniemożliwiająca przycięcie palców od strony zewn. i wewn., zarówno podczas otwierania, jak i zamykania bramy,
- W bramach o szerokości od 4750 mm stosowane są profile usztywniające.

Gwarancja:** Bramy i automatyka - 24 miesiące od daty sprzedaży.

Kolory RAL Woodgrain:	Standardowe wyposażenie bram ręcznych:	Standardowe wyposażenie bram automatycznych:
<ul style="list-style-type: none"> • Dowolny kolor z palety RAL* <p>* z wyłączeniem kolorów perłowych, fluorescencyjnych i metalizowanych.</p>	<ul style="list-style-type: none"> • bez klamki zewnętrznej i zamka, • wewnętrzny rygiel blokujący, • zestaw montażowy (kołki i śruby montażowe do podłoża). <p>Przy wyborze opcji „Klamka zewnętrzna z zamkiem” brama bez wewnętrznego rygla blokującego.</p>	<ul style="list-style-type: none"> • bez klamki zewnętrznej i zamka, • wewnętrzny rygiel blokujący, • zestaw montażowy (kołki i śruby montażowe do podłoża). <p>Przy wyborze opcji „Klamka zewnętrzna z zamkiem” brama bez wewnętrznego rygla blokującego.</p>

Lista dostępnych opcji dodatkowych strona 66-67

Dowolny kolor RAL (Woodgrain) - z wyłączeniem kolorów perłowych fluorescencyjnych i metalizowanych



WYMIARY STANDARDOWE - RĘCZNE

		Szerokość (mm)														
		2400	2500	2600	2750	3000	3250	3500	3750	4000	4250	4500	4750	5000	5250	5500
Wysokość (mm)	2000	4060	4180	4290	4500	4820	5140	5370	5690	5930	6460	6680	7300	7530	8030	8340
	2100	4180	4310	4450	4650	4940	5310	5560	5890	6290	6650	6870	7490	7720	8240	8550
	2125	4180	4310	4450	4650	4940	5310	5560	5890	6290	6650	6870	7490	7720	8240	8550
	2200	4300	4430	4560	4780	5110	5490	5730	6240	6490	6910	7130	7720	8030	8570	8890
	2250	4300	4430	4560	4780	5110	5490	5730	6240	6490	6910	7130	7720	8030	8570	8890
	2375	4610	4750	4870	5120	5390	5800	6100	6580	6890	7270	7520	8180	8440	8980	9280
	2500	4890	5030	5170	5420	5760	6160	6560	7030	7260	7690	8020	8730	9010	9600	9930

WYMIARY STANDARDOWE - AUTOMATYCZNE SPIDO

		Szerokość (mm)								
		2400	2500	2600	2750	3000	3250	3500	3750	4000
Wysokość (mm)	2000	4740	4870	4970	5180	5500	5820	6040	6360	6600
	2100	4860	4990	5130	5330	5630	5990	6240	6560	6960
	2125	4860	4990	5130	5330	5630	5990	6240	6560	6960
	2200	4990	5120	5240	5470	5790	6160	6410	6920	7160
	2250	4990	5120	5240	5470	5790	6160	6410	6920	7160
	2375	5290	5430	5550	5800	6070	6470	6780	7250	7560
	2500***	5570	5710	5850	6100	6430	6840	7230	7700	7930

Spido600 (SPO32BK CER01)

*** Do bramy automatycznej SPIDO o wysokości 2500 mm z prowadzeniem obniżonym L, konieczna zamiana napędu na SPIDO L. Szczegóły strona 66

WYMIARY STANDARDOWE - AUTOMATYCZNE SPIN

		Szerokość (mm)														
		2400	2500	2600	2750	3000	3250	3500	3750	4000	4250	4500	4750	5000	5250	5500
Wysokość (mm)	2000	4820	4940	5050	5260	5570	5900	6120	6440	6680	7210	7420	8530	8760	9260	9560
	2100	4940	5070	5210	5400	5700	6060	6320	6640	7040	7400	7610	8730	8960	9470	9780
	2125	4940	5070	5210	5400	5700	6060	6320	6640	7040	7400	7610	8730	8960	9470	9780
	2200	5060	5190	5310	5540	5860	6240	6480	6990	7230	7650	7870	8950	9260	9790	10120
	2250	5060	5190	5310	5540	5860	6240	6480	6990	7230	7650	7870	8950	9260	9790	10120
	2375*	5370	5510	5630	5870	6140	6550	6850	7330	7630	8010	8260	9410	9670	10210	10500
	2500	5870	6010	6150	6400	6730	7140	7530	8000	8230	8650	9450	10160	10440	11030	11350

Napęd Spin 23

Napęd Spin 22

Napęd Spin 41 (SN6041 + SNA30)

Napęd Spin 41L (SN6041 + SNA6)

* Do bramy automatycznej o wysokości 2375 mm z prowadzeniem obniżonym L konieczna zamiana napędu na SPIN 22 lub SPIN 41L. Szczegóły strona 66

** Szczegóły dotyczące gwarancji na bramy i automatykę w karcie gwarancyjnej Nice.

Nice Simple Premium i Design - sprężyny naciągowe
Wymiary specjalne



Nice Simple Premium i Design - sprężyny naciągowe

Wymiary specjalne, kolory podstawowe

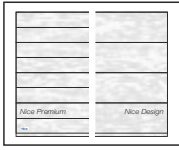

Charakterystyka bram SIMPLE PREMIUM I DESIGN E120:

- Powierzchnia sekcji w strukturze **Woodgrain** od strony zewnętrznej, od wewnątrz przetłoczenia wąskie Stucco,
- Segmenty wykonane z blachy stalowej o grubości 0,45 mm, ocynkowane ognioowo, powleczonej poliestrem,
- Wypełnienie sekcji stanowi bezfreonowa pianka poliuretanowa o grubości ok. 40 mm,
- Konstrukcja nośna stalowa, ocynkowana ognioowo,

- System wyważania na sprężynach naciągowych testowanych na min. 15 000 cykli,
- Bezpieczna konstrukcja sekcji uniemożliwiająca przycięcie palców od strony zewnętrznej i wewnętrznej zarówno podczas otwierania, jak i zamykania bramy,
- **Opcjonalnie górna sekcja ścięta symetrycznie do sekcji dolnej** (patrz Schematy/Przekroje) i okuta profilem aluminiowym. Opcja bez dopłaty. Sekcja dolna ścinana i okuta profilem aluminiowym.

Gwarancja:** Bramy i automatyka - 24 miesiące od daty sprzedaży.

WYMIARY SPECJALNE* - RĘCZNE

Wysokość (mm)	Szerokość (mm)										
	2000 -2250	2260 -2375	2380 -2400	2410 -2500	2510 -2600	2610 -2750	2760 -3000	3010 -3250	3260 -3500	3510 -3750	3760 -4000
1900	3610	3680	3680	3780	3870	4060	4340	4640	4820	5110	5310
1950	3610	3680	3680	3780	3870	4060	4340	4640	4820	5110	5310
2000	3610	3680	3680	3780	3870	4060	4340	4640	4820	5110	5310
2050	3720	3770	3770	3890	4010	4180	4440	4770	4990	5260	5630
2100	3720	3770	3770	3890	4010	4180	4440	4770	4990	5260	5630
2125	3720	3770	3770	3890	4010	4180	4440	4770	4990	5260	5630
2200	3820	3870	3870	3980	4090	4290	4570	4920	5120	5590	5790
2250	3820	3870	3870	3980	4090	4290	4570	4920	5120	5590	5790
2300	4090	4150	4150	4270	4390	4600	4820	5200	5450	5890	6150
2350	4090	4150	4150	4270	4390	4600	4820	5200	5450	5890	6150
2375	4090	4150	4150	4270	4390	4600	4820	5200	5450	5890	6150
2475	4260	4410	4410	4530	4650	4880	5160	5530	5880	6300	6480
2500	4260	4410	4410	4530	4650	4880	5160	5530	5880	6300	6480

WYMIARY SPECJALNE* - AUTOMATYCZNE SPIDO

Wysokość (mm)	Szerokość (mm)										
	2000 -2250	2260 -2375	2380 -2400	2410 -2500	2510 -2600	2610 -2750	2760 -3000	3010 -3250	3260 -3500	3510 -3750	3760 -4000
1900	4340	4400	4400	4500	4600	4780	5060	5360	5540	5830	6030
1950	4340	4400	4400	4500	4600	4780	5060	5360	5540	5830	6030
2000	4340	4400	4400	4500	4600	4780	5060	5360	5540	5830	6030
2050	4440	4490	4490	4610	4730	4900	5160	5490	5710	5980	6350
2100	4440	4490	4490	4610	4730	4900	5160	5490	5710	5980	6350
2125	4440	4490	4490	4610	4730	4900	5160	5490	5710	5980	6350
2200	4550	4600	4600	4710	4810	5010	5290	5640	5840	6310	6510
2250	4550	4600	4600	4710	4810	5010	5290	5640	5840	6310	6510
2300	4810	4870	4870	5000	5110	5320	5540	5930	6180	6610	6870
2350	4810	4870	4870	5000	5110	5320	5540	5930	6180	6610	6870
2375	4810	4870	4870	5000	5110	5320	5540	5930	6180	6610	6870
2475	4990	5130	5130	5250	5370	5600	5880	6260	6600	7020	7210
2500	4990	5130	5130	5250	5370	5600	5880	6260	6600	7020	7210

WYMIARY SPECJALNE* - AUTOMATYCZNE SPIN

Wysokość (mm)	Szerokość (mm)										
	2000 -2250	2260 -2375	2380 -2400	2410 -2500	2510 -2600	2610 -2750	2760 -3000	3010 -3250	3260 -3500	3510 -3750	3760 -4000
1900	4390	4450	4450	4560	4650	4840	5120	5410	5600	5880	6080
1950	4390	4450	4450	4560	4650	4840	5120	5410	5600	5880	6080
2000	4390	4450	4450	4560	4650	4840	5120	5410	5600	5880	6080
2050	4490	4550	4550	4670	4780	4960	5210	5550	5760	6040	6400
2100	4490	4550	4550	4670	4780	4960	5210	5550	5760	6040	6400
2125	4490	4550	4550	4670	4780	4960	5210	5550	5760	6040	6400
2200	4600	4650	4650	4760	4870	5060	5340	5690	5900	6360	6570
2250	4600	4650	4650	4760	4870	5060	5340	5690	5900	6360	6570
2300	4860	4930	4930	5050	5160	5370	5600	5980	6230	6670	6930
2350	4860	4930	4930	5050	5160	5370	5600	5980	6230	6670	6930
2375	4860	4930	4930	5050	5160	5370	5600	5980	6230	6670	6930
2475	5260	5410	5410	5530	5650	5880	6160	6530	6880	7300	7480
2500	5260	5410	5410	5530	5650	5880	6160	6530	6880	7300	7480

Lista dostępnych opcji dodatkowych strona 66-67

Kolory podstawowe (Woodgrain)

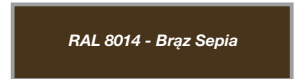

Kolory podstawowe Woodgrain:

- RAL 9016 (Biel),
- RAL 8014 (Brąz Sepia)
- RAL 7016 (Antracyt).

Standardowe wyposażenie bram ręcznych:

- bez klamki zewnętrznej i zamka,
- wewnętrzny rygiel blokujący,
- zestaw montażowy (kołki i śruby montażowe do podłoża).

Przy wyborze opcji „Klamka zewnętrzna z zamkiem” brama bez wewnętrznego rygla blokującego.

Standardowe wyposażenie bram automatycznych:

- bez klamki zewnętrznej i zamka,
- wewnętrzny rygiel blokujący,
- zestaw montażowy (kołki i śruby montażowe do podłoża).

Przy wyborze opcji „Klamka zewnętrzna z zamkiem” brama bez wewnętrznego rygla blokującego.

Spido600 (SPO32BK CER01)

Napęd Spin 23

Napęd Spin 22

* Możliwość zamówienia wymiaru pośredniego tylko w przypadku szerokości. Wysokość bramy pozostaje bez zmian (1900, 1950, 2000, 2050, 2100, 2125, 2200, 2250, 2300, 2350, 2375, 2475, 2500 mm).

Nice Simple Premium i Design - sprężyny naciągowe

Wymiary specjalne, kolory standardowe

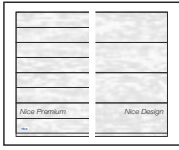

Charakterystyka bram SIMPLE PREMIUM I DESIGN E120:

- Powierzchnia sekcji w strukturze **Woodgrain** od strony zewnętrznej, od wewnątrz przetłoczenia wąskie Stucco,
- Segmenty wykonane z blachy stalowej o grubości 0,45 mm, ocynkowane ogniowo, powleczonej poliestrem,
- Wypełnienie sekcji stanowi bezfreonowa pianka poliuretanowa o grubości ok. 40 mm,
- Konstrukcja nośna stalowa, ocynkowana ogniowo,

- System wyważania na sprężynach naciągowych testowanych na min. 15 000 cykli,
- Bezpieczna konstrukcja sekcji uniemożliwiająca przycięcie palców od strony zewnętrznej i wewnętrznej zarówno podczas otwierania, jak i zamykania bramy,
- **Opcjonalnie górna sekcja ścięta symetrycznie do sekcji dolnej** (patrz Schematy/Przekroje) i okuta profilem aluminiowym. Opcja bez dopłaty. Sekcja dolna ścinana i okuta profilem aluminiowym.

Gwarancja:** Bramy i automatyka - 24 miesiące od daty sprzedaży.

WYMIARY SPECJALNE* - RĘCZNE

Wysokość (mm)	Szerokość (mm)										
	2000 -2250	2260 -2375	2380 -2400	2410 -2500	2510 -2600	2610 -2750	2760 -3000	3010 -3250	3260 -3500	3510 -3750	3760 -4000
1900	3820	3910	3910	4020	4130	4330	4640	4970	5180	5490	5730
1950	3820	3910	3910	4020	4130	4330	4640	4970	5180	5490	5730
2000	3820	3910	3910	4020	4130	4330	4640	4970	5180	5490	5730
2050	3940	4020	4020	4150	4280	4470	4760	5120	5380	5680	6070
2100	3940	4020	4020	4150	4280	4470	4760	5120	5380	5680	6070
2125	3940	4020	4020	4150	4280	4470	4760	5120	5380	5680	6070
2200	4070	4150	4150	4270	4390	4610	4920	5300	5540	6030	6270
2250	4070	4150	4150	4270	4390	4610	4920	5300	5540	6030	6270
2300	4340	4440	4440	4570	4700	4930	5190	5610	5890	6360	6650
2350	4340	4440	4440	4570	4700	4930	5190	5610	5890	6360	6650
2375	4340	4440	4440	4570	4700	4930	5190	5610	5890	6360	6650
2475	4540	4700	4700	4840	4980	5230	5540	5950	6340	6790	7010
2500	4540	4700	4700	4840	4980	5230	5540	5950	6340	6790	7010

WYMIARY SPECJALNE* - AUTOMATYCZNE SPIDO

Wysokość (mm)	Szerokość (mm)										
	2000 -2250	2260 -2375	2380 -2400	2410 -2500	2510 -2600	2610 -2750	2760 -3000	3010 -3250	3260 -3500	3510 -3750	3760 -4000
1900	4550	4630	4630	4750	4850	5060	5360	5690	5910	6220	6450
1950	4550	4630	4630	4750	4850	5060	5360	5690	5910	6220	6450
2000	4550	4630	4630	4750	4850	5060	5360	5690	5910	6220	6450
2050	4670	4740	4740	4880	5010	5200	5490	5850	6100	6410	6800
2100	4670	4740	4740	4880	5010	5200	5490	5850	6100	6410	6800
2125	4670	4740	4740	4880	5010	5200	5490	5850	6100	6410	6800
2200	4790	4870	4870	4990	5110	5330	5640	6020	6260	6750	7000
2250	4790	4870	4870	4990	5110	5330	5640	6020	6260	6750	7000
2300	5060	5160	5160	5290	5420	5650	5910	6330	6620	7080	7380
2350	5060	5160	5160	5290	5420	5650	5910	6330	6620	7080	7380
2375	5060	5160	5160	5290	5420	5650	5910	6330	6620	7080	7380
2475	5260	5430	5430	5560	5700	5950	6260	6680	7060	7510	7740
2500	5260	5430	5430	5560	5700	5950	6260	6680	7060	7510	7740

WYMIARY SPECJALNE* - AUTOMATYCZNE SPIN

Wysokość (mm)	Szerokość (mm)										
	2000 -2250	2260 -2375	2380 -2400	2410 -2500	2510 -2600	2610 -2750	2760 -3000	3010 -3250	3260 -3500	3510 -3750	3760 -4000
1900	4600	4680	4680	4800	4910	5110	5420	5740	5960	6270	6500
1950	4600	4680	4680	4800	4910	5110	5420	5740	5960	6270	6500
2000	4600	4680	4680	4800	4910	5110	5420	5740	5960	6270	6500
2050	4720	4800	4800	4930	5060	5250	5540	5900	6150	6460	6850
2100	4720	4800	4800	4930	5060	5250	5540	5900	6150	6460	6850
2125	4720	4800	4800	4930	5060	5250	5540	5900	6150	6460	6850
2200	4850	4920	4920	5050	5170	5380	5700	6080	6320	6810	7050
2250	4850	4920	4920	5050	5170	5380	5700	6080	6320	6810	7050
2300	5120	5210	5210	5350	5480	5710	5970	6380	6670	7140	7430
2350	5120	5210	5210	5350	5480	5710	5970	6380	6670	7140	7430
2375	5120	5210	5210	5350	5480	5710	5970	6380	6670	7140	7430
2475	5540	5700	5700	5840	5980	6220	6540	6950	7340	7790	8010
2500	5540	5700	5700	5840	5980	6220	6540	6950	7340	7790	8010

Lista dostępnych opcji dodatkowych strona 66-67

Kolory standardowe (Woodgrain)

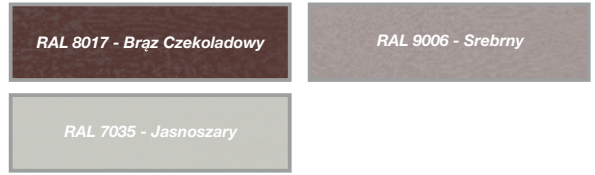

Kolory standardowe Woodgrain:

- RAL 8017 Brąz Czekoladowy,
- RAL 9006 Srebrny,
- RAL 7035 Jasnoszary.

Standardowe wyposażenie bram ręcznych:

- bez klamki zewnętrznej i zamka,
- wewnętrzny rygiel blokujący,
- zestaw montażowy (kołki i śruby montażowe do podłoża).

Przy wyborze opcji „Klamka zewnętrzna z zamkiem” brama bez wewnętrznego rygla blokującego.

Standardowe wyposażenie bram automatycznych:

- bez klamki zewnętrznej i zamka,
- wewnętrzny rygiel blokujący,
- zestaw montażowy (kołki i śruby montażowe do podłoża).

Przy wyborze opcji „Klamka zewnętrzna z zamkiem” brama bez wewnętrznego rygla blokującego.

Spido600 (SPO32BKCER01)

Napęd Spin 23

Napęd Spin 22

* Możliwość zamówienia wymiaru pośredniego tylko w przypadku szerokości. Wysokość bramy pozostaje bez zmian (1900, 1950, 2000, 2050, 2100, 2125, 2200, 2250, 2300, 2350, 2375, 2475, 2500 mm).

Nice Simple Premium i Design - sprężyny naciągowe

Wymiary specjalne, dowolny kolor RAL



Charakterystyka bram SIMPLE PREMIUM I DESIGN E120:

- Powierzchnia sekcji w strukturze **Woodgrain** od strony zewnętrznej, od wewnątrz przetłoczenia wąskie Stucco,
- Segmenty wykonane z blachy stalowej o grubości 0,45 mm, ocynkowane ogniowo, powleczonej poliuretanem,
- Wypełnienie sekcji stanowi bezfreonowa pianka poliuretanowa o grubości ok. 40 mm,
- Konstrukcja nośna stalowa, ocynkowana ogniowo,

- System wyważania na sprężynach naciągowych testowanych na min. 15 000 cykli,
- Bezpieczna konstrukcja sekcji uniemożliwiająca przycięcie palców od strony zewnętrznej i wewnętrznej zarówno podczas otwierania, jak i zamykania bramy,
- **Opcjonalnie górna sekcja ścięta symetrycznie do sekcji dolnej** (patrz Schematy/Przekroje) i okuta profilem aluminiowym. Opcja bez dopłaty. Sekcja dolna ścinana i okuta profilem aluminiowym.

Gwarancja:** Bramy i automatyka - 24 miesiące od daty sprzedaży.

WYMIARY SPECJALNE* - RĘCZNE

Wysokość (mm)	Szerokość (mm)											
	2000 -2250	2260 -2375	2380 -2400	2410 -2500	2510 -2600	2610 -2750	2760 -3000	3010 -3250	3260 -3500	3510 -3750	3760 -4000	
1900	3820	3910	3910	4020	4130	4330	4640	4970	5180	5490	5730	
1950	3820	3910	3910	4020	4130	4330	4640	4970	5180	5490	5730	
2000	3820	3910	3910	4020	4130	4330	4640	4970	5180	5490	5730	
2050	3940	4020	4020	4150	4280	4470	4760	5120	5380	5680	6070	
2100	3940	4020	4020	4150	4280	4470	4760	5120	5380	5680	6070	
2125	3940	4020	4020	4150	4280	4470	4760	5120	5380	5680	6070	
2200	4070	4150	4150	4270	4390	4610	4920	5300	5540	6030	6270	
2250	4070	4150	4150	4270	4390	4610	4920	5300	5540	6030	6270	
2300	4340	4440	4440	4570	4700	4930	5190	5610	5890	6360	6650	
2350	4340	4440	4440	4570	4700	4930	5190	5610	5890	6360	6650	
2375	4340	4440	4440	4570	4700	4930	5190	5610	5890	6360	6650	
2475	4540	4700	4700	4840	4980	5230	5540	5950	6340	6790	7010	
2500	4540	4700	4700	4840	4980	5230	5540	5950	6340	6790	7010	

WYMIARY SPECJALNE* - AUTOMATYCZNE SPIDO

Wysokość (mm)	Szerokość (mm)											
	2000 -2250	2260 -2375	2380 -2400	2410 -2500	2510 -2600	2610 -2750	2760 -3000	3010 -3250	3260 -3500	3510 -3750	3760 -4000	
1900	4550	4630	4630	4750	4850	5060	5360	5690	5910	6220	6450	
1950	4550	4630	4630	4750	4850	5060	5360	5690	5910	6220	6450	
2000	4550	4630	4630	4750	4850	5060	5360	5690	5910	6220	6450	
2050	4670	4740	4740	4880	5010	5200	5490	5850	6100	6410	6800	
2100	4670	4740	4740	4880	5010	5200	5490	5850	6100	6410	6800	
2125	4670	4740	4740	4880	5010	5200	5490	5850	6100	6410	6800	
2200	4790	4870	4870	4990	5110	5330	5640	6020	6260	6750	7000	
2250	4790	4870	4870	4990	5110	5330	5640	6020	6260	6750	7000	
2300	5060	5160	5160	5290	5420	5650	5910	6330	6620	7080	7380	
2350	5060	5160	5160	5290	5420	5650	5910	6330	6620	7080	7380	
2375	5060	5160	5160	5290	5420	5650	5910	6330	6620	7080	7380	
2475	5260	5430	5430	5560	5700	5950	6260	6680	7060	7510	7740	
2500	5260	5430	5430	5560	5700	5950	6260	6680	7060	7510	7740	

WYMIARY SPECJALNE* - AUTOMATYCZNE SPIN

Wysokość (mm)	Szerokość (mm)											
	2000 -2250	2260 -2375	2380 -2400	2410 -2500	2510 -2600	2610 -2750	2760 -3000	3010 -3250	3260 -3500	3510 -3750	3760 -4000	
1900	4600	4680	4680	4800	4910	5110	5420	5740	5960	6270	6500	
1950	4600	4680	4680	4800	4910	5110	5420	5740	5960	6270	6500	
2000	4600	4680	4680	4800	4910	5110	5420	5740	5960	6270	6500	
2050	4720	4800	4800	4930	5060	5250	5540	5900	6150	6460	6850	
2100	4720	4800	4800	4930	5060	5250	5540	5900	6150	6460	6850	
2125	4720	4800	4800	4930	5060	5250	5540	5900	6150	6460	6850	
2200	4850	4920	4920	5050	5170	5380	5700	6080	6320	6810	7050	
2250	4850	4920	4920	5050	5170	5380	5700	6080	6320	6810	7050	
2300	5120	5210	5210	5350	5480	5710	5970	6380	6670	7140	7430	
2350	5120	5210	5210	5350	5480	5710	5970	6380	6670	7140	7430	
2375	5120	5210	5210	5350	5480	5710	5970	6380	6670	7140	7430	
2475	5540	5700	5700	5840	5980	6220	6540	6950	7340	7790	8010	
2500	5540	5700	5700	5840	5980	6220	6540	6950	7340	7790	8010	

Lista dostępnych opcji dodatkowych strona 66-67

Dowolny kolor RAL (Woodgrain) - z wyłączeniem kolorów perłowych fluorescencyjnych i metalizowanych



Kolory RAL Woodgrain:

- Dowolny kolor z palety RAL*

* z wyłączeniem kolorów perłowych, fluorescencyjnych i metalizowanych.

Standardowe wyposażenie bram ręcznych:

- bez klamki zewnętrznej i zamka,
- wewnętrzny rygiel blokujący,
- zestaw montażowy (kołki i śruby montażowe do podłoża).

Przy wyborze opcji „Klamka zewnętrzna z zamkiem” brama bez wewnętrznego rygla blokującego.

Standardowe wyposażenie bram automatycznych:

- bez klamki zewnętrznej i zamka,
- wewnętrzny rygiel blokujący,
- zestaw montażowy (kołki i śruby montażowe do podłoża).

Przy wyborze opcji „Klamka zewnętrzna z zamkiem” brama bez wewnętrznego rygla blokującego.

Spido600 (SPO32BK CER01)

Napęd Spin 23

Napęd Spin 22

* Możliwość zamówienia wymiaru pośredniego tylko w przypadku szerokości. Wysokość bramy pozostaje bez zmian (1900, 1950, 2000, 2050, 2100, 2125, 2200, 2250, 2300, 2350, 2375, 2475, 2500 mm).

Nice Simple Premium i Design ręczne - sprężyny skrętne

Charakterystyka bram SIMPLE PREMIUM I DESIGN:

- Powierzchnia sekcji w strukturze **Woodgrain** od strony zewn., od wewnątrz przetłoczenia wąskie Stucco,
- Segmenty wykonane z blachy stalowej o grubości 0,45 mm, ocynkowanej ogniowo, powleczonej poliuretanem,
- Wypełnienie sekcji stanowi bezfreonowa pianka poliuretanowa o grubości ok. 40 mm,
- Konstrukcja nośna stalowa, ocynkowana ogniowo,
- System wyważania na sprężynach skrętnych testowanych na min. 15 000 cykli,
- Brama standardowo wyposażona w zabezpieczenie w przypadku pęknięcia sprężyn,
- Bezpieczna konstrukcja sekcji uniemożliwiająca przycięcie palców od strony zewn. i wewn., zarówno podczas otwierania, jak i zamykania bramy,
- W bramach o szerokości od 4750 mm stosowane są profile usztywniające,
- Bez klamki zewnętrznej i zamka,
- Wewnętrzny rygiel blokujący,
- **Przy wyborze opcji „Klamka zewnętrzna z zamkiem” brama w konfiguracji bez wewnętrznego rygla blokującego.**

Gwarancja: Bramy - 24 miesiące od daty sprzedaży.

Wymiary specjalne - uwagi:

- Cena wymiarów pośrednich wg najbliższego, **wyższego** przedziału wymiarowego,
- Minimalna dostępna szerokość na zamówienie 2000, wysokość 1700 mm,
- Wysokość bramy uzyskiwana jest poprzez regulację wysokości dolnej i górnej sekcji.

[Opcje dodatkowe str. 66-67](#)

Kolory podstawowe (Woodgrain)

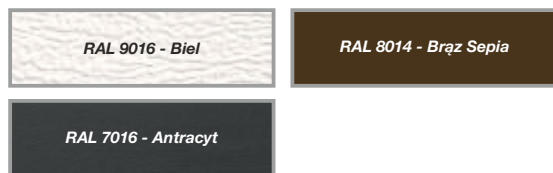

Kolory standardowe (Woodgrain)



Dowolny kolor RAL (Woodgrain) - z wyłączeniem kolorów perłowych fluorescencyjnych i metalizowanych



Tabela z wymiarami bram ręcznych - kolory podstawowe - ceny netto

		Szerokość (mm) - Dostępność co 10 mm										
		2000-2200	2210-2300	2310-2400	2410-2500	2510-2600	2610-2700	2710-2800	2810-2900	2910-3000	3010-3100	3110-3200
Wysokość (mm) Dostępność co 10 mm	1700-2000	3 860	3 960	4 050	4 170	4 280	4 410	4 480	4 620	4 790	4 880	4 970
	2010-2125	3 960	4 050	4 160	4 290	4 420	4 510	4 620	4 750	4 900	5 040	5 150
	2130-2250	4 050	4 190	4 280	4 400	4 510	4 630	4 740	4 870	5 040	5 190	5 300
	2260-2375	4 320	4 470	4 590	4 720	4 840	4 960	5 080	5 220	5 330	5 470	5 610
	2380-2500	4 600	4 740	4 870	5 000	5 130	5 280	5 380	5 560	5 700	5 820	5 930
	2510-2625	4 750	4 870	5 000	5 130	5 300	5 400	5 560	5 740	5 840	6 010	6 230
	2630-2750	4 820	4 970	5 110	5 270	5 380	5 530	5 700	5 830	5 990	6 230	6 350
	2760-2875	4 840	5 230	5 330	5 520	5 620	5 800	5 930	6 230	6 330	6 530	6 660
	2880-3000	5 260	5 400	5 500	5 640	5 820	5 990	6 230	6 420	6 530	6 680	6 910

Tabela z wymiarami bram ręcznych - kolory standardowe - ceny netto

		Szerokość (mm) - Dostępność co 10 mm										
		2000-2200	2210-2300	2310-2400	2410-2500	2510-2600	2610-2700	2710-2800	2810-2900	2910-3000	3010-3100	3110-3200
Wysokość (mm) Dostępność co 10 mm	1700-2000	4 040	4 140	4 250	4 380	4 490	4 630	4 720	4 860	5 050	5 150	5 250
	2010-2125	4 150	4 260	4 370	4 510	4 660	4 760	4 880	5 020	5 180	5 330	5 450
	2130-2250	4 260	4 410	4 510	4 640	4 770	4 900	5 020	5 160	5 350	5 500	5 630
	2260-2375	4 540	4 700	4 830	4 980	5 100	5 240	5 370	5 520	5 650	5 810	5 950
	2380-2500	4 830	4 970	5 120	5 270	5 410	5 570	5 690	5 880	6 030	6 160	6 290
	2510-2625	4 990	5 120	5 270	5 420	5 600	5 710	5 890	6 080	6 200	6 380	6 600
	2630-2750	5 080	5 240	5 390	5 570	5 700	5 870	6 040	6 190	6 370	6 610	6 750
	2760-2875	5 120	5 510	5 630	5 830	5 950	6 150	6 290	6 600	6 720	6 930	7 080
	2880-3000	5 540	5 690	5 820	5 970	6 170	6 360	6 600	6 810	6 940	7 110	7 350

Tabela z wymiarami bram ręcznych - dowolny kolor RAL* - ceny netto

		Szerokość (mm) - Dostępność co 10 mm										
		2000-2200	2210-2300	2310-2400	2410-2500	2510-2600	2610-2700	2710-2800	2810-2900	2910-3000	3010-3100	3110-3200
Wysokość (mm) Dostępność co 10 mm	1700-2000	4 040	4 140	4 250	4 380	4 490	4 630	4 720	4 860	5 050	5 150	5 250
	2010-2125	4 150	4 260	4 370	4 510	4 660	4 760	4 880	5 020	5 180	5 330	5 450
	2130-2250	4 260	4 410	4 510	4 640	4 770	4 900	5 020	5 160	5 350	5 500	5 630
	2260-2375	4 540	4 700	4 830	4 980	5 100	5 240	5 370	5 520	5 650	5 810	5 950
	2380-2500	4 830	4 970	5 120	5 270	5 410	5 570	5 690	5 880	6 030	6 160	6 290
	2510-2625	4 990	5 120	5 270	5 420	5 600	5 710	5 890	6 080	6 200	6 380	6 600
	2630-2750	5 080	5 240	5 390	5 570	5 700	5 870	6 040	6 190	6 370	6 610	6 750
	2760-2875	5 120	5 510	5 630	5 830	5 950	6 150	6 290	6 600	6 720	6 930	7 080
	2880-3000	5 540	5 690	5 820	5 970	6 170	6 360	6 600	6 810	6 940	7 110	7 350

* Z wyłączeniem kolorów perłowych, fluorescencyjnych i metalizowanych.

Nice Simple Premium i Design ręczne - wymiary specjalne

Szerokość (mm) - Dostępność co 10 mm

3210-3300	3310-3400	3410-3500	3510-3600	3610-3700	3710-3800	3810-3900	3910-4000	4010-4100	4110-4200	4210-4300	4310-4400	4410-4500	4510-4600	4610-4700	4710-4800	4810-4900	4910-5000	5010-5250	5260-5500	5510-5750	5760-6000
5110	5210	5310	5400	5530	5620	5750	5840	5960	6080	6390	6480	6580	6680	6790	7230	7350	7440	7950	8240	9090	9340
5250	5340	5490	5570	5700	5800	5900	6200	6300	6400	6560	6660	6750	6920	7010	7390	7530	7600	8120	8430	9150	9420
5420	5520	5640	5750	5930	6160	6240	6380	6490	6670	6790	6890	6980	7100	7190	7590	7800	7890	8430	8740	9650	9920
5730	5820	6010	6260	6350	6490	6620	6780	6920	7000	7150	7230	7370	7560	7650	8050	8200	8290	8830	9110		
6090	6350	6480	6620	6730	6940	7050	7150	7390	7410	7560	7750	7870	7980	8080	8610	8760	8860	9460	9770		
6350	6490	6580	6760	6900	7030	7230	7360	7480	7600	7720	7940	8060	8190	8300	8770	8900					
6510	6640	6790	6830	6960	7170	7290	7510	7530	7650	7880	7990	8120	8240	8350							
6880	7000	7200	7290	7400	7520	7700	7840	8040	8160	8290	8430	8600									
7030	7170	7340	7590	7730	7880	8050	8190	8400	8530	8670											

NA ZAPYTANIE
Maksymalne dostępne wymiary do 6000 x 3000 mm

Szerokość (mm) - Dostępność co 10 mm

3210-3300	3310-3400	3410-3500	3510-3600	3610-3700	3710-3800	3810-3900	3910-4000	4010-4100	4110-4200	4210-4300	4310-4400	4410-4500	4510-4600	4610-4700	4710-4800	4810-4900	4910-5000	5010-5250	5260-5500	5510-5750	5760-6000
5390	5510	5620	5720	5860	5960	6110	6210	6330	6460	6780	6880	6990	7100	7220	7660	7790	7890	8410	8730	9580	9860
5570	5670	5830	5920	6060	6170	6290	6590	6700	6820	6980	7090	7190	7380	7480	7860	8010	8090	8630	8960	9690	9990
5750	5870	6000	6130	6310	6550	6650	6790	6920	7110	7240	7360	7460	7590	7690	8090	8310	8410	8970	9310	10220	10530
6080	6190	6390	6640	6750	6900	7040	7210	7370	7460	7620	7720	7870	8080	8180	8580	8740	8840	9410	9720		
6470	6730	6870	7020	7150	7370	7500	7610	7860	7900	8060	8260	8390	8520	8630	9160	9320	9440	10060	10400		
6740	6900	7010	7190	7350	7490	7710	7850	7990	8120	8260	8490	8620	8770	8890	9360	9510					
6930	7070	7240	7290	7440	7670	7800	8030	8070	8210	8450	8580	8720	8860	8980							
7310	7450	7670	7770	7900	8040	8230	8380	8600	8730	8890	9040	9230									
7490	7650	7830	8090	8250	8410	8600	8760	8990	9130	9290											

NA ZAPYTANIE
Maksymalne dostępne wymiary do 6000 x 3000 mm

Szerokość (mm) - Dostępność co 10 mm

3210-3300	3310-3400	3410-3500	3510-3600	3610-3700	3710-3800	3810-3900	3910-4000	4010-4100	4110-4200	4210-4300	4310-4400	4410-4500	4510-4600	4610-4700	4710-4800	4810-4900	4910-5000	5010-5250	5260-5500	5510-5750	5760-6000
5390	5510	5620	5720	5860	5960	6110	6210	6330	6460	6780	6880	6990	7100	7220	7660	7790	7890	8410	8730	9580	9860
5570	5670	5830	5920	6060	6170	6290	6590	6700	6820	6980	7090	7190	7380	7480	7860	8010	8090	8630	8960	9690	9990
5750	5870	6000	6130	6310	6550	6650	6790	6920	7110	7240	7360	7460	7590	7690	8090	8310	8410	8970	9310	10220	10530
6080	6190	6390	6640	6750	6900	7040	7210	7370	7460	7620	7720	7870	8080	8180	8580	8740	8840	9410	9720		
6470	6730	6870	7020	7150	7370	7500	7610	7860	7900	8060	8260	8390	8520	8630	9160	9320	9440	10060	10400		
6740	6900	7010	7190	7350	7490	7710	7850	7990	8120	8260	8490	8620	8770	8890	9360	9510					
6930	7070	7240	7290	7440	7670	7800	8030	8070	8210	8450	8580	8720	8860	8980							
7310	7450	7670	7770	7900	8040	8230	8380	8600	8730	8890	9040	9230									
7490	7650	7830	8090	8250	8410	8600	8760	8990	9130	9290											

NA ZAPYTANIE
Maksymalne dostępne wymiary do 6000 x 3000 mm

Nice Simple Premium i Design automatyczne - sprężyny skrętne

Charakterystyka bram SIMPLE PREMIUM I DESIGN:

- Powierzchnia sekcji w strukturze **Woodgrain** od strony zewn., od wewnątrz przetłoczenia wąskie Stucco,
- Segmenty wykonane z blachy stalowej o grubości 0,45 mm, ocynkowanej ogniowo, powleczonej poliuretanem,
- Wypełnienie sekcji stanowi bezfreonowa pianka poliuretanowa o grubości ok. 40 mm,
- Konstrukcja nośna stalowa, ocynkowana ogniowo,
- System wyważania na sprężynach skrętnych testowanych na min. 15 000 cykli,
- Brama standardowo wyposażona w zabezpieczenie w przypadku pęknięcia sprężyn,
- Bezpieczna konstrukcja sekcji uniemożliwiająca przycięcie palców od strony zewn. i wewn., zarówno podczas otwierania, jak i zamykania bramy,
- W bramach o szerokości od 4750 mm stosowane są profile usztywniające,
- Bez klamki zewnętrznej i zamka,
- Wewnętrzny rygiel blokujący,
- **Przy wyborze opcji „Klamka zewnętrzna z zamkiem” brama w konfiguracji bez wewnętrznego rygla blokującego.**

Gwarancja: Bramy - 24 miesiące od daty sprzedaży.

Wymiary specjalne - uwagi:

- Cena wymiarów pośrednich wg najbliższego, **wyższego** przedziału wymiarowego,
- Minimalna dostępna szerokość na zamówienie 2000, wysokość 1700 mm,
- Wysokość bramy uzyskiwana jest poprzez regulację wysokości dolnej i górnej sekcji.

[Opcje dodatkowe str. 66-67](#)

Kolory podstawowe (Woodgrain)

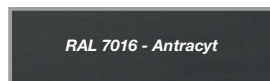

Kolory standardowe (Woodgrain)



Dowolny kolor RAL (Woodgrain) - z wyłączeniem kolorów perłowych, fluorescencyjnych i metalizowanych



Tabela z wymiarami bram automatycznych - kolory podstawowe - ceny netto

		Szerokość (mm) - Dostępność co 10 mm										
		2000-2200	2210-2300	2310-2400	2410-2500	2510-2600	2610-2700	2710-2800	2810-2900	2910-3000	3010-3100	3110-3200
Wysokość (mm) Dostępność co 10 mm	1700-2000	4 640	4 740	4 830	4 950	5 050	5 180	5 260	5 390	5 570	5 660	5 750
	2010-2125	4 740	4 830	4 940	5 060	5 200	5 290	5 390	5 530	5 670	5 820	5 930
	2130-2250	4 830	4 960	5 050	5 170	5 290	5 410	5 510	5 650	5 820	5 970	6 080
	2260-2375*	5 100	5 250	5 360	5 500	5 610	5 730	5 850	6 000	6 100	6 250	6 390
	2380-2500	5 600	5 740	5 870	6 000	6 130	6 280	6 380	6 560	6 700	6 820	6 930
	2510-2625	5 750	5 870	6 000	6 130	6 300	6 400	6 560	6 740	6 840	7 010	7 230
	2630-2750	5 820	5 970	6 100	6 270	6 380	6 530	6 700	6 830	6 990	7 230	7 350
	2760-2875	5 840	6 230	6 330	6 520	6 620	6 800	6 930	7 230	7 330	7 530	7 660
	2880-3000	6 260	6 390	6 500	6 640	6 820	6 990	7 230	7 420	7 530	7 680	7 910

* Dopłata do bramy automatycznej - szczegóły strona 66

Tabela z wymiarami bram automatycznych - kolory standardowe - ceny netto

		Szerokość (mm) - Dostępność co 10 mm										
		2000-2200	2210-2300	2310-2400	2410-2500	2510-2600	2610-2700	2710-2800	2810-2900	2910-3000	3010-3100	3110-3200
Wysokość (mm) Dostępność co 10 mm	1700-2000	4 810	4 920	5 030	5 160	5 270	5 410	5 490	5 640	5 820	5 930	6 020
	2010-2125	4 930	5 030	5 150	5 290	5 440	5 540	5 650	5 800	5 950	6 110	6 230
	2130-2250	5 040	5 180	5 280	5 420	5 550	5 680	5 790	5 940	6 120	6 280	6 400
	2260-2375*	5 310	5 470	5 610	5 750	5 880	6 010	6 150	6 300	6 420	6 580	6 730
	2380-2500	5 830	5 970	6 120	6 270	6 410	6 570	6 690	6 880	7 030	7 160	7 290
	2510-2625	5 990	6 120	6 270	6 420	6 590	6 710	6 890	7 080	7 200	7 380	7 600
	2630-2750	6 080	6 240	6 390	6 570	6 700	6 870	7 040	7 190	7 370	7 610	7 750
	2760-2875	6 110	6 510	6 630	6 830	6 950	7 150	7 290	7 600	7 720	7 930	8 080
	2880-3000	6 540	6 690	6 820	6 970	7 170	7 360	7 600	7 810	7 940	8 110	8 350

* Dopłata do bramy automatycznej - szczegóły strona 66

Tabela z wymiarami bram automatycznych - dowolny kolor RAL** - ceny netto

		Szerokość (mm) - Dostępność co 10 mm										
		2000-2200	2210-2300	2310-2400	2410-2500	2510-2600	2610-2700	2710-2800	2810-2900	2910-3000	3010-3100	3110-3200
Wysokość (mm) Dostępność co 10 mm	1700-2000	4 810	4 920	5 030	5 160	5 270	5 410	5 490	5 640	5 820	5 930	6 020
	2010-2125	4 930	5 030	5 150	5 290	5 440	5 540	5 650	5 800	5 950	6 110	6 230
	2130-2250	5 040	5 180	5 280	5 420	5 550	5 680	5 790	5 940	6 120	6 280	6 400
	2260-2375*	5 310	5 470	5 610	5 750	5 880	6 010	6 150	6 300	6 420	6 580	6 730
	2380-2500	5 830	5 970	6 120	6 270	6 410	6 570	6 690	6 880	7 030	7 160	7 290
	2510-2625	5 990	6 120	6 270	6 420	6 590	6 710	6 890	7 080	7 200	7 380	7 600
	2630-2750	6 080	6 240	6 390	6 570	6 700	6 870	7 040	7 190	7 370	7 610	7 750
	2760-2875	6 110	6 510	6 630	6 830	6 950	7 150	7 290	7 600	7 720	7 930	8 080
	2880-3000	6 540	6 690	6 820	6 970	7 170	7 360	7 600	7 810	7 940	8 110	8 350

* Dopłata do bramy automatycznej - szczegóły strona 66

** Z wyłączeniem kolorów perłowych, fluorescencyjnych i metalizowanych.

Nice Simple Premium i Design automatyczne - wym. spec.

Szerokość (mm) - Dostępność co 10 mm

3210-3300	3310-3400	3410-3500	3510-3600	3610-3700	3710-3800	3810-3900	3910-4000	4010-4100	4110-4200	4210-4300	4310-4400	4410-4500	4510-4600	4610-4700	4710-4800	4810-4900	4910-5000	5010-5250	5260-5500	5510-5750	5760-6000
5880	5980	6090	6170	6310	6400	6530	6620	6740	6860	7170	7260	7360	7970	8070	8510	8630	8720	9230	9530	10370	10620
6030	6120	6270	6350	6470	6580	6680	6980	7080	7180	7330	7430	7520	8200	8290	8680	8810	8880	9400	9710	10430	10700
6190	6300	6420	6530	6710	6930	7020	7150	7270	7450	7570	7670	7760	8380	8470	8870	9080	9170	9710	10020	10930	11200
6500	6600	6790	7030	7130	7270	7390	7550	7700	7770	7920	8010	8140	8840	8930	9330	9480	9570	10120	10390		
7090	7350	7480	7610	7730	7940	8050	8150	8390	8900	9050	9240	9360	9460	9570	10100	10250	10350	10950	11250		
7350	7490	7580	7760	7900	8030	8720	8850	8970	9090	9210	9430	9550	9680	9780	10260	10390					
7510	7640	7790	7830	7960	8660	8770	9000	9010	9140	9370	9480	9600	9730	9840							
7880	8000	8200	8780	8890	9010	9190	9320	9530	9640	9780	9910	10090									
8030	8170	8340	9080	9220	9360	9540	9680	9890	10010	10150											

NA ZAPYTANIE
Maksymalne dostępne wymiary do 6000 x 3000 mm

 Napęd Spin 23

 Napęd Spin 41 (SN6041 + SNA30)

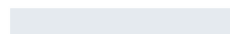
 Napęd Spin 22

 Napęd Spin 41L (SN6041 + SNA6)

Szerokość (mm) - Dostępność co 10 mm

3210-3300	3310-3400	3410-3500	3510-3600	3610-3700	3710-3800	3810-3900	3910-4000	4010-4100	4110-4200	4210-4300	4310-4400	4410-4500	4510-4600	4610-4700	4710-4800	4810-4900	4910-5000	5010-5250	5260-5500	5510-5750	5760-6000
6170	6280	6400	6500	6640	6740	6880	6980	7110	7240	7550	7650	7770	8380	8500	8940	9070	9170	9700	10010	10860	11140
6340	6440	6600	6700	6830	6950	7060	7360	7480	7590	7750	7860	7970	8660	8760	9140	9290	9370	9910	10240	10970	11270
6530	6650	6780	6910	7090	7330	7430	7570	7700	7890	8020	8140	8240	8870	8970	9370	9590	9690	10250	10590	11510	11810
6860	6970	7170	7420	7530	7680	7820	7990	8150	8240	8400	8500	8650	9360	9460	9860	10020	10120	10690	11000		
7470	7730	7870	8020	8150	8370	8500	8610	8860	9390	9550	9750	9880	10000	10120	10650	10810	10930	11550	11890		
7740	7900	8010	8190	8350	8490	9190	9340	9480	9610	9750	9970	10110	10260	10370	10850	10990					
7930	8070	8240	8290	8440	9150	9280	9520	9560	9700	9940	10070	10210	10350	10470							
8310	8450	8660	9260	9390	9530	9720	9870	10090	10220	10370	10520	10720									
8490	8650	8830	9580	9740	9900	10090	10250	10470	10620	10770											

NA ZAPYTANIE
Maksymalne dostępne wymiary do 6000 x 3000 mm

 Napęd Spin 23

 Napęd Spin 41 (SN6041 + SNA30)

 Napęd Spin 22

 Napęd Spin 41L (SN6041 + SNA6)

Szerokość (mm) - Dostępność co 10 mm

3210-3300	3310-3400	3410-3500	3510-3600	3610-3700	3710-3800	3810-3900	3910-4000	4010-4100	4110-4200	4210-4300	4310-4400	4410-4500	4510-4600	4610-4700	4710-4800	4810-4900	4910-5000	5010-5250	5260-5500	5510-5750	5760-6000
6170	6280	6400	6500	6640	6740	6880	6980	7110	7240	7550	7650	7770	8380	8500	8940	9070	9170	9700	10010	10860	11140
6340	6440	6600	6700	6830	6950	7060	7360	7480	7590	7750	7860	7970	8660	8760	9140	9290	9370	9910	10240	10970	11270
6530	6650	6780	6910	7090	7330	7430	7570	7700	7890	8020	8140	8240	8870	8970	9370	9590	9690	10250	10590	11510	11810
6860	6970	7170	7420	7530	7680	7820	7990	8150	8240	8400	8500	8650	9360	9460	9860	10020	10120	10690	11000		
7470	7730	7870	8020	8150	8370	8500	8610	8860	9390	9550	9750	9880	10000	10120	10650	10810	10930	11550	11890		
7740	7900	8010	8190	8350	8490	9190	9340	9480	9610	9750	9970	10110	10260	10370	10850	10990					
7930	8070	8240	8290	8440	9150	9280	9520	9560	9700	9940	10070	10210	10350	10470							
8310	8450	8660	9260	9390	9530	9720	9870	10090	10220	10370	10520	10720									
8490	8650	8830	9580	9740	9900	10090	10250	10470	10620	10770											

NA ZAPYTANIE
Maksymalne dostępne wymiary do 6000 x 3000 mm

 Napęd Spin 23

 Napęd Spin 41 (SN6041 + SNA30)

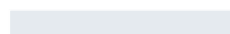
 Napęd Spin 22

 Napęd Spin 41L (SN6041 + SNA6)

Nice Classic E120 - sprężyny naciągowe

Wymiary standardowe, kolory podstawowe

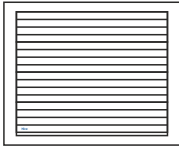

Charakterystyka bram CLASSIC E120:

- Gładka powierzchnia sekcji typu Silk od strony zewnętrznej, od wewnątrz przetłoczenia wąskie Stucco,
- Segmenty wykonane z blachy stalowej o grubości 0,5 mm, ocynkowanej ogniu, powleczonej poliestrem,
- Wypełnienie sekcji stanowi bezfreonowa pianka poliuretanowa o grubości ok. 40 mm,
- Konstrukcja nośna stalowa, ocynkowana ogniu.

- System wyważania na sprężynach naciągowych testowanych na min. 15 000 cykli,
- Bezpieczna konstrukcja sekcji uniemożliwiająca przycięcie palców od strony zewnętrznej i wewnętrznej, zarówno podczas otwierania, jak i zamykania bramy.
- **Górna sekcja standardowo bez ścięcia** (patrz Schematy/Przekroje). Możliwość symetrycznego cięcia sekcji górnej i dolnej w wym. specjalnych. Sekcja dolna ścinana i okuta profilem aluminiowym.

Gwarancja:** Bramy i automatyka - 24 miesiące od daty sprzedaży.

Lista dostępnych opcji dodatkowych strona 66-67

Kolory podstawowe

RAL 9016 - Biel

RAL 8014 - Brąz Sepia

Kolory podstawowe:

- RAL 9016 (Biel),
- RAL 8014 (Brąz Sepia).

Standardowe wyposażenie bram ręcznych:

- bez klamki zewnętrznej i zamka,
- wewnętrzny rygiel blokujący,
- zestaw montażowy (kołki i śruby montażowe do podłoża).

Przy wyborze opcji „Klamka zewnętrzna z zamkiem” brama bez wewnętrznego rygla blokującego.

Standardowe wyposażenie bram automatycznych:

- bez klamki zewnętrznej i zamka,
- wewnętrzny rygiel blokujący,
- zestaw montażowy (kołki i śruby montażowe do podłoża).

Przy wyborze opcji „Klamka zewnętrzna z zamkiem” brama bez wewnętrznego rygla blokującego.

Spido600 (SPO32BK CER01)

Napęd Spin 23

Napęd Spin 22

WYMIARY STANDARDOWE - RĘCZNE

Szerokość (mm)

	2250	2375	2400	2500	2600	2750	3000	3250	3500	3750	4000
1900	3500	3580	3580	3670	3770	3950	4210	4490	4670	4950	5140
1950	3500	3580	3580	3670	3770	3950	4210	4490	4670	4950	5140
2000	3500	3580	3580	3670	3770	3950	4210	4490	4670	4950	5140
2050	3600	3660	3660	3780	3890	4060	4300	4610	4820	5100	5450
2100	3600	3660	3660	3780	3890	4060	4300	4610	4820	5100	5450
2125	3600	3660	3660	3780	3890	4060	4300	4610	4820	5100	5450
2200	3710	3770	3770	3860	3970	4170	4430	4770	4960	5400	5590
2250	3710	3770	3770	3860	3970	4170	4430	4770	4960	5400	5590
2300	3960	4030	4030	4150	4250	4460	4680	5020	5280	5700	5960
2350	3960	4030	4030	4150	4250	4460	4680	5020	5280	5700	5960
2375	3960	4030	4030	4150	4250	4460	4680	5020	5280	5700	5960
2475	4140	4280	4280	4400	4510	4740	5000	5360	5690	6090	6270
2500	4140	4280	4280	4400	4510	4740	5000	5360	5690	6090	6270

WYMIARY STANDARDOWE - AUTOMATYCZNE SPIDO

Szerokość (mm)

	2250	2375	2400	2500	2600	2750	3000	3250	3500	3750	4000
1900	4220	4290	4290	4380	4480	4660	4920	5200	5380	5660	5850
1950	4220	4290	4290	4380	4480	4660	4920	5200	5380	5660	5850
2000	4220	4290	4290	4380	4480	4660	4920	5200	5380	5660	5850
2050	4320	4370	4370	4490	4610	4770	5020	5320	5530	5810	6160
2100	4320	4370	4370	4490	4610	4770	5020	5320	5530	5810	6160
2125	4320	4370	4370	4490	4610	4770	5020	5320	5530	5810	6160
2200	4420	4480	4480	4580	4690	4880	5150	5480	5680	6110	6310
2250	4420	4480	4480	4580	4690	4880	5150	5480	5680	6110	6310
2300	4670	4750	4750	4870	4960	5170	5400	5740	5990	6420	6670
2350	4670	4750	4750	4870	4960	5170	5400	5740	5990	6420	6670
2375	4670	4750	4750	4870	4960	5170	5400	5740	5990	6420	6670
2475	4850	4990	4990	5120	5230	5450	5710	6080	6400	6800	6990
2500	4850	4990	4990	5120	5230	5450	5710	6080	6400	6800	6990

WYMIARY STANDARDOWE - AUTOMATYCZNE SPIN

Szerokość (mm)

	2250	2375	2400	2500	2600	2750	3000	3250	3500	3750	4000
1900	4260	4330	4330	4420	4520	4700	4970	5240	5430	5700	5900
1950	4260	4330	4330	4420	4520	4700	4970	5240	5430	5700	5900
2000	4260	4330	4330	4420	4520	4700	4970	5240	5430	5700	5900
2050	4360	4410	4410	4540	4650	4810	5060	5370	5580	5860	6200
2100	4360	4410	4410	4540	4650	4810	5060	5370	5580	5860	6200
2125	4360	4410	4410	4540	4650	4810	5060	5370	5580	5860	6200
2200	4470	4520	4520	4620	4730	4930	5190	5520	5720	6160	6350
2250	4470	4520	4520	4620	4730	4930	5190	5520	5720	6160	6350
2300	4720	4790	4790	4910	5010	5220	5440	5780	6040	6460	6710
2350	4720	4790	4790	4910	5010	5220	5440	5780	6040	6460	6710
2375	4720	4790	4790	4910	5010	5220	5440	5780	6040	6460	6710
2475	5110	5250	5250	5380	5490	5710	5970	6340	6660	7060	7250
2500	5110	5250	5250	5380	5490	5710	5970	6340	6660	7060	7250

Nice Classic - sprężyny skrętne

Wymiary standardowe, kolory podstawowe

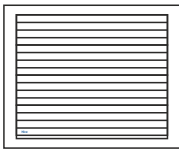

Charakterystyka bram CLASSIC:

- Gładka powierzchnia sekcji typu Silk od strony zewnętrznej, od wewnątrz przetłoczenia wąskie Stucco,
- Segmenty wykonane z blachy stalowej o grubości 0,5 mm, ocynkowanej ogniu, powleczonej poliuretanem,
- Wypełnienie sekcji - bezfreonowa pianka poliuretanowa o grubości ok. 40 mm,
- Konstrukcja nośna stalowa, ocynkowana ogniu,
- System wyważania na sprężynach skrętnych testowanych na min. 15 000 cykli,

- Brama standardowo wyposażona w zabezpieczenie w przypadku pęknięcia sprężyn,
- Bezpieczna konstrukcja sekcji uniemożliwiająca przycięcie palców od strony zewnętrznej i wewnętrznej podczas otwierania i zamykania bramy,
- W bramach o szerokości od 4750 mm stosowane są profile usztywniające.

Gwarancja:** Bramy i automatyka - 24 miesiące od daty sprzedaży.

Lista dostępnych opcji dodatkowych strona 66-67

Kolory podstawowe

RAL 9016 - Biel

RAL 8014 - Brąz Sepia

Kolory podstawowe:	Standardowe wyposażenie bram ręcznych:	Standardowe wyposażenie bram automatycznych:
<ul style="list-style-type: none"> • RAL 9016 (Biel), • RAL 8014 (Brąz Sepia). 	<ul style="list-style-type: none"> • bez klamki zewnętrznej i zamka, • wewnętrzny rygiel blokujący, • zestaw montażowy (kołki i śruby montażowe do podłoża). <p>Przy wyborze opcji „Klamka zewnętrzna z zamkiem” brama bez wewnętrznego rygla blokującego.</p>	<ul style="list-style-type: none"> • bez klamki zewnętrznej i zamka, • wewnętrzny rygiel blokujący, • zestaw montażowy (kołki i śruby montażowe do podłoża). <p>Przy wyborze opcji „Klamka zewnętrzna z zamkiem” brama bez wewnętrznego rygla blokującego.</p>

WYMIARY STANDARDOWE - RĘCZNE

		Szerokość (mm)														
		2400	2500	2600	2750	3000	3250	3500	3750	4000	4250	4500	4750	5000	5250	5500
Wysokość (mm)	2000	3900	4000	4110	4310	4590	4900	5090	5400	5610	6130	6330	6940	7140	7630	7910
	2100	3990	4120	4240	4430	4700	5030	5260	5570	5940	6290	6470	7090	7290	7790	8080
	2125	3990	4120	4240	4430	4700	5030	5260	5570	5940	6290	6470	7090	7290	7790	8080
	2200	4110	4210	4340	4550	4840	5200	5410	5900	6110	6520	6700	7280	7570	8090	8380
	2250	4110	4210	4340	4550	4840	5200	5410	5900	6110	6520	6700	7280	7570	8090	8380
	2375	4390	4530	4640	4870	5110	5490	5760	6230	6510	6850	7070	7720	7940	8550	8810
	2500	4670	4810	4930	5170	5460	5850	6220	6650	6850	7250	7550	8260	8490	8930	9210

WYMIARY STANDARDOWE - AUTOMATYCZNE SPIDO

		Szerokość (mm)								
		2400	2500	2600	2750	3000	3250	3500	3750	4000
Wysokość (mm)	2000	4610	4710	4820	5020	5300	5610	5800	6110	6320
	2100	4700	4830	4960	5140	5410	5750	5970	6280	6660
	2125	4700	4830	4960	5140	5410	5750	5970	6280	6660
	2200	4820	4920	5050	5260	5550	5920	6120	6610	6820
	2250	4820	4920	5050	5260	5550	5920	6610	6610	6820
	2375	5110	5250	5350	5580	5820	6200	6940	6940	7220
	2500***	5380	5520	5640	5880	6170	6560	7360	7360	7560

Spido600 (SPO32BK CER01)

*** Do bramy automatycznej SPIDO o wysokości 2500 mm z prowadzeniem obniżonym L, konieczna zamiana napędu na SPIDO L. Szczegóły strona 66

WYMIARY STANDARDOWE - AUTOMATYCZNE SPIN

		Szerokość (mm)														
		2400	2500	2600	2750	3000	3250	3500	3750	4000	4250	4500	4750	5000	5250	5500
Wysokość (mm)	2000	4650	4760	4870	5060	5350	5650	5850	6160	6370	6880	7080	8180	8380	8870	9150
	2100	4740	4880	5000	5190	5460	5790	6020	6320	6700	7050	7230	8330	8530	9030	9320
	2125	4740	4880	5000	5190	5460	5790	6020	6320	6700	7050	7230	8330	8530	9030	9320
	2200	4870	4970	5090	5300	5600	5960	6170	6650	6860	7280	7460	8520	8800	9320	9620
	2250	4870	4970	5090	5300	5600	5960	6170	6650	6860	7280	7460	8520	8800	9320	9620
	2375*	5150	5290	5400	5620	5870	6240	6520	6990	7260	7610	7820	8950	9180	9780	10050
	2500	5640	5780	5900	6140	6430	6820	7190	7630	7820	8230	8980	9700	9930	10370	10650

Napęd Spin 23

Napęd Spin 22

Napęd Spin 41 (SN6041 + SNA30)

Napęd Spin 41L (SN6041 + SNA6)

* Do bramy automatycznej o wysokości 2375 mm z prowadzeniem obniżonym L konieczna zamiana napędu na SPIN 22 lub SPIN 41L. Szczegóły strona 66

** Szczegóły dotyczące gwarancji na bramy i automatykę w karcie gwarancyjnej Nice.

Nice Classic E120 - sprężyny naciągowe

Wymiary standardowe, **Dekory OFERTA SPECJALNA**

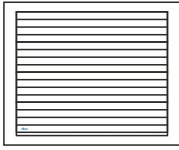

Charakterystyka bram CLASSIC E120:

- Gładka powierzchnia sekcji typu Silk od strony zewnętrznej, od wewnątrz przetłoczenia wąskie Stucco,
- Segmenty wykonane z blachy stalowej o grubości 0,5 mm, ocynkowanej ogniowo, powleczonej poliestrem,
- Wypełnienie sekcji stanowi bezfreonowa pianka poliuretanowa o grubości ok. 40 mm,
- Konstrukcja nośna stalowa, ocynkowana ogniowo,

- System wyważania na sprężynach naciągowych testowanych na min. 15 000 cykli,
- Bezpieczna konstrukcja sekcji uniemożliwiająca przycięcie palców od strony zewnętrznej i wewnętrznej, zarówno podczas otwierania, jak i zamykania bramy.
- **Górna sekcja standardowo bez ścięcia** (patrz Schematy/Przekroje). Możliwość symetrycznego cięcia sekcji górnej i dolnej w wym. specjalnych. Sekcja dolna ścinana i okuta profilem aluminiowym.

Gwarancja:** Bramy i automatyka - 24 miesiące od daty sprzedaży.

Lista dostępnych opcji dodatkowych strona 66-67

Dekory OFERTA SPECJALNA

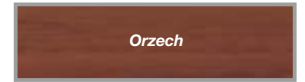

Dekory oferta specjalna (Silk)

- Złoty Dąb,
- Orzech,
- Antracyt Okienny.

Standardowe wyposażenie bram ręcznych:

- bez klamki zewnętrznej i zamka,
- wewnętrzny rygiel blokujący,
- zestaw montażowy (kołki i śruby montażowe do podłoża).

Przy wyborze opcji „Klamka zewnętrzna z zamkiem” brama bez wewnętrznego rygla blokującego.

Standardowe wyposażenie bram automatycznych:

- bez klamki zewnętrznej i zamka,
- wewnętrzny rygiel blokujący,
- zestaw montażowy (kołki i śruby montażowe do podłoża).

Przy wyborze opcji „Klamka zewnętrzna z zamkiem” brama bez wewnętrznego rygla blokującego.

Spido600 (SPO32BK CER01)

Napęd Spin 23

Napęd Spin 22

WYMIARY STANDARDOWE - RĘCZNE

Szerokość (mm)

	2250	2375	2400	2500	2600	2750	3000	3250	3500	3750	4000
1900	3660	3760	3760	3870	3980	4180	4470	4770	4990	5300	5530
1950	3660	3760	3760	3870	3980	4180	4470	4770	4990	5300	5530
2000	3660	3760	3760	3870	3980	4180	4470	4770	4990	5300	5530
2050	3790	3870	3870	4000	4130	4310	4600	4930	5180	5490	5860
2100	3790	3870	3870	4000	4130	4310	4600	4930	5180	5490	5860
2125	3790	3870	3870	4000	4130	4310	4600	4930	5180	5490	5860
2200	3910	4000	4000	4120	4240	4460	4750	5120	5360	5820	6050
2250	3910	4000	4000	4120	4240	4460	4750	5120	5360	5820	6050
2300	4170	4280	4280	4410	4530	4750	5020	5400	5690	6140	6430
2350	4170	4280	4280	4410	4530	4750	5020	5400	5690	6140	6430
2375	4170	4280	4280	4410	4530	4750	5020	5400	5690	6140	6430
2475	4360	4530	4530	4670	4800	5040	5350	5750	6110	6540	6780
2500	4360	4530	4530	4670	4800	5040	5350	5750	6110	6540	6780

WYMIARY STANDARDOWE - AUTOMATYCZNE SPIDO

Szerokość (mm)

	2250	2375	2400	2500	2600	2750	3000	3250	3500	3750	4000
1900	4350	4450	4450	4550	4670	4860	5160	5460	5680	5990	6220
1950	4350	4450	4450	4550	4670	4860	5160	5460	5680	5990	6220
2000	4350	4450	4450	4550	4670	4860	5160	5460	5680	5990	6220
2050	4470	4560	4560	4690	4820	5000	5280	5620	5870	6180	6550
2100	4470	4560	4560	4690	4820	5000	5280	5620	5870	6180	6550
2125	4470	4560	4560	4690	4820	5000	5280	5620	5870	6180	6550
2200	4600	4690	4690	4800	4930	5140	5440	5800	6050	6500	6740
2250	4600	4690	4690	4800	4930	5140	5440	5800	6050	6500	6740
2300	4850	4960	4960	5100	5210	5440	5710	6080	6380	6830	7120
2350	4850	4960	4960	5100	5210	5440	5710	6080	6380	6830	7120
2375	4850	4960	4960	5100	5210	5440	5710	6080	6380	6830	7120
2475	5050	5210	5210	5360	5490	5730	6030	6430	6800	7230	7460
2500	5050	5210	5210	5360	5490	5730	6030	6430	6800	7230	7460

WYMIARY STANDARDOWE - AUTOMATYCZNE SPIN

Szerokość (mm)

	2250	2375	2400	2500	2600	2750	3000	3250	3500	3750	4000
1900	4410	4510	4510	4610	4730	4920	5220	5520	5740	6050	6280
1950	4410	4510	4510	4610	4730	4920	5220	5520	5740	6050	6280
2000	4410	4510	4510	4610	4730	4920	5220	5520	5740	6050	6280
2050	4530	4620	4620	4750	4880	5060	5340	5680	5930	6240	6610
2100	4530	4620	4620	4750	4880	5060	5340	5680	5930	6240	6610
2125	4530	4620	4620	4750	4880	5060	5340	5680	5930	6240	6610
2200	4660	4750	4750	4860	4990	5200	5500	5860	6110	6560	6800
2250	4660	4750	4750	4860	4990	5200	5500	5860	6110	6560	6800
2300	4910	5020	5020	5160	5270	5500	5770	6140	6440	6890	7180
2350	4910	5020	5020	5160	5270	5500	5770	6140	6440	6890	7180
2375	4910	5020	5020	5160	5270	5500	5770	6140	6440	6890	7180
2475	5320	5490	5490	5630	5760	6000	6310	6710	7070	7500	7740
2500	5320	5490	5490	5630	5760	6000	6310	6710	7070	7500	7740

Nice Classic - sprężyny skrętne

Wymiary standardowe, **Dekory OFERTA SPECJALNA**

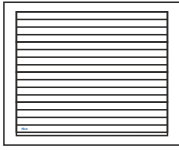

Charakterystyka bram CLASSIC:

- Gładka powierzchnia sekcji typu Silk od strony zewnętrznej, od wewnątrz przetłoczenia wąskie Stucco,
- Segmenty wykonane z blachy stalowej o grubości 0,5 mm, ocynkowanej ogniu, powleczonej poliestrem,
- Wypełnienie sekcji - bezfreonowa pianka poliuretanowa o grubości ok. 40 mm,
- Konstrukcja nośna stalowa, ocynkowana ogniu,
- System wyważania na sprężynach skrętnych testowanych na min. 15 000 cykli,

- Brama standardowo wyposażona w zabezpieczenie w przypadku pęknięcia sprężyn,
- Bezpieczna konstrukcja sekcji uniemożliwiająca przycięcie palców od strony zewnętrznej i wewnętrznej podczas otwierania i zamykania bramy,
- W bramach o szerokości od 4750 mm stosowane są profile usztywniające.

Gwarancja:** Bramy i automatyka - 24 miesiące od daty sprzedaży.

Lista dostępnych opcji dodatkowych strona 66-67

Dekory OFERTA SPECJALNA

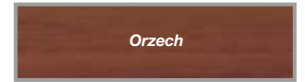

Dekory oferta specjalna (Silk)	Standardowe wyposażenie bram ręcznych:	Standardowe wyposażenie bram automatycznych:
<ul style="list-style-type: none"> • Złoty Dąb, • Orzech, • Antracyt Okieenny. 	<ul style="list-style-type: none"> • bez klamki zewnętrznej i zamka, • wewnętrzny rygiel blokujący, • zestaw montażowy (kołki i śruby montażowe do podłoża). <p>Przy wyborze opcji „Klamka zewnętrzna z zamkiem” brama bez wewnętrznego rygla blokującego.</p>	<ul style="list-style-type: none"> • bez klamki zewnętrznej i zamka, • wewnętrzny rygiel blokujący, • zestaw montażowy (kołki i śruby montażowe do podłoża). <p>Przy wyborze opcji „Klamka zewnętrzna z zamkiem” brama bez wewnętrznego rygla blokującego.</p>

WYMIARY STANDARDOWE - RĘCZNE

		Szerokość (mm)														
		2400	2500	2600	2750	3000	3250	3500	3750	4000	4250	4500	4750	5000	5250	5500
Wysokość (mm)	2000	4040	4150	4270	4490	4790	5130	5360	5690	5930	6450	6690	7300	7530	8020	8330
	2100	4150	4300	4430	4630	4940	5290	5560	5890	6290	6660	6880	7500	7740	8240	8560
	2125	4150	4300	4430	4630	4940	5290	5560	5890	6290	6660	6880	7500	7740	8240	8560
	2200	4300	4410	4550	4780	5100	5490	5740	6240	6490	6930	7150	7730	8050	8580	8910
	2250	4300	4410	4550	4780	5100	5490	5740	6240	6490	6930	7150	7730	8050	8580	8910
	2375	4590	4740	4860	5100	5390	5790	6100	6590	6910	7280	7540	8190	8460	9070	9370
	2500	4870	5020	5150	5410	5740	6160	6560	7020	7270	7700	8040	8740	9020	9490	9810

WYMIARY STANDARDOWE - AUTOMATYCZNE SPIDO

		Szerokość (mm)								
		2400	2500	2600	2750	3000	3250	3500	3750	4000
Wysokość (mm)	2000	4730	4840	4960	5170	5480	5810	6040	6380	6620
	2100	4840	4980	5120	5320	5620	5980	6240	6580	6980
	2125	4840	4980	5120	5320	5620	5980	6240	6580	6980
	2200	4980	5100	5240	5460	5790	6180	6430	6930	7180
	2250	4980	5100	5240	5460	5790	6180	6430	6930	7180
	2375	5270	5420	5550	5790	6070	6480	6790	7280	7590
	2500***	5550	5700	5840	6100	6430	6850	7250	7710	7960

Spido600 (SPO32BK CER01)

*** Do bramy automatycznej SPIDO o wysokości 2500 mm z prowadzeniem obniżonym L, konieczna zamiana napędu na SPIDO L. Szczegóły strona 66

WYMIARY STANDARDOWE - AUTOMATYCZNE SPIN

		Szerokość (mm)														
		2400	2500	2600	2750	3000	3250	3500	3750	4000	4250	4500	4750	5000	5250	5500
Wysokość (mm)	2000	4790	4900	5020	5230	5540	5870	6100	6440	6680	7200	7430	8530	8770	9260	9560
	2100	4900	5050	5180	5380	5680	6040	6310	6640	7040	7410	7630	8740	8970	9480	9800
	2125	4900	5050	5180	5380	5680	6040	6310	6640	7040	7410	7630	8740	8970	9480	9800
	2200	5040	5160	5300	5520	5850	6240	6490	6990	7240	7670	7900	8970	9290	9820	10140
	2250	5040	5160	5300	5520	5850	6240	6490	6990	7240	7670	7900	8970	9290	9820	10140
	2375*	5330	5480	5610	5850	6140	6540	6850	7340	7650	8030	8290	9430	9700	10300	10610
	2500	5830	5980	6110	6370	6700	7120	7520	7980	8230	8660	9470	10180	10460	10920	11240

Napęd Spin 23

Napęd Spin 22

Napęd Spin 41 (SN6041 + SNA30)

Napęd Spin 41L (SN6041 + SNA6)

* Do bramy automatycznej o wysokości 2375 mm z prowadzeniem obniżonym L konieczna zamiana napędu na SPIN 22 lub SPIN 41L. Szczegóły strona 66

** Szczegóły dotyczące gwarancji na bramy i automatykę w karcie gwarancyjnej Nice.

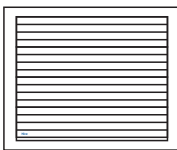

Charakterystyka bram CLASSIC E120:

- Gładka powierzchnia sekcji typu Silk od strony zewnętrznej, od wewnątrz przetłoczenia wąskie Stucco,
- Segmenty wykonane z blachy stalowej o grubości 0,5 mm, ocynkowanej ogniowo, powleczonej poliuretem,
- Wypełnienie sekcji stanowi bezfreonowa pianka poliuretanowa o grubości ok. 40 mm,
- Konstrukcja nośna stalowa, ocynkowana ogniowo,

- System wyważania na sprężynach naciągowych testowanych na min. 15 000 cykli,
- Bezpieczna konstrukcja sekcji uniemożliwiająca przycięcie palców od strony zewnętrznej i wewnętrznej, zarówno podczas otwierania, jak i zamykania bramy.
- **Górna sekcja standardowo bez ścięcia** (patrz Schematy/Przekroje). Możliwość symetrycznego cięcia sekcji górnej i dolnej w wym. specjalnych. Sekcja dolna ścinana i okuta profilem aluminiowym.

Gwarancja:** Bramy i automatyka - 24 miesiące od daty sprzedaży.

Lista dostępnych opcji dodatkowych strona 66-67



Dekory GRUPA I / DOWOLNY KOLOR RAL



Dekory grupa I i kolory RAL (Silk)

- Dąb Bagienny (Odp. Renolit 3167004-167), Ciemny Dąb (Odp. Renolit 2052089-167), Winchester, Mahoń, Ciemnoszary Gładki, Brąz Czekoladowy, Szary, Antracyt Gładki, Dąb Naturalny, Cedr Szary, Złoty Dąb Jasny R.
- Dowolny kolor z palety RAL* * z wyłączeniem kolorów perłowych, fluorescencyjnych i metalizowanych.

Standardowe wyposażenie bram ręcznych:

- bez klamki zewnętrznej i zamka,
- wewnętrzny rygiel blokujący,
- zestaw montażowy (kołki i śruby montażowe do podłoża).

Przy wyborze opcji „Klamka zewnętrzna z zamkiem” brama bez wewnętrznego rygla blokującego.

Standardowe wyposażenie bram automatycznych:

- bez klamki zewnętrznej i zamka,
- wewnętrzny rygiel blokujący,
- zestaw montażowy (kołki i śruby montażowe do podłoża).

Przy wyborze opcji „Klamka zewnętrzna z zamkiem” brama bez wewnętrznego rygla blokującego.

Spido600 (SPO32BK CER01)

WYMIARY STANDARDOWE - RĘCZNE

Szerokość (mm)

	2250	2375	2400	2500	2600	2750	3000	3250	3500	3750	4000
1900	3890	4000	4000	4110	4230	4440	4760	5080	5320	5650	5890
1950	3890	4000	4000	4110	4230	4440	4760	5080	5320	5650	5890
2000	3890	4000	4000	4110	4230	4440	4760	5080	5320	5650	5890
2050	4030	4120	4120	4260	4390	4590	4890	5250	5520	5850	6250
2100	4030	4120	4120	4260	4390	4590	4890	5250	5520	5850	6250
2125	4030	4120	4120	4260	4390	4590	4890	5250	5520	5850	6250
2200	4160	4260	4260	4380	4510	4740	5060	5450	5710	6200	6450
2250	4160	4260	4260	4380	4510	4740	5060	5450	5710	6200	6450
2300	4430	4550	4550	4700	4820	5060	5350	5750	6070	6540	6860
2350	4430	4550	4550	4700	4820	5060	5350	5750	6070	6540	6860
2375	4430	4550	4550	4700	4820	5060	5350	5750	6070	6540	6860
2475	4640	4820	4820	4970	5110	5370	5690	6120	6510	6970	7220
2500	4640	4820	4820	4970	5110	5370	5690	6120	6510	6970	7220

Wysokość (mm)

WYMIARY STANDARDOWE - AUTOMATYCZNE SPIDO

Szerokość (mm)

	2250	2375	2400	2500	2600	2750	3000	3250	3500	3750	4000
1900	4590	4700	4700	4810	4930	5140	5450	5780	6010	6340	6590
1950	4590	4700	4700	4810	4930	5140	5450	5780	6010	6340	6590
2000	4590	4700	4700	4810	4930	5140	5450	5780	6010	6340	6590
2050	4720	4810	4810	4960	5090	5290	5590	5950	6210	6550	6940
2100	4720	4810	4810	4960	5090	5290	5590	5950	6210	6550	6940
2125	4720	4810	4810	4960	5090	5290	5590	5950	6210	6550	6940
2200	4860	4950	4950	5080	5210	5440	5760	6150	6410	6890	7150
2250	4860	4950	4950	5080	5210	5440	5760	6150	6410	6890	7150
2300	5130	5250	5250	5390	5510	5760	6040	6440	6760	7240	7550
2350	5130	5250	5250	5390	5510	5760	6040	6440	6760	7240	7550
2375	5130	5250	5250	5390	5510	5760	6040	6440	6760	7240	7550
2475	5330	5510	5510	5660	5800	6060	6390	6820	7210	7660	7920
2500	5330	5510	5510	5660	5800	6060	6390	6820	7210	7660	7920

Wysokość (mm)

WYMIARY STANDARDOWE - AUTOMATYCZNE SPIN

Szerokość (mm)

	2250	2375	2400	2500	2600	2750	3000	3250	3500	3750	4000
1900	4650	4760	4760	4870	4990	5200	5510	5840	6080	6400	6650
1950	4650	4760	4760	4870	4990	5200	5510	5840	6080	6400	6650
2000	4650	4760	4760	4870	4990	5200	5510	5840	6080	6400	6650
2050	4780	4870	4870	5020	5150	5350	5650	6010	6280	6610	7000
2100	4780	4870	4870	5020	5150	5350	5650	6010	6280	6610	7000
2125	4780	4870	4870	5020	5150	5350	5650	6010	6280	6610	7000
2200	4920	5020	5020	5140	5270	5500	5820	6210	6470	6950	7210
2250	4920	5020	5020	5140	5270	5500	5820	6210	6470	6950	7210
2300	5190	5310	5310	5450	5570	5820	6110	6510	6820	7300	7610
2350	5190	5310	5310	5450	5570	5820	6110	6510	6820	7300	7610
2375	5190	5310	5310	5450	5570	5820	6110	6510	6820	7300	7610
2475	5610	5790	5790	5940	6080	6340	6670	7090	7480	7940	8200
2500	5610	5790	5790	5940	6080	6340	6670	7090	7480	7940	8200

Wysokość (mm)

Napęd Spin 23

Napęd Spin 22

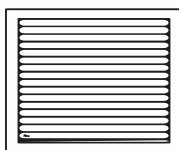

Charakterystyka bram CLASSIC:

- Gładka powierzchnia sekcji typu Silk od strony zewnętrznej, od wewnątrz przetłoczenia wąskie Stucco,
- Segmenty wykonane z blachy stalowej o grubości 0,5 mm, ocynkowanej ogniowo, powleczonej poliestrem,
- Wypełnienie sekcji - bezfreonowa pianka poliuretanowa o grubości ok. 40 mm,
- Konstrukcja nośna stalowa, ocynkowana ogniowo,
- System wyważania na sprężynach skrętnych testowanych na min. 15 000 cykli,

- Brama standardowo wyposażona w zabezpieczenie w przypadku pęknięcia sprężyn,
- Bezpieczna konstrukcja sekcji uniemożliwiająca przycięcie palców od strony zewnętrznej i wewnętrznej podczas otwierania i zamykania bramy,
- W bramach o szerokości od 4750 mm stosowane są profile usztywniające.

Gwarancja:** Bramy i automatyka - 24 miesiące od daty sprzedaży.

Dekory grupa I i kolory RAL (Silk)	Standardowe wyposażenie bram ręcznych:	Standardowe wyposażenie bram automatycznych:
<ul style="list-style-type: none"> • Dąb Bagienny (Odp. Renolit 3167004-167), Ciemny Dąb (Odp. Renolit 2052089-167), Winchester, Mahoń, Ciemnoszary Gładki, Brąz Czekoladowy, Szary, Antracyt Gładki, Dąb Naturalny, Cedr Szary • Dowolny kolor z palety RAL* * z wyłączeniem kolorów perłowych, fluorescencyjnych i metalizowanych. 	<ul style="list-style-type: none"> • bez klamki zewnętrznej i zamka, • wewnętrzny rygiel blokujący, • zestaw montażowy (kołki i śruby montażowe do podłoża). <p>Przy wyborze opcji „Klamka zewnętrzna z zamkiem” brama bez wewnętrznego rygla blokującego.</p>	<ul style="list-style-type: none"> • bez klamki zewnętrznej i zamka, • wewnętrzny rygiel blokujący, • zestaw montażowy (kołki i śruby montażowe do podłoża). <p>Przy wyborze opcji „Klamka zewnętrzna z zamkiem” brama bez wewnętrznego rygla blokującego.</p>

Lista dostępnych opcji dodatkowych strona 66-67

Dekory GRUPA I / DOWOLNY KOLOR RAL

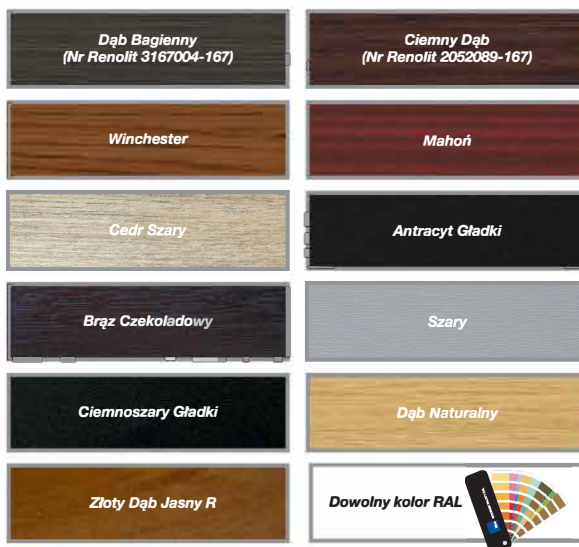

WYMIARY STANDARDOWE - RĘCZNE

		Szerokość (mm)														
		2400	2500	2600	2750	3000	3250	3500	3750	4000	4250	4500	4750	5000	5250	5500
Wysokość (mm)	2000	4290	4410	4540	4770	5100	5450	5700	6050	6320	6870	7120	7760	8010	8540	8860
	2100	4410	4570	4710	4930	5250	5630	5910	6270	6690	7090	7330	7980	8240	8770	9110
	2125	4410	4570	4710	4930	5250	5630	5910	6270	6690	7090	7330	7980	8240	8770	9110
	2200	4570	4690	4840	5080	5430	5840	6110	6640	6910	7370	7620	8230	8570	9140	9490
	2250	4570	4690	4840	5080	5430	5840	6110	6640	6910	7370	7620	8230	8570	9140	9490
	2375	4870	5040	5170	5430	5730	6160	6500	7020	7350	7750	8030	8720	9010	9660	9980
	2500	5170	5330	5480	5750	6110	6560	6980	7470	7740	8200	8560	9310	9610	10100	10450

WYMIARY STANDARDOWE - AUTOMATYCZNE SPIDO

		Szerokość (mm)								
		2400	2500	2600	2750	3000	3250	3500	3750	4000
Wysokość (mm)	2000	4990	5110	5240	5460	5790	6150	6390	6750	7010
	2100	5110	5260	5410	5620	5950	6330	6610	6970	7390
	2125	5110	5260	5410	5620	5950	6330	6610	6970	7390
	2200	5260	5390	5540	5780	6120	6540	6810	7340	7610
	2250	5260	5390	5540	5780	6120	6540	6810	7340	7610
	2375	5570	5730	5860	6120	6430	6860	7710	7710	8050
	2500***	5870	6030	6170	6450	6800	7250	8170	8170	8440

Spido600 (SPO32BK CER01)

*** Do bramy automatycznej SPIDO o wysokości 2500 mm z prowadzeniem obniżonym L, konieczna zamiana napędu na SPIDO L. Szczegóły strona 66

WYMIARY STANDARDOWE - AUTOMATYCZNE SPIN

		Szerokość (mm)														
		2400	2500	2600	2750	3000	3250	3500	3750	4000	4250	4500	4750	5000	5250	5500
Wysokość (mm)	2000	5050	5170	5300	5520	5850	6210	6460	6810	7070	7620	7870	9000	9250	9780	10100
	2100	5170	5330	5470	5680	6010	6390	6670	7030	7450	7840	8080	9220	9470	10010	10350
	2125	5170	5330	5470	5680	6010	6390	6670	7030	7450	7840	8080	9220	9470	10010	10350
	2200	5320	5450	5600	5840	6190	6600	6870	7400	7670	8130	8380	9470	9810	10370	10720
	2250	5320	5450	5600	5840	6190	6600	6870	7400	7670	8130	8380	9470	9810	10370	10720
	2375*	5630	5790	5920	6180	6490	6920	7250	7770	8110	8510	8790	9960	10250	10890	11220
	2500	6150	6310	6450	6730	7080	7530	7960	8450	8710	9170	9990	10750	11040	11540	11880

Napęd Spin 23

Napęd Spin 22

Napęd Spin 41 (SN6041 + SNA30)

Napęd Spin 41L (SN6041 + SNA6)

* Do bramy automatycznej o wysokości 2375 mm z prowadzeniem obniżonym L konieczna zamiana napędu na SPIN 22 lub SPIN 41L. Szczegóły strona 66

** Szczegóły dotyczące gwarancji na bramy i automatykę w karcie gwarancyjnej Nice.

Nice Classic E120 - sprężyny naciągowe

Wymiary standardowe, Dekory GRUPA II

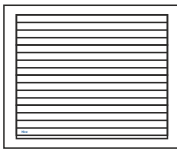

Charakterystyka bram CLASSIC E120:

- Gładka powierzchnia sekcji typu Silk od strony zewnętrznej, od wewnątrz przetłoczenia wąskie Stucco,
- Segmenty wykonane z blachy stalowej o grubości 0,5 mm, ocynkowanej ogniowo, powleczonej poliuretem,
- Wypełnienie sekcji stanowi bezfreonowa pianka poliuretanowa o grubości ok. 40 mm,
- Konstrukcja nośna stalowa, ocynkowana ogniowo,

- System wyważania na sprężynach naciągowych testowanych na min. 15 000 cykli,
- Bezpieczna konstrukcja sekcji uniemożliwiająca przycięcie palców od strony zewnętrznej i wewnętrznej, zarówno podczas otwierania, jak i zamykania bramy.
- Górna sekcja standardowo bez ścięcia (patrz Schematy/Przekroje). Możliwość symetrycznego cięcia sekcji górnej i dolnej w wym. specjalnych. Sekcja dolna ścinana i okuta profilem aluminiowym.

Gwarancja**: Bramy i automatyka - 24 miesiące od daty sprzedaży.

Lista dostępnych opcji dodatkowych strona 66-67

Dekory GRUPA II



WYMIARY STANDARDOWE - RĘCZNE

Szerokość (mm)

	2250	2375	2400	2500	2600	2750	3000	3250	3500	3750	4000
1900	4150	4270	4270	4400	4530	4760	5100	5450	5720	6080	6350
1950	4150	4270	4270	4400	4530	4760	5100	5450	5720	6080	6350
2000	4150	4270	4270	4400	4530	4760	5100	5450	5720	6080	6350
2050	4300	4410	4410	4560	4710	4930	5260	5650	5950	6310	6740
2100	4300	4410	4410	4560	4710	4930	5260	5650	5950	6310	6740
2125	4300	4410	4410	4560	4710	4930	5260	5650	5950	6310	6740
2200	4450	4570	4570	4700	4850	5100	5450	5870	6160	6680	6970
2250	4450	4570	4570	4700	4850	5100	5450	5870	6160	6680	6970
2300	4740	4880	4880	5040	5170	5430	5760	6190	6540	7060	7400
2350	4740	4880	4880	5040	5170	5430	5760	6190	6540	7060	7400
2375	4740	4880	4880	5040	5170	5430	5760	6190	6540	7060	7400
2475	4960	5160	5160	5330	5480	5760	6120	6590	7010	7510	7800
2500	4960	5160	5160	5330	5480	5760	6120	6590	7010	7510	7800

Dekory grupa II (Silk)

- Antracyt Szczotkowany,
- Espresso Ash 3D,
- Dąb Sheffield,
- Dąb Czarny Palony,
- Czarny Mat,
- Winchester R (Renolit),
- Woodec Dąb Turner,
- Woodec Toffee Dąb Turner,
- Biały Mat,
- Umbra Brąz Mat,
- Szary Mat.

Standardowe wyposażenie bram ręcznych:

- bez klamki zewnętrznej i zamka,
- wewnętrzny rygiel blokujący,
- zestaw montażowy (kołki i śruby montażowe do podłoża).

Przy wyborze opcji „Klamka zewnętrzna z zamkiem” brama bez wewnętrznego rygla blokującego.

Standardowe wyposażenie bram automatycznych:

- bez klamki zewnętrznej i zamka,
- wewnętrzny rygiel blokujący,
- zestaw montażowy (kołki i śruby montażowe do podłoża).

Przy wyborze opcji „Klamka zewnętrzna z zamkiem” brama bez wewnętrznego rygla blokującego.

Spido600 (SPO32BK CER01)

WYMIARY STANDARDOWE - AUTOMATYCZNE SPIDO

Szerokość (mm)

	2250	2375	2400	2500	2600	2750	3000	3250	3500	3750	4000
1900	4860	4990	4990	5110	5240	5470	5810	6170	6430	6790	7070
1950	4860	4990	4990	5110	5240	5470	5810	6170	6430	6790	7070
2000	4860	4990	4990	5110	5240	5470	5810	6170	6430	6790	7070
2050	5010	5120	5120	5280	5420	5640	5970	6360	6660	7020	7450
2100	5010	5120	5120	5280	5420	5640	5970	6360	6660	7020	7450
2125	5010	5120	5120	5280	5420	5640	5970	6360	6660	7020	7450
2200	5160	5280	5280	5420	5560	5810	6160	6580	6880	7400	7680
2250	5160	5280	5280	5420	5560	5810	6160	6580	6880	7400	7680
2300	5450	5590	5590	5750	5880	6150	6470	6910	7260	7770	8120
2350	5450	5590	5590	5750	5880	6150	6470	6910	7260	7770	8120
2375	5450	5590	5590	5750	5880	6150	6470	6910	7260	7770	8120
2475	5670	5870	5870	6040	6190	6470	6840	7300	7730	8220	8510
2500	5670	5870	5870	6040	6190	6470	6840	7300	7730	8220	8510

WYMIARY STANDARDOWE - AUTOMATYCZNE SPIN

Szerokość (mm)

	2250	2375	2400	2500	2600	2750	3000	3250	3500	3750	4000
1900	4910	5030	5030	5160	5290	5510	5860	6210	6480	6830	7110
1950	4910	5030	5030	5160	5290	5510	5860	6210	6480	6830	7110
2000	4910	5030	5030	5160	5290	5510	5860	6210	6480	6830	7110
2050	5050	5170	5170	5320	5470	5680	6020	6410	6700	7070	7490
2100	5050	5170	5170	5320	5470	5680	6020	6410	6700	7070	7490
2125	5050	5170	5170	5320	5470	5680	6020	6410	6700	7070	7490
2200	5210	5320	5320	5460	5610	5860	6210	6630	6920	7440	7730
2250	5210	5320	5320	5460	5610	5860	6210	6630	6920	7440	7730
2300	5490	5630	5630	5790	5930	6190	6520	6950	7300	7810	8160
2350	5490	5630	5630	5790	5930	6190	6520	6950	7300	7810	8160
2375	5490	5630	5630	5790	5930	6190	6520	6950	7300	7810	8160
2475	5930	6130	6130	6300	6450	6730	7100	7560	7990	8480	8770
2500	5930	6130	6130	6300	6450	6730	7100	7560	7990	8480	8770

Napęd Spin 23

Napęd Spin 22

Nice Classic - sprężyny skrętne

Wymiary standardowe, Dekory GRUPA II



Charakterystyka bram CLASSIC:

- Gładka powierzchnia sekcji typu Silk od strony zewnętrznej, od wewnątrz przetłoczenia wąskie Stucco,
- Segmenty wykonane z blachy stalowej o grubości 0,5 mm, ocynkowanej ogniuowo, powleczonej poliestrem,
- Wypełnienie sekcji - bezfreonowa pianka poliuretanowa o grubości ok. 40 mm,
- Konstrukcja nośna stalowa, ocynkowana ogniuowo,
- System wyważania na sprężynach skrętnych testowanych na min. 15 000 cykli,

- Brama standardowo wyposażona w zabezpieczenie w przypadku pęknięcia sprężyn,
- Bezpieczna konstrukcja sekcji uniemożliwiająca przycięcie palców od strony zewnętrznej i wewnętrznej podczas otwierania i zamykania bramy,
- W bramach o szerokości od 4750 mm stosowane są profile usztywniające.

Gwarancja:** Bramy i automatyka - 24 miesiące od daty sprzedaży.

Dekory grupa II (Silk)	Standardowe wyposażenie bram ręcznych:	Standardowe wyposażenie bram automatycznych:
<ul style="list-style-type: none"> • Antracyt Szczotkowany, • Espresso Ash 3D, • Dąb Sheffield, • Dąb Czarny Palony, • Czarny Mat, • Woodec Dąb Turner, • Woodec Toffee Dąb Turner, • Biały Mat, • Umbra Brąz Mat, • Szary Mat, • Winchester R (Renolit). 	<ul style="list-style-type: none"> • bez klamki zewnętrznej i zamka, • wewnętrzny rygiel blokujący, • zestaw montażowy (kolki i śruby montażowe do podłoża). <p>Przy wyborze opcji „Klamka zewnętrzna z zamkiem” brama bez wewnętrznego rygla blokującego.</p>	<ul style="list-style-type: none"> • bez klamki zewnętrznej i zamka, • wewnętrzny rygiel blokujący, • zestaw montażowy (kolki i śruby montażowe do podłoża). <p>Przy wyborze opcji „Klamka zewnętrzna z zamkiem” brama bez wewnętrznego rygla blokującego.</p>

Lista dostępnych opcji dodatkowych strona 66-67

Dekory GRUPA II

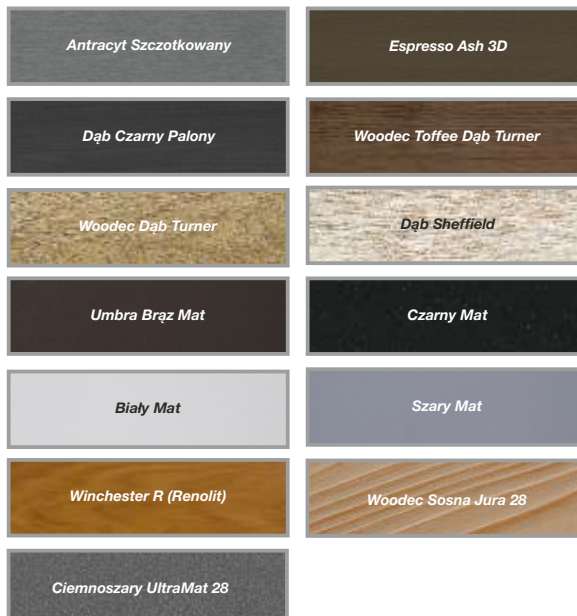

WYMIARY STANDARDOWE - RĘCZNE

		Szerokość (mm)														
		2400	2500	2600	2750	3000	3250	3500	3750	4000	4250	4500	4750	5000	5250	5500
Wysokość (mm)	2000	4560	4690	4830	5070	5430	5810	6090	6470	6760	7340	7620	8300	8570	9130	9480
	2100	4700	4860	5020	5250	5610	6020	6330	6720	7170	7590	7870	8550	8830	9400	9770
	2125	4700	4860	5020	5250	5610	6020	6330	6720	7170	7590	7870	8550	8830	9400	9770
	2200	4870	5010	5170	5430	5810	6250	6550	7110	7420	7910	8190	8830	9210	9800	10180
	2250	4870	5010	5170	5430	5810	6550	6550	7110	7910	7910	8190	8830	9210	9800	10180
	2375	5190	5370	5510	5790	6130	6960	6960	7520	8320	8320	8630	9350	9680	10360	10710
	2500	5510	5680	5840	6140	6530	7470	7470	8000	8800	8800	9190	9980	10310	10840	11220

WYMIARY STANDARDOWE - AUTOMATYCZNE SPIDO

		Szerokość (mm)								
		2400	2500	2600	2750	3000	3250	3500	3750	4000
Wysokość (mm)	2000	5270	5410	5540	5790	6150	6530	6800	7190	7480
	2100	5410	5580	5730	5970	6320	6730	7040	7430	7880
	2125	5410	5580	5730	5970	6320	6730	7040	7430	7880
	2200	5580	5720	5880	6140	6520	6970	7270	7830	8130
	2250	5580	5720	5880	6140	6520	6970	7270	7830	8130
	2375	5900	6080	6230	6510	6840	7310	7680	8230	8600
	2500***	6220	6400	6550	6850	7240	7730	8190	8710	9010

Spido600 (SPO32BK CER01)

*** Do bramy automatycznej SPIDO o wysokości 2500 mm z prowadzeniem obniżonym L, konieczna zamiana napędu na SPIDO L. Szczegóły strona 66

WYMIARY STANDARDOWE - AUTOMATYCZNE SPIN

		Szerokość (mm)														
		2400	2500	2600	2750	3000	3250	3500	3750	4000	4250	4500	4750	5000	5250	5500
Wysokość (mm)	2000	5320	5450	5590	5830	6190	6570	6850	7230	7520	8100	8380	9550	9820	10380	10730
	2100	5450	5620	5780	6010	6360	6770	7090	7470	7930	8350	8620	9800	10090	10650	11020
	2125	5450	5620	5780	6010	6360	6770	7090	7470	7930	8350	8620	9800	10090	10650	11020
	2200	5630	5760	5920	6180	6560	7010	7310	7870	8180	8670	8950	10080	10460	11050	11430
	2250	5630	5760	5920	6180	6560	7010	7310	7870	8180	8670	8950	10080	10460	11050	11430
	2375*	5950	6120	6270	6550	6890	7350	7720	8270	8640	9080	9390	10610	10930	11610	11960
	2500	6480	6660	6820	7110	7500	7990	8450	8970	9280	9770	10640	11430	11760	12290	12670

Napęd Spin 23

Napęd Spin 22

Napęd Spin 41 (SN6041 + SNA30)

Napęd Spin 41L (SN6041 + SNA6)

* Do bramy automatycznej o wysokości 2375 mm z prowadzeniem obniżonym L konieczna zamiana napędu na SPIN 22 lub SPIN 41L. Szczegóły strona 66

** Szczegóły dotyczące gwarancji na bramy i automatykę w karcie gwarancyjnej Nice.

Nice Classic E120 - sprężyny naciągowe

Wymiary specjalne, kolory podstawowe

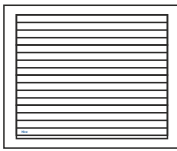

Charakterystyka bram CLASSIC E120:

- Gładka powierzchnia sekcji typu Silk od strony zewnętrznej, od wewnątrz przetłoczenia wąskie Stucco,
- Segmenty wykonane z blachy stalowej o grubości 0,5 mm, ocynkowanej ogniowo, powleczonej poliestrem,
- Wypełnienie sekcji stanowi bezfreonowa pianka poliuretanowa o grubości ok. 40 mm,
- Konstrukcja nośna stalowa, ocynkowana ogniowo,

- System wyważania na sprężynach naciągowych testowanych na min. 15 000 cykli,
- Bezpieczna konstrukcja sekcji uniemożliwiająca przycięcie palców od strony zewnętrznej i wewnętrznej, zarówno podczas otwierania, jak i zamykania bramy,
- **Opcjonalnie górna sekcja ścięta symetrycznie do sekcji dolnej** (patrz Schematy/Przekroje) i okuta profilem aluminiowym. Opcja bez dopłaty. Sekcja dolna ścinana i okuta profilem aluminiowym.

Gwarancja:** Bramy i automatyka - 24 miesiące od daty sprzedaży.

WYMIARY SPECJALNE* - RĘCZNE

Wysokość (mm)	Szerokość (mm)										
	2000 -2250	2260 -2375	2380 -2400	2410 -2500	2510 -2600	2610 -2750	2760 -3000	3010 -3250	3260 -3500	3510 -3750	3760 -4000
1900	3670	3750	3750	3840	3950	4140	4410	4700	4900	5190	5390
1950	3670	3750	3750	3840	3950	4140	4410	4700	4900	5190	5390
2000	3670	3750	3750	3840	3950	4140	4410	4700	4900	5190	5390
2050	3780	3830	3830	3960	4080	4250	4510	4830	5050	5350	5710
2100	3780	3830	3830	3960	4080	4250	4510	4830	5050	5350	5710
2125	3780	3830	3830	3960	4080	4250	4510	4830	5050	5350	5710
2200	3890	3950	3950	4050	4170	4370	4650	5000	5200	5660	5870
2250	3890	3950	3950	4050	4170	4370	4650	5000	5200	5660	5870
2300	4150	4230	4230	4350	4460	4680	4910	5270	5540	5980	6250
2350	4150	4230	4230	4350	4460	4680	4910	5270	5540	5980	6250
2375	4150	4230	4230	4350	4460	4680	4910	5270	5540	5980	6250
2475	4340	4480	4480	4620	4730	4960	5240	5620	5970	6390	6580
2500	4340	4480	4480	4620	4730	4960	5240	5620	5970	6390	6580

WYMIARY SPECJALNE* - AUTOMATYCZNE SPIDO

Wysokość (mm)	Szerokość (mm)										
	2000 -2250	2260 -2375	2380 -2400	2410 -2500	2510 -2600	2610 -2750	2760 -3000	3010 -3250	3260 -3500	3510 -3750	3760 -4000
1900	4400	4480	4480	4570	4680	4870	5150	5440	5630	5920	6120
1950	4400	4480	4480	4570	4680	4870	5150	5440	5630	5920	6120
2000	4400	4480	4480	4570	4680	4870	5150	5440	5630	5920	6120
2050	4510	4570	4570	4690	4810	4990	5240	5570	5790	6080	6440
2100	4510	4570	4570	4690	4810	4990	5240	5570	5790	6080	6440
2125	4510	4570	4570	4690	4810	4990	5240	5570	5790	6080	6440
2200	4620	4680	4680	4780	4900	5100	5380	5730	5940	6400	6600
2250	4620	4680	4680	4780	4900	5100	5380	5730	5940	6400	6600
2300	4880	4960	4960	5090	5190	5410	5640	6000	6270	6710	6980
2350	4880	4960	4960	5090	5190	5410	5640	6000	6270	6710	6980
2375	4880	4960	4960	5090	5190	5410	5640	6000	6270	6710	6980
2475	5070	5210	5210	5350	5470	5700	5970	6360	6700	7120	7310
2500	5070	5210	5210	5350	5470	5700	5970	6360	6700	7120	7310

WYMIARY SPECJALNE* - AUTOMATYCZNE SPIN

Wysokość (mm)	Szerokość (mm)										
	2000 -2250	2260 -2375	2380 -2400	2410 -2500	2510 -2600	2610 -2750	2760 -3000	3010 -3250	3260 -3500	3510 -3750	3760 -4000
1900	4450	4520	4520	4620	4720	4910	5190	5480	5670	5960	6170
1950	4450	4520	4520	4620	4720	4910	5190	5480	5670	5960	6170
2000	4450	4520	4520	4620	4720	4910	5190	5480	5670	5960	6170
2050	4550	4610	4610	4740	4860	5030	5290	5610	5830	6120	6490
2100	4550	4610	4610	4740	4860	5030	5290	5610	5830	6120	6490
2125	4550	4610	4610	4740	4860	5030	5290	5610	5830	6120	6490
2200	4670	4720	4720	4830	4940	5150	5420	5770	5980	6440	6640
2250	4670	4720	4720	4830	4940	5150	5420	5770	5980	6440	6640
2300	4930	5010	5010	5130	5230	5450	5690	6050	6310	6760	7020
2350	4930	5010	5010	5130	5230	5450	5690	6050	6310	6760	7020
2375	4930	5010	5010	5130	5230	5450	5690	6050	6310	6760	7020
2475	5340	5480	5480	5610	5730	5960	6240	6620	6970	7390	7580
2500	5340	5480	5480	5610	5730	5960	6240	6620	6970	7390	7580

Lista dostępnych opcji dodatkowych strona 66-67

Kolory podstawowe

RAL 9016 - Biel

RAL 8014 - Brąz Sepia

Kolory podstawowe:

- RAL 9016 (Biel),
- RAL 8014 (Brąz Sepia).

Standardowe wyposażenie bram ręcznych:

- bez klamki zewnętrznej i zamka,
- wewnętrzny rygiel blokujący,
- zestaw montażowy (kołki i śruby montażowe do podłoża).

Przy wyborze opcji „Klamka zewnętrzna z zamkiem” brama bez wewnętrznego rygla blokującego.

Standardowe wyposażenie bram automatycznych:

- bez klamki zewnętrznej i zamka,
- wewnętrzny rygiel blokujący,
- zestaw montażowy (kołki i śruby montażowe do podłoża).

Przy wyborze opcji „Klamka zewnętrzna z zamkiem” brama bez wewnętrznego rygla blokującego.

Spido600 (SPO32BKCER01)

Napęd Spin 23

Napęd Spin 22

* Możliwość zamówienia wymiaru pośredniego tylko w przypadku szerokości. Wysokość bramy pozostaje bez zmian (1900, 1950, 2000, 2050, 2100, 2125, 2200, 2250, 2300, 2350, 2375, 2475, 2500 mm).

Nice Classic E120 - sprężyny naciągowe

Wymiary specjalne, Dekory OFERTA SPECJALNA

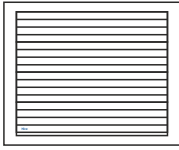

Charakterystyka bram CLASSIC E120:

- Gładka powierzchnia sekcji typu Silk od strony zewnętrznej, od wewnątrz przetłoczenia wąskie Stucco,
- Segmenty wykonane z blachy stalowej o grubości 0,5 mm, ocynkowanej ogniowo, powleczonej poliestrem,
- Wypełnienie sekcji stanowi bezfreonowa pianka poliuretanowa o grubości ok. 40 mm,
- Konstrukcja nośna stalowa, ocynkowana ogniowo,

- System wyważania na sprężynach naciągowych testowanych na min. 15 000 cykli,
- Bezpieczna konstrukcja sekcji uniemożliwiająca przycięcie palców od strony zewnętrznej i wewnętrznej, zarówno podczas otwierania, jak i zamykania bramy,
- **Opcjonalnie górna sekcja ścięta symetrycznie do sekcji dolnej** (patrz Schematy/Przekroje) i okuta profilem aluminiowym. Opcja bez dopłaty. Sekcja dolna ścinana i okuta profilem aluminiowym.

Gwarancja**: Bramy i automatyka - 24 miesiące od daty sprzedaży.

WYMIARY SPECJALNE* - RĘCZNE

Wysokość (mm)	Szerokość (mm)											
	2000 -2250	2260 -2375	2380 -2400	2410 -2500	2510 -2600	2610 -2750	2760 -3000	3010 -3250	3260 -3500	3510 -3750	3760 -4000	
1900	3930	4040	4040	4150	4270	4480	4800	5120	5360	5690	5940	
1950	3930	4040	4040	4150	4270	4480	4800	5120	5360	5690	5940	
2000	3930	4040	4040	4150	4270	4480	4800	5120	5360	5690	5940	
2050	4060	4150	4150	4300	4430	4630	4930	5290	5560	5890	6290	
2100	4060	4150	4150	4300	4430	4630	4930	5290	5560	5890	6290	
2125	4060	4150	4150	4300	4430	4630	4930	5290	5560	5890	6290	
2200	4200	4290	4290	4420	4550	4780	5100	5490	5750	6240	6500	
2250	4200	4290	4290	4420	4550	4780	5100	5490	5750	6240	6500	
2300	4470	4590	4590	4730	4860	5100	5390	5790	6110	6590	6910	
2350	4470	4590	4590	4730	4860	5100	5390	5790	6110	6590	6910	
2375	4470	4590	4590	4730	4860	5100	5390	5790	6110	6590	6910	
2475	4680	4860	4860	5010	5150	5410	5740	6170	6560	7020	7270	
2500	4680	4860	4860	5010	5150	5410	5740	6170	6560	7020	7270	

WYMIARY SPECJALNE* - AUTOMATYCZNE SPIDO

Wysokość (mm)	Szerokość (mm)											
	2000 -2250	2260 -2375	2380 -2400	2410 -2500	2510 -2600	2610 -2750	2760 -3000	3010 -3250	3260 -3500	3510 -3750	3760 -4000	
1900	4640	4750	4750	4860	4980	5200	5520	5840	6080	6410	6660	
1950	4640	4750	4750	4860	4980	5200	5520	5840	6080	6410	6660	
2000	4640	4750	4750	4860	4980	5200	5520	5840	6080	6410	6660	
2050	4780	4870	4870	5010	5150	5350	5650	6020	6280	6620	7020	
2100	4780	4870	4870	5010	5150	5350	5650	6020	6280	6620	7020	
2125	4780	4870	4870	5010	5150	5350	5650	6020	6280	6620	7020	
2200	4910	5010	5010	5130	5270	5500	5820	6210	6480	6970	7230	
2250	4910	5010	5010	5130	5270	5500	5820	6210	6480	6970	7230	
2300	5190	5310	5310	5450	5580	5820	6110	6520	6840	7320	7640	
2350	5190	5310	5310	5450	5580	5820	6110	6520	6840	7320	7640	
2375	5190	5310	5310	5450	5580	5820	6110	6520	6840	7320	7640	
2475	5400	5580	5580	5730	5870	6130	6460	6900	7290	7760	8010	
2500	5400	5580	5580	5730	5870	6130	6460	6900	7290	7760	8010	

WYMIARY SPECJALNE* - AUTOMATYCZNE SPIN

Wysokość (mm)	Szerokość (mm)											
	2000 -2250	2260 -2375	2380 -2400	2410 -2500	2510 -2600	2610 -2750	2760 -3000	3010 -3250	3260 -3500	3510 -3750	3760 -4000	
1900	4700	4810	4810	4920	5040	5260	5580	5900	6140	6470	6720	
1950	4700	4810	4810	4920	5040	5260	5580	5900	6140	6470	6720	
2000	4700	4810	4810	4920	5040	5260	5580	5900	6140	6470	6720	
2050	4840	4930	4930	5070	5210	5410	5710	6080	6340	6680	7080	
2100	4840	4930	4930	5070	5210	5410	5710	6080	6340	6680	7080	
2125	4840	4930	4930	5070	5210	5410	5710	6080	6340	6680	7080	
2200	4970	5070	5070	5190	5330	5560	5880	6280	6540	7030	7290	
2250	4970	5070	5070	5190	5330	5560	5880	6280	6540	7030	7290	
2300	5250	5370	5370	5510	5640	5880	6170	6580	6900	7380	7700	
2350	5250	5370	5370	5510	5640	5880	6170	6580	6900	7380	7700	
2375	5250	5370	5370	5510	5640	5880	6170	6580	6900	7380	7700	
2475	5670	5850	5850	6010	6150	6410	6740	7170	7560	8030	8280	
2500	5670	5850	5850	6010	6150	6410	6740	7170	7560	8030	8280	

Lista dostępnych opcji dodatkowych strona 66-67

Dekory OFERTA SPECJALNA

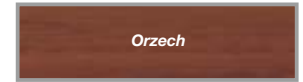

Dekory oferta specjalna (Silk)

- Złoty Dąb,
- Orzech,
- Antracyt Okienny.

Standardowe wyposażenie bram ręcznych:

- bez klamki zewnętrznej i zamka,
- wewnętrzny rygiel blokujący,
- zestaw montażowy (kołki i śruby montażowe do podłoża).

Przy wyborze opcji „Klamka zewnętrzna z zamkiem” brama bez wewnętrznego rygla blokującego.

Standardowe wyposażenie bram automatycznych:

- bez klamki zewnętrznej i zamka,
- wewnętrzny rygiel blokujący,
- zestaw montażowy (kołki i śruby montażowe do podłoża).

Przy wyborze opcji „Klamka zewnętrzna z zamkiem” brama bez wewnętrznego rygla blokującego.

Spido600 (SPO32BK CER01)

Napęd Spin 23

Napęd Spin 22

* Możliwość zamówienia wymiaru pośredniego tylko w przypadku szerokości. Wysokość bramy pozostaje bez zmian (1900, 1950, 2000, 2050, 2100, 2125, 2200, 2250, 2300, 2350, 2375, 2475, 2500 mm).

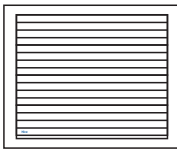

Charakterystyka bram CLASSIC E120:

- Gładka powierzchnia sekcji typu Silk od strony zewnętrznej, od wewnątrz przetłoczenia wąskie Stucco,
- Segmenty wykonane z blachy stalowej o grubości 0,5 mm, ocynkowanej ogniowo, powleczonej poliuretanem,
- Wypełnienie sekcji stanowi bezfreonowa pianka poliuretanowa o grubości ok. 40 mm,
- Konstrukcja nośna stalowa, ocynkowana ogniowo,

- System wyważania na sprężynach naciągowych testowanych na min. 15 000 cykli,
- Bezpieczna konstrukcja sekcji uniemożliwiająca przycięcie palców od strony zewnętrznej i wewnętrznej, zarówno podczas otwierania, jak i zamykania bramy,
- **Opcjonalnie górna sekcja ścięta symetrycznie do sekcji dolnej** (patrz Schematy/Przekroje) i okuta profilem aluminiowym. Opcja bez dopłaty. Sekcja dolna ścinana i okuta profilem aluminiowym.

Gwarancja:** Bramy i automatyka - 24 miesiące od daty sprzedaży.

WYMIARY SPECJALNE* - RĘCZNE

Wysokość (mm)	Szerokość (mm)											
	2000 -2250	2260 -2375	2380 -2400	2410 -2500	2510 -2600	2610 -2750	2760 -3000	3010 -3250	3260 -3500	3510 -3750	3760 -4000	
1900	4110	4220	4220	4340	4470	4690	5020	5360	5610	5960	6220	
1950	4110	4220	4220	4340	4470	4690	5020	5360	5610	5960	6220	
2000	4110	4220	4220	4340	4470	4690	5020	5360	5610	5960	6220	
2050	4250	4340	4340	4490	4640	4840	5160	5540	5830	6180	6590	
2100	4250	4340	4340	4490	4640	4840	5160	5540	5830	6180	6590	
2125	4250	4340	4340	4490	4640	4840	5160	5540	5830	6180	6590	
2200	4390	4490	4490	4620	4760	5010	5340	5750	6030	6540	6810	
2250	4390	4490	4490	4620	4760	5010	5340	5750	6030	6540	6810	
2300	4680	4800	4800	4950	5080	5340	5650	6070	6400	6910	7240	
2350	4680	4800	4800	4950	5080	5340	5650	6070	6400	6910	7240	
2375	4680	4800	4800	4950	5080	5340	5650	6070	6400	6910	7240	
2475	4900	5080	5080	5240	5390	5660	6010	6460	6870	7360	7630	
2500	4900	5080	5080	5240	5390	5660	6010	6460	6870	7360	7630	

WYMIARY SPECJALNE* - AUTOMATYCZNE SPIDO

Wysokość (mm)	Szerokość (mm)											
	2000 -2250	2260 -2375	2380 -2400	2410 -2500	2510 -2600	2610 -2750	2760 -3000	3010 -3250	3260 -3500	3510 -3750	3760 -4000	
1900	4800	4920	4920	5040	5160	5380	5720	6060	6310	6660	6920	
1950	4800	4920	4920	5040	5160	5380	5720	6060	6310	6660	6920	
2000	4800	4920	4920	5040	5160	5380	5720	6060	6310	6660	6920	
2050	4940	5040	5040	5190	5330	5540	5860	6240	6520	6870	7290	
2100	4940	5040	5040	5190	5330	5540	5860	6240	6520	6870	7290	
2125	4940	5040	5040	5190	5330	5540	5860	6240	6520	6870	7290	
2200	5090	5190	5190	5320	5460	5700	6040	6450	6720	7240	7510	
2250	5090	5190	5190	5320	5460	5700	6040	6450	6720	7240	7510	
2300	5370	5500	5500	5650	5780	6040	6340	6760	7100	7600	7940	
2350	5370	5500	5500	5650	5780	6040	6340	6760	7100	7600	7940	
2375	5370	5500	5500	5650	5780	6040	6340	6760	7100	7600	7940	
2475	5590	5780	5780	5940	6090	6360	6710	7160	7570	8050	8320	
2500	5590	5780	5780	5940	6090	6360	6710	7160	7570	8050	8320	

WYMIARY SPECJALNE* - AUTOMATYCZNE SPIN

Wysokość (mm)	Szerokość (mm)											
	2000 -2250	2260 -2375	2380 -2400	2410 -2500	2510 -2600	2610 -2750	2760 -3000	3010 -3250	3260 -3500	3510 -3750	3760 -4000	
1900	4860	4980	4980	5100	5220	5440	5780	6120	6370	6720	6980	
1950	4860	4980	4980	5100	5220	5440	5780	6120	6370	6720	6980	
2000	4860	4980	4980	5100	5220	5440	5780	6120	6370	6720	6980	
2050	5000	5100	5100	5250	5390	5600	5920	6300	6580	6930	7350	
2100	5000	5100	5100	5250	5390	5600	5920	6300	6580	6930	7350	
2125	5000	5100	5100	5250	5390	5600	5920	6300	6580	6930	7350	
2200	5150	5250	5250	5380	5520	5760	6100	6510	6790	7300	7570	
2250	5150	5250	5250	5380	5520	5760	6100	6510	6790	7300	7570	
2300	5430	5560	5560	5710	5840	6100	6400	6820	7160	7660	8000	
2350	5430	5560	5560	5710	5840	6100	6400	6820	7160	7660	8000	
2375	5430	5560	5560	5710	5840	6100	6400	6820	7160	7660	8000	
2475	5870	6060	6060	6220	6360	6640	6980	7430	7850	8330	8600	
2500	5870	6060	6060	6220	6360	6640	6980	7430	7850	8330	8600	

Lista dostępnych opcji dodatkowych strona 66-67



Dekory GRUPA I / DOWOLNY KOLOR RAL



Dekory grupa I i kolory RAL (Silk)

- Dąb Bagienny (Odp. Renolit 3167004-167), Ciemny Dąb (Odp. Renolit 2052089-167), Winchester, Mahoń, Ciemnoszary Gładki, Brąz Czekoladowy, Szary, Antracyt Gładki, Dąb Naturalny, Cedr Szary
- Dowlony kolor z palety RAL*
- * z wyłączeniem kolorów perłowych, fluorescencyjnych i metalizowanych.

Standardowe wyposażenie bram ręcznych:

- bez klamki zewnętrznej i zamka,
- wewnętrzny rygiel blokujący,
- zestaw montażowy (kołki i śruby montażowe do podłoża).

Przy wyborze opcji „Klamka zewnętrzna z zamkiem” brama bez wewnętrznego rygla blokującego.

Standardowe wyposażenie bram automatycznych:

- bez klamki zewnętrznej i zamka,
- wewnętrzny rygiel blokujący,
- zestaw montażowy (kołki i śruby montażowe do podłoża).

Przy wyborze opcji „Klamka zewnętrzna z zamkiem” brama bez wewnętrznego rygla blokującego.

Spido600 (SPO32BK CER01)

Napęd Spin 23

Napęd Spin 22

* Możliwość zamówienia wymiaru pośredniego tylko w przypadku szerokości. Wysokość bramy pozostaje bez zmian (1900, 1950, 2000, 2050, 2100, 2125, 2200, 2250, 2300, 2350, 2375, 2475, 2500 mm).

Nice Classic E120 - sprężyny naciągowe

Wymiary specjalne, Dekory GRUPA II

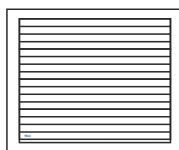

Charakterystyka bram CLASSIC E120:

- Gładka powierzchnia sekcji typu Silk od strony zewnętrznej, od wewnątrz przetłoczenia wąskie Stucco,
- Segmenty wykonane z blachy stalowej o grubości 0,5 mm, ocynkowanej ogniu, powleczonej poliuretanem,
- Wypełnienie sekcji stanowi bezfreonowa pianka poliuretanowa o grubości ok. 40 mm,
- Konstrukcja nośna stalowa, ocynkowana ogniu,

- System wyważania na sprężynach naciągowych testowanych na min. 15 000 cykli,
- Bezpieczna konstrukcja sekcji uniemożliwiająca przycięcie palców od strony zewnętrznej i wewnętrznej, zarówno podczas otwierania, jak i zamykania bramy,
- **Opcjonalnie górna sekcja ścięta symetrycznie do sekcji dolnej** (patrz Schematy/Przekroje) i okuta profilem aluminiowym. Opcja bez dopłaty. Sekcja dolna ścinana i okuta profilem aluminiowym.

Garancja:** Bramy i automatyka - 24 miesiące od daty sprzedaży.

WYMIARY SPECJALNE* - RĘCZNE

Wysokość (mm)	Szerokość (mm)										
	2000 -2250	2260 -2375	2380 -2400	2410 -2500	2510 -2600	2610 -2750	2760 -3000	3010 -3250	3260 -3500	3510 -3750	3760 -4000
1900	4400	4530	4530	4660	4800	5040	5400	5780	6060	6440	6730
1950	4400	4530	4530	4660	4800	5040	5400	5780	6060	6440	6730
2000	4400	4530	4530	4660	4800	5040	5400	5780	6060	6440	6730
2050	4550	4670	4670	4830	4990	5220	5570	5990	6300	6690	7140
2100	4550	4670	4670	4830	4990	5220	5570	5990	6300	6690	7140
2125	4550	4670	4670	4830	4990	5220	5570	5990	6300	6690	7140
2200	4720	4840	4840	4980	5140	5400	5780	6220	6530	7080	7390
2250	4720	4840	4840	4980	5140	5400	5780	6220	6530	7080	7390
2300	5020	5170	5170	5340	5480	5760	6100	6560	6940	7480	7850
2350	5020	5170	5170	5340	5480	5760	6100	6560	6940	7480	7850
2375	5020	5170	5170	5340	5480	5760	6100	6560	6940	7480	7850
2475	5260	5470	5470	5640	5810	6100	6490	6980	7430	7960	8270
2500	5260	5470	5470	5640	5810	6100	6490	6980	7430	7960	8270

WYMIARY SPECJALNE* - AUTOMATYCZNE SPIDO

Wysokość (mm)	Szerokość (mm)										
	2000 -2250	2260 -2375	2380 -2400	2410 -2500	2510 -2600	2610 -2750	2760 -3000	3010 -3250	3260 -3500	3510 -3750	3760 -4000
1900	5110	5240	5240	5370	5510	5750	6120	6490	6780	7150	7450
1950	5110	5240	5240	5370	5510	5750	6120	6490	6780	7150	7450
2000	5110	5240	5240	5370	5510	5750	6120	6490	6780	7150	7450
2050	5270	5380	5380	5550	5700	5930	6290	6700	7020	7400	7850
2100	5270	5380	5380	5550	5700	5930	6290	6700	7020	7400	7850
2125	5270	5380	5380	5550	5700	5930	6290	6700	7020	7400	7850
2200	5430	5550	5550	5700	5850	6120	6490	6930	7250	7800	8100
2250	5430	5550	5550	5700	5850	6120	6490	6930	7250	7800	8100
2300	5730	5880	5880	6050	6190	6470	6820	7280	7650	8190	8560
2350	5730	5880	5880	6050	6190	6470	6820	7280	7650	8190	8560
2375	5730	5880	5880	6050	6190	6470	6820	7280	7650	8190	8560
2475	5970	6180	6180	6360	6520	6820	7200	7690	8150	8670	8980
2500	5970	6180	6180	6360	6520	6820	7200	7690	8150	8670	8980

WYMIARY SPECJALNE* - AUTOMATYCZNE SPIN

Wysokość (mm)	Szerokość (mm)										
	2000 -2250	2260 -2375	2380 -2400	2410 -2500	2510 -2600	2610 -2750	2760 -3000	3010 -3250	3260 -3500	3510 -3750	3760 -4000
1900	5150	5280	5280	5420	5560	5800	6160	6540	6820	7200	7490
1950	5150	5280	5280	5420	5560	5800	6160	6540	6820	7200	7490
2000	5150	5280	5280	5420	5560	5800	6160	6540	6820	7200	7490
2050	5310	5430	5430	5590	5750	5980	6330	6740	7060	7440	7900
2100	5310	5430	5430	5590	5750	5980	6330	6740	7060	7440	7900
2125	5310	5430	5430	5590	5750	5980	6330	6740	7060	7440	7900
2200	5470	5600	5600	5740	5900	6160	6530	6980	7290	7840	8150
2250	5470	5600	5600	5740	5900	6160	6530	6980	7290	7840	8150
2300	5780	5920	5920	6090	6240	6520	6860	7320	7690	8240	8610
2350	5780	5920	5920	6090	6240	6520	6860	7320	7690	8240	8610
2375	5780	5920	5920	6090	6240	6520	6860	7320	7690	8240	8610
2475	6230	6440	6440	6620	6780	7080	7460	7960	8410	8930	9240
2500	6230	6440	6440	6620	6780	7080	7460	7960	8410	8930	9240

Lista dostępnych opcji dodatkowych strona 66-67

Dekory GRUPA II



Dekory grupa II (Silk)

- Antracyt Szczotkowany
- Espresso Ash 3D,
- Dąb Sheffield,
- Dąb Czarny Palony,
- Czarny Mat,
- Winchester R (Renolit),
- Woodec Dąb Tur,
- Woodec Toffee Dąb T
- Biały Mat,
- Umbra Brąz Mat,
- Szary Mat.

Standardowe wyposażenie bram ręcznych:

- bez klamki zewnętrznej i zamka,
- wewnętrzny rygiel blokujący
- zestaw montażowy (kołki i śruby montażowe do podłoża).

Przy wyborze opcji „Klamka zewnętrzna z zamkiem” brama bez wewnętrznego rygla blokującego.

Standardowe wyposażenie bram automatycznych:

- bez klamki zewnętrznej i zamka,
- wewnętrzny rygiel blokujący
- zestaw montażowy (kołki i śruby montażowe do podłoża).

Przy wyborze opcji „Klamka zewnętrzna z zamkiem” brama bez wewnętrznego rygla blokującego.

Spido600 (SPO32BK CER01)

Napęd Spin 23

Napęd Spin 22

* Możliwość zamówienia wymiaru pośredniego tylko w przypadku szerokości. Wysokość bramy pozostaje bez zmian (1900, 1950, 2000, 2050, 2100, 2125, 2200, 2250, 2300, 2350, 2375, 2475, 2500 mm).

Nice Classic ręczne - sprężyny skrętne

Charakterystyka bram CLASSIC:

- Gładka powierzchnia sekcji typu Silk od strony zewnętrznej, od wewnątrz przetłoczenia wąskie Stucco,
- Segmenty wykonane z blachy stalowej o grubości 0,5 mm, ocynkowanej ogniowo, powleczonej poliestrem,
- Wypełnienie sekcji bezfreonową pianką poliuretanową ok. 40 mm,
- Konstrukcja nośna stalowa, ocynkowana ogniowo,
- System wyważania na sprężynach skrętnych testowanych na min. 15 000 cykli,
- Brama standardowo wyposażona w zabezpieczenie w przypadku pęknięcia sprężyn,
- Bezpieczna konstrukcja sekcji uniemożliwiająca przycięcie palców od strony zewnętrznej i wewnętrznej, zarówno podczas otwierania, jak i zamykania bramy,
- W bramach o szerokości od 4750 mm - profile usztywniające,
- Bez klamki zewnętrznej i zamka,
- Wewnętrzny rygiel blokujący,
- **Przy wyborze opcji „Klamka zewnętrzna z zamkiem” brama w konfiguracji bez wewnętrznego rygla blokującego.**

Gwarancja: Bramy - 24 miesiące od daty sprzedaży.

Wymiary specjalne - uwagi:

- Cena wymiarów pośrednich wg najbliższego, **wyższego** przedziału wymiarowego,
- Minimalna dostępna szer. na zamówienie 2000, wys. 1700 mm,
- Wysokość bramy uzyskiwana jest poprzez regulację wysokości dolnej i górnej sekcji.

Opcje dodatkowe str. 66-67

Tabela z wymiarami bram ręcznych - **Kolory podstawowe** - ceny netto

		Szerokość (mm) - Dostępność co 10 mm										
		2000-2200	2210-2300	2310-2400	2410-2500	2510-2600	2610-2700	2710-2800	2810-2900	2910-3000	3010-3100	3110-3200
Wysokość (mm) Dostępność co 10 mm	1700-2000	3 950	4 050	4 150	4 260	4 370	4 500	4 590	4 720	4 890	4 990	5 090
	2010-2125	4 050	4 150	4 240	4 390	4 520	4 620	4 720	4 860	5 010	5 150	5 260
	2130-2250	4 150	4 280	4 370	4 480	4 620	4 730	4 840	4 970	5 150	5 310	5 410
	2260-2375	4 420	4 570	4 680	4 830	4 940	5 070	5 180	5 340	5 440	5 590	5 730
	2380-2500	4 700	4 840	4 970	5 120	5 250	5 390	5 510	5 680	5 820	5 940	6 050
	2510-2625	4 860	4 970	5 120	5 250	5 410	5 530	5 680	5 860	5 980	6 140	6 360
	2630-2750	4 930	5 090	5 220	5 380	5 510	5 650	5 820	5 960	6 130	6 360	6 490
	2760-2875	5 210	5 350	5 440	5 630	5 750	5 930	6 050	6 360	6 470	6 670	6 800
	2880-3000	5 380	5 510	5 620	5 760	5 940	6 130	6 360	6 560	6 670	6 830	7 060

Tabela z wymiarami bram ręcznych - **Dekoracje OFERTA SPECJALNA** - ceny netto

		Szerokość (mm) - Dostępność co 10 mm										
		2000-2200	2210-2300	2310-2400	2410-2500	2510-2600	2610-2700	2710-2800	2810-2900	2910-3000	3010-3100	3110-3200
Wysokość (mm) Dostępność co 10 mm	1700-2000	4 130	4 240	4 350	4 470	4 600	4 740	4 840	4 980	5 160	5 280	5 390
	2010-2125	4 240	4 360	4 470	4 620	4 770	4 880	5 000	5 150	5 310	5 470	5 590
	2130-2250	4 370	4 510	4 620	4 750	4 900	5 030	5 150	5 300	5 490	5 660	5 770
	2260-2375	4 650	4 810	4 930	5 100	5 230	5 370	5 500	5 680	5 790	5 950	6 120
	2380-2500	4 930	5 090	5 240	5 400	5 540	5 710	5 840	6 030	6 180	6 320	6 450
	2510-2625	5 110	5 240	5 410	5 550	5 730	5 870	6 040	6 230	6 370	6 540	6 780
	2630-2750	5 200	5 380	5 530	5 710	5 850	6 020	6 200	6 370	6 550	6 800	6 940
	2760-2875	5 490	5 650	5 770	5 980	6 120	6 310	6 460	6 770	6 910	7 120	7 270
	2880-3000	5 680	5 830	5 960	6 130	6 330	6 530	6 780	7 000	7 130	7 310	7 550

Tabela z wymiarami bram ręcznych - **Dekoracje Grupa I i dowolny kolor RAL*** - ceny netto

		Szerokość (mm) - Dostępność co 10 mm										
		2000-2200	2210-2300	2310-2400	2410-2500	2510-2600	2610-2700	2710-2800	2810-2900	2910-3000	3010-3100	3110-3200
Wysokość (mm) Dostępność co 10 mm	1700-2000	4 300	4 420	4 540	4 670	4 800	4 950	5 050	5 200	5 390	5 510	5 630
	2010-2125	4 430	4 550	4 670	4 830	4 980	5 100	5 220	5 380	5 550	5 710	5 850
	2130-2250	4 560	4 710	4 830	4 960	5 120	5 250	5 380	5 540	5 740	5 920	6 030
	2260-2375	4 850	5 020	5 150	5 320	5 460	5 610	5 750	5 930	6 060	6 220	6 390
	2380-2500	5 150	5 310	5 470	5 640	5 790	5 960	6 100	6 300	6 460	6 610	6 750
	2510-2625	5 330	5 480	5 650	5 800	5 990	6 130	6 310	6 510	6 660	6 840	7 090
	2630-2750	5 430	5 620	5 780	5 960	6 120	6 290	6 480	6 660	6 850	7 110	7 260
	2760-2875	5 740	5 900	6 030	6 250	6 390	6 600	6 750	7 080	7 220	7 440	7 600
	2880-3000	5 930	6 090	6 230	6 410	6 620	6 830	7 090	7 320	7 450	7 640	7 900

* Z wyłączeniem kolorów perłowych, fluorescencyjnych i metalizowanych.

Tabela z wymiarami bram ręcznych - **Dekoracje Grupa II** - ceny netto

		Szerokość (mm) - Dostępność co 10 mm										
		2000-2200	2210-2300	2310-2400	2410-2500	2510-2600	2610-2700	2710-2800	2810-2900	2910-3000	3010-3100	3110-3200
Wysokość (mm) Dostępność co 10 mm	1700-2000	4 560	4 690	4 820	4 960	5 100	5 260	5 380	5 540	5 740	5 870	6 000
	2010-2125	4 700	4 830	4 960	5 140	5 300	5 430	5 570	5 740	5 920	6 100	6 240
	2130-2250	4 840	5 010	5 140	5 280	5 450	5 600	5 750	5 920	6 130	6 320	6 450
	2260-2375	5 150	5 340	5 480	5 670	5 820	5 980	6 140	6 330	6 470	6 650	6 830
	2380-2500	5 470	5 650	5 820	6 000	6 170	6 350	6 510	6 720	6 890	7 060	7 210
	2510-2625	5 670	5 830	6 010	6 180	6 380	6 540	6 740	6 950	7 110	7 310	7 580
	2630-2750	5 780	5 980	6 160	6 360	6 530	6 720	6 930	7 120	7 320	7 600	7 770
	2760-2875	6 110	6 290	6 430	6 660	6 830	7 050	7 220	7 570	7 720	7 960	8 140
	2880-3000	6 310	6 490	6 650	6 840	7 070	7 300	7 580	7 820	7 980	8 180	8 460

Kolory podstawowe (Silk)

RAL 9016 - Biel	RAL 8014 - Brąz Sepia
-----------------	-----------------------

Dekoracje OFERTA SPECJALNA (Silk)

Złoty Dąb	Orzech
-----------	--------

Antracyt Okienny	
------------------	--

Dekoracje (Silk) GRUPA I / DOWOLNY KOLOR RAL

Dąb Bagienny (Nr Renolit 3167004-167)	Ciemny Dąb (Nr Renolit 2052089-167)
--	--

Winchester	Mahoń
------------	-------

Cedr Szary	Antracyt Gładki
------------	-----------------

Brąz Czekoladowy	Szary
------------------	-------

Ciemnoszary Gładki	Złoty Dąb Jasny R
--------------------	-------------------

Dąb Naturalny	
---------------	--

Dekoracje (Silk) GRUPA II

Antracyt Szczotkowany	Espresso Ash 3D
-----------------------	-----------------

Dąb Czarny Palony	Woodec Toffee Dąb Turner
-------------------	--------------------------

Woodec Dąb Turner	Dąb Sheffield
-------------------	---------------

Czarny Mat	Biały Mat
------------	-----------

Umbra Brąz Mat	Winchester R (Renolit)
----------------	------------------------

Szary Mat	Woodec Sosna Jura 28
-----------	----------------------

Ciemnoszary UltraMat 28	
-------------------------	--

Nice Classic ręczne - wymiary specjalne

Szerokość (mm) - Dostępność co 10 mm

3210-3300	3310-3400	3410-3500	3510-3600	3610-3700	3710-3800	3810-3900	3910-4000	4010-4100	4110-4200	4210-4300	4310-4400	4410-4500	4510-4600	4610-4700	4710-4800	4810-4900	4910-5000	5010-5250	5260-5500	5510-5750	5760-6000
5220	5330	5420	5530	5650	5750	5880	5980	6080	6220	6530	6620	6740	6830	6950	7400	7510	7610	8130	8430	9200	9450
5360	5460	5600	5700	5820	5930	6040	6330	6440	6540	6700	6800	6900	7080	7170	7560	7690	7770	8300	8610	9470	9760
5540	5630	5760	5880	6050	6280	6380	6510	6640	6820	6950	7040	7140	7250	7350	7760	7970	8060	8620	8930	9740	10040
5840	5940	6140	6400	6490	6640	6750	6930	7080	7160	7300	7400	7530	7730	7820	8220	8370	8470	9110	9390		
6230	6490	6620	6750	6880	7090	7210	7300	7560	7580	7730	7920	8040	8140	8260	8800	8950	9050	9520	9820		
6490	6640	6740	6950	7090	7230	7440	7560	7690	7820	7950	8170	8320	8430	8540	9130	9150					
6650	6790	6950	7160	7390	7520	7640	7830	7900	8150	8270	8400	8560	8660	8930							
7030	7160	7370	7610	7760	7880	8020	8200	8430	8550	8670	8810	9020									
7190	7330	7490	7790	7940	8080	8260	8400	8620	8760	8900											

NA ZAPYTANIE
Maksymalne dostępne wymiary do 6000 x 3000 mm

Szerokość (mm) - Dostępność co 10 mm

3210-3300	3310-3400	3410-3500	3510-3600	3610-3700	3710-3800	3810-3900	3910-4000	4010-4100	4110-4200	4210-4300	4310-4400	4410-4500	4510-4600	4610-4700	4710-4800	4810-4900	4910-5000	5010-5250	5260-5500	5510-5750	5760-6000
5530	5650	5760	5880	6020	6130	6270	6380	6500	6650	6950	7060	7190	7300	7430	7860	7990	8100	8640	8960	9730	10010
5710	5820	5980	6090	6220	6350	6470	6760	6890	7000	7170	7290	7400	7590	7700	8080	8220	8320	8870	9210	10050	10380
5920	6030	6170	6300	6490	6720	6840	6980	7130	7310	7460	7570	7690	7810	7930	8330	8540	8660	9230	9580	10380	10720
6240	6360	6560	6830	6940	7100	7230	7430	7580	7690	7840	7960	8100	8320	8430	8820	8980	9100	9750	10080		
6640	6910	7060	7200	7350	7570	7700	7820	8080	8130	8300	8490	8640	8760	8890	9420	9580	9700	10200	10550		
6930	7090	7210	7430	7590	7750	7970	8120	8260	8410	8560	8790	8950	9080	9220	9780	9840					
7120	7270	7450	7680	7920	8070	8210	8420	8510	8770	8910	9060	9240	9360	9630							
7510	7660	7890	8140	8310	8450	8610	8810	9050	9200	9340	9500	9730									
7710	7870	8050	8350	8520	8690	8890	9050	9290	9440	9610											

NA ZAPYTANIE
Maksymalne dostępne wymiary do 6000 x 3000 mm

Szerokość (mm) - Dostępność co 10 mm

3210-3300	3310-3400	3410-3500	3510-3600	3610-3700	3710-3800	3810-3900	3910-4000	4010-4100	4110-4200	4210-4300	4310-4400	4410-4500	4510-4600	4610-4700	4710-4800	4810-4900	4910-5000	5010-5250	5260-5500	5510-5750	5760-6000
5780	5910	6020	6140	6290	6410	6550	6670	6800	6950	7270	7390	7520	7630	7770	8220	8350	8470	9030	9370	10170	10464
5960	6080	6250	6360	6500	6640	6770	7070	7210	7330	7500	7620	7740	7940	8050	8450	8600	8700	9270	9630	10510	10852
6190	6310	6460	6590	6790	7030	7150	7300	7450	7650	7800	7920	8040	8180	8300	8710	8940	9060	9650	10020	10860	11211
6530	6650	6860	7140	7260	7430	7570	7770	7930	8040	8200	8330	8480	8700	8820	9230	9390	9520	10200	10540		
6950	7220	7380	7530	7690	7910	8060	8180	8460	8510	8680	8890	9040	9170	9310	9850	10030	10150	10670	11040		
7240	7420	7540	7780	7940	8110	8340	8490	8640	8800	8960	9200	9370	9510	9650	10230	10290					
7450	7610	7800	8040	8290	8440	8590	8810	8910	9180	9330	9480	9670	9800	10080							
7850	8020	8250	8510	8690	8840	9010	9220	9470	9620	9780	9940	10180									
8060	8240	8420	8740	8920	9090	9300	9470	9720	9890	10060											

NA ZAPYTANIE
Maksymalne dostępne wymiary do 6000 x 3000 mm

Szerokość (mm) - Dostępność co 10 mm

3210-3300	3310-3400	3410-3500	3510-3600	3610-3700	3710-3800	3810-3900	3910-4000	4010-4100	4110-4200	4210-4300	4310-4400	4410-4500	4510-4600	4610-4700	4710-4800	4810-4900	4910-5000	5010-5250	5260-5500	5510-5750	5760-6000
6160	6300	6430	6560	6720	6850	7000	7140	7270	7440	7770	7900	8040	8170	8310	8780	8920	9050	9640	10010	10840	11160
6370	6500	6680	6810	6960	7110	7250	7570	7710	7840	8030	8160	8290	8500	8630	9040	9200	9320	9920	10310	11220	11590
6620	6750	6910	7060	7270	7530	7660	7820	7990	8200	8370	8490	8630	8780	8910	9340	9580	9710	10340	10740	11610	11990
6980	7120	7350	7630	7770	7950	8100	8320	8500	8620	8800	8940	9100	9340	9470	9890	10070	10210	10930	11300		
7430	7720	7890	8060	8220	8460	8620	8760	9050	9120	9300	9530	9690	9830	9990	10550	10740	10880	11430	11830		
7750	7930	8080	8320	8500	8680	8930	9100	9270	9440	9610	9870	10050	10210	10360	10970	11040					
7980	8150	8360	8610	8880	9050	9210	9440	9560	9850	10010	10190	10390	10530	10830							
8400	8580	8830	9110	9310	9480	9660	9890	10150	10320	10490	10680	10930									
8640	8830	9030	9370	9560	9750	9980	10170	10430	10620	10810											

NA ZAPYTANIE
Maksymalne dostępne wymiary do 6000 x 3000 mm

Nice Classic automatyczne - sprężyny skrętne

Charakterystyka bram CLASSIC:

- Gładka powierzchnia sekcji typu Silk od strony zewnętrznej, od wewnątrz przetłoczenia wąskie Stucco,
- Segmenty wykonane z blachy stalowej o grubości 0,5 mm, ocynkowanej ogniowo, powleczonej poliestrem,
- Wypełnienie sekcji bezfreonową pianką poliuretanową ok. 40 mm,
- Konstrukcja nośna stalowa, ocynkowana ogniowo,
- System wyważania na sprężynach skrętnych testowanych na min. 15 000 cykli,
- Brama standardowo wyposażona w zabezpieczenie w przypadku pęknięcia sprężyn,
- Bezpieczna konstrukcja sekcji uniemożliwiająca przycięcie palców od strony zewnętrznej i wewnętrznej, zarówno podczas otwierania, jak i zamykania bramy,
- W bramach o szerokości od 4750 mm - profile usztywniające,
- Bez klamki zewnętrznej i zamka,
- Wewnętrzny rygiel blokujący,
- **Przy wyborze opcji „Klamka zewnętrzna z zamkiem” brama w konfiguracji bez wewnętrznego rygla blokującego.**

Gwarancja: Bramy - 24 miesiące od daty sprzedaży.

Wymiary specjalne - uwagi:

- Cena wymiarów pośrednich wg najbliższego, **wyższego** przedziału wymiarowego,
- Minimalna dostępna szer. na zamówienie 2000, wys. 1700 mm,
- Wysokość bramy uzyskiwana jest poprzez regulację wysokości dolnej i górnej sekcji.

Opcje dodatkowe str. 66-67

Tabela z wymiarami bram automatycznych - Kolory podstawowe - ceny netto

		Szerokość (mm) - Dostępność co 10 mm										
		2000-2200	2210-2300	2310-2400	2410-2500	2510-2600	2610-2700	2710-2800	2810-2900	2910-3000	3010-3100	3110-3200
Wysokość (mm) Dostępność co 10 mm	1700-2000	4 730	4 830	4 930	5 040	5 150	5 280	5 360	5 490	5 660	5 770	5 860
	2010-2125	4 830	4 930	5 020	5 160	5 300	5 390	5 490	5 630	5 780	5 930	6 040
	2130-2250	4 930	5 050	5 150	5 260	5 390	5 510	5 620	5 750	5 930	6 090	6 190
	2260-2375*	5 200	5 350	5 450	5 600	5 720	5 840	5 960	6 120	6 220	6 360	6 510
	2380-2500	5 700	5 840	5 970	6 120	6 250	6 390	6 500	6 680	6 810	6 940	7 050
	2510-2625	5 860	5 970	6 120	6 250	6 410	6 520	6 680	6 860	6 980	7 140	7 360
	2630-2750	5 920	6 090	6 210	6 380	6 500	6 650	6 810	6 960	7 120	7 360	7 490
	2760-2875	6 210	6 350	6 440	6 630	6 750	6 930	7 050	7 360	7 470	7 670	7 800
	2880-3000	6 380	6 510	6 620	6 760	6 940	7 120	7 360	7 560	7 670	7 830	8 060

* Dopłata do bramy automatycznej - szczegóły strona 66

Tabela z wymiarami bram automatycznych - Dekory OFERTA SPECJALNA - ceny netto

		Szerokość (mm) - Dostępność co 10 mm										
		2000-2200	2210-2300	2310-2400	2410-2500	2510-2600	2610-2700	2710-2800	2810-2900	2910-3000	3010-3100	3110-3200
Wysokość (mm) Dostępność co 10 mm	1700-2000	4 900	5 010	5 120	5 250	5 380	5 520	5 620	5 760	5 940	6 060	6 170
	2010-2125	5 020	5 130	5 240	5 400	5 550	5 660	5 780	5 930	6 090	6 250	6 380
	2130-2250	5 140	5 280	5 400	5 520	5 680	5 810	5 930	6 080	6 270	6 440	6 560
	2260-2375*	5 430	5 590	5 710	5 880	6 010	6 150	6 290	6 460	6 580	6 740	6 900
	2380-2500	5 920	6 080	6 230	6 400	6 540	6 700	6 840	7 030	7 180	7 330	7 460
	2510-2625	6 100	6 240	6 400	6 550	6 730	6 870	7 040	7 230	7 370	7 550	7 790
	2630-2750	6 200	6 370	6 520	6 710	6 850	7 020	7 200	7 370	7 550	7 800	7 950
	2760-2875	6 490	6 650	6 770	6 980	7 120	7 310	7 460	7 780	7 910	8 120	8 280
	2880-3000	6 680	6 830	6 960	7 130	7 330	7 530	7 790	8 000	8 130	8 320	8 560

* Dopłata do bramy automatycznej - szczegóły strona 66

Tabela z wymiarami bram automatycznych - Dekory Grupa I i dowolny kolor RAL** - ceny netto

		Szerokość (mm) - Dostępność co 10 mm										
		2000-2200	2210-2300	2310-2400	2410-2500	2510-2600	2610-2700	2710-2800	2810-2900	2910-3000	3010-3100	3110-3200
Wysokość (mm) Dostępność co 10 mm	1700-2000	5 060	5 180	5 300	5 420	5 560	5 710	5 810	5 960	6 150	6 270	6 380
	2010-2125	5 190	5 310	5 420	5 590	5 740	5 860	5 980	6 140	6 310	6 470	6 600
	2130-2250	5 310	5 460	5 580	5 710	5 870	6 010	6 140	6 290	6 490	6 670	6 790
	2260-2375*	5 610	5 780	5 910	6 080	6 220	6 370	6 510	6 690	6 810	6 980	7 150
	2380-2500	6 120	6 290	6 450	6 610	6 770	6 930	7 070	7 270	7 430	7 580	7 720
	2510-2625	6 300	6 450	6 620	6 770	6 960	7 100	7 290	7 490	7 630	7 820	8 060
	2630-2750	6 410	6 590	6 750	6 940	7 090	7 270	7 460	7 630	7 820	8 080	8 230
	2760-2875	6 710	6 880	7 000	7 220	7 370	7 570	7 730	8 060	8 200	8 420	8 580
	2880-3000	6 910	7 060	7 210	7 380	7 590	7 800	8 060	8 290	8 430	8 620	8 870

* Dopłata do bramy automatycznej - szczegóły strona 66

** Z wyłączeniem kolorów perłowych, fluorescencyjnych i metalizowanych.

Tabela z wymiarami bram automatycznych - Dekory Grupa II - ceny netto

		Szerokość (mm) - Dostępność co 10 mm										
		2000-2200	2210-2300	2310-2400	2410-2500	2510-2600	2610-2700	2710-2800	2810-2900	2910-3000	3010-3100	3110-3200
Wysokość (mm) Dostępność co 10 mm	1700-2000	5 320	5 440	5 570	5 710	5 860	6 020	6 140	6 290	6 490	6 630	6 760
	2010-2125	5 460	5 590	5 720	5 890	6 060	6 190	6 320	6 490	6 680	6 850	7 000
	2130-2250	5 600	5 760	5 900	6 040	6 210	6 360	6 510	6 670	6 880	7 080	7 210
	2260-2375*	5 910	6 090	6 240	6 430	6 580	6 740	6 890	7 090	7 230	7 410	7 590
	2380-2500	6 440	6 620	6 790	6 980	7 140	7 330	7 480	7 690	7 870	8 030	8 180
	2510-2625	6 640	6 800	6 990	7 150	7 360	7 510	7 710	7 930	8 090	8 290	8 550
	2630-2750	6 760	6 960	7 130	7 340	7 510	7 700	7 900	8 090	8 300	8 570	8 740
	2760-2875	7 080	7 260	7 400	7 640	7 800	8 020	8 190	8 540	8 700	8 930	9 110
	2880-3000	7 290	7 460	7 620	7 820	8 040	8 270	8 550	8 790	8 950	9 160	9 430

* Dopłata do bramy automatycznej - szczegóły strona 66

Kolory podstawowe (Silk)

RAL 9016 - Biel	RAL 8014 - Brąz Sepia
-----------------	-----------------------

Dekory OFERTA SPECJALNA (Silk)

Złoty Dąb	Orzech
-----------	--------

Antracyt Okienny	
------------------	--

Dekory (Silk) GRUPA I / DOWOLNY KOLOR RAL

Dąb Bagienny (Nr Renolit 3167004-167)	Ciemny Dąb (Nr Renolit 2052089-167)
--	--

Winchester	Mahoń
------------	-------

Cedr Szary	Antracyt Gładki
------------	-----------------

Brąz Czekoladowy	Szary
------------------	-------

Ciemnoszary Gładki	Złoty Dąb Jasny R
--------------------	-------------------

Dąb Naturalny	
---------------	--

Dekory (Silk) GRUPA II

Antracyt Szczotkowany	Espresso Ash 3D
-----------------------	-----------------

Dąb Czarny Palony	Woodec Toffee Dąb Turner
-------------------	--------------------------

Woodec Dąb Turner	Dąb Sheffield
-------------------	---------------

Czarny Mat	Biały Mat
------------	-----------

Umbr Brąz Mat	Winchester R (Renolit)
---------------	------------------------

Szary Mat	Woodec Sosna Jura 28
-----------	----------------------

Ciemnoszary UltraMat 28	
-------------------------	--

Nice Classic automatyczne - wym. spec.

Szerokość (mm) - Dostępność co 10 mm

3210-3300	3310-3400	3410-3500	3510-3600	3610-3700	3710-3800	3810-3900	3910-4000	4010-4100	4110-4200	4210-4300	4310-4400	4410-4500	4510-4600	4610-4700	4710-4800	4810-4900	4910-5000	5010-5250	5260-5500	5510-5750	5760-6000
5990	6110	6200	6300	6430	6530	6650	6750	6860	7000	7300	7400	7520	8080	8200	8650	8760	8860	9380	9680	10460	10700
6140	6240	6380	6470	6590	6710	6820	7110	7220	7320	7480	7580	7670	8330	8420	8810	8940	9020	9550	9860	10720	11010
6320	6410	6540	6650	6830	7060	7160	7280	7420	7590	7730	7820	7920	8500	8600	9010	9220	9310	9870	10180	10990	11290
6620	6720	6910	7170	7270	7420	7530	7710	7850	7940	8080	8180	8310	8980	9070	9480	9620	9720	10360	10640		
7230	7490	7620	7750	7880	8090	8200	8300	8560	9030	9180	9370	9500	9600	9710	10260	10410	10510	10970	11270		
7490	7640	7740	7950	8090	8230	8890	9020	9140	9270	9400	9630	9770	9880	9990	10580	10610					
7650	7790	7950	8160	8390	8970	9090	9280	9350	9610	9720	9850	10010	10110	10380							
8030	8160	8370	9060	9210	9330	9470	9660	9880	10000	10130	10270	10480									
8190	8330	8490	9240	9390	9530	9710	9860	10070	10210	10350											

NA ZAPYTANIE
Maksymalne dostępne wymiary do 6000 x 3000 mm

Napęd Spin 23
Napęd Spin 22
Napęd Spin 41 (SN6041 + SNA30)
Napęd Spin 22
Napęd Spin 41L (SN6041 + SNA6)

Szerokość (mm) - Dostępność co 10 mm

3210-3300	3310-3400	3410-3500	3510-3600	3610-3700	3710-3800	3810-3900	3910-4000	4010-4100	4110-4200	4210-4300	4310-4400	4410-4500	4510-4600	4610-4700	4710-4800	4810-4900	4910-5000	5010-5250	5260-5500	5510-5750	5760-6000
6310	6440	6550	6660	6800	6920	7060	7170	7290	7440	7750	7860	7990	8580	8710	9150	9280	9390	9930	10260	11030	11310
6490	6610	6760	6870	7010	7140	7260	7560	7680	7800	7970	8080	8190	8870	8990	9370	9510	9610	10160	10500	11360	11680
6700	6820	6960	7090	7280	7510	7630	7770	7920	8110	8260	8370	8490	9100	9220	9620	9840	9950	10520	10880	11680	12020
7030	7150	7350	7620	7730	7900	8030	8220	8380	8490	8640	8760	8910	9610	9720	10120	10280	10390	11050	11380		
7650	7920	8060	8210	8360	8580	8710	8830	9100	9620	9790	9990	10130	10250	10390	10920	11080	11200	11700	12050		
7930	8100	8220	8440	8600	8760	9460	9610	9750	9900	10050	10290	10450	10580	10710	11280	11340					
8130	8280	8460	8690	8930	9560	9700	9910	10000	10270	10410	10560	10730	10860	11130							
8520	8680	8900	9630	9800	9940	10110	10310	10550	10690	10840	11000	11230									
8720	8880	9060	9850	10020	10180	10380	10550	10780	10940	11110											

NA ZAPYTANIE
Maksymalne dostępne wymiary do 6000 x 3000 mm

Napęd Spin 23
Napęd Spin 22
Napęd Spin 41 (SN6041 + SNA30)
Napęd Spin 22
Napęd Spin 41L (SN6041 + SNA6)

Szerokość (mm) - Dostępność co 10 mm

3210-3300	3310-3400	3410-3500	3510-3600	3610-3700	3710-3800	3810-3900	3910-4000	4010-4100	4110-4200	4210-4300	4310-4400	4410-4500	4510-4600	4610-4700	4710-4800	4810-4900	4910-5000	5010-5250	5260-5500	5510-5750	5760-6000
6530	6670	6780	6900	7050	7170	7310	7430	7560	7710	8030	8140	8280	8870	9010	9460	9590	9710	10270	10610	11410	11700
6720	6840	7010	7120	7260	7390	7530	7830	7960	8080	8260	8380	8500	9170	9290	9690	9840	9940	10510	10870	11750	12090
6940	7060	7210	7350	7540	7790	7910	8060	8210	8410	8560	8680	8800	9410	9540	9950	10180	10290	10890	11260	12090	12450
7280	7410	7620	7900	8020	8190	8320	8520	8690	8800	8960	9090	9240	9940	10050	10470	10630	10750	11440	11780		
7920	8200	8350	8510	8660	8890	9030	9150	9430	9940	10120	10320	10480	10600	10740	11290	11460	11590	12110	12470		
8220	8390	8520	8750	8910	9080	9780	9930	10080	10230	10390	10640	10800	10940	11080	11670	11730					
8420	8580	8770	9010	9260	9880	10020	10240	10340	10620	10760	10920	11100	11240	11520							
8830	8990	9220	9950	10130	10280	10450	10660	10910	11060	11210	11380	11620									
9030	9210	9400	10180	10360	10530	10740	10910	11160	11320	11500											

NA ZAPYTANIE
Maksymalne dostępne wymiary do 6000 x 3000 mm

Napęd Spin 23
Napęd Spin 22
Napęd Spin 41 (SN6041 + SNA30)
Napęd Spin 22
Napęd Spin 41L (SN6041 + SNA6)

Szerokość (mm) - Dostępność co 10 mm

3210-3300	3310-3400	3410-3500	3510-3600	3610-3700	3710-3800	3810-3900	3910-4000	4010-4100	4110-4200	4210-4300	4310-4400	4410-4500	4510-4600	4610-4700	4710-4800	4810-4900	4910-5000	5010-5250	5260-5500	5510-5750	5760-6000
6910	7060	7190	7320	7480	7610	7760	7890	8030	8200	8530	8650	8800	9420	9570	10030	10170	10300	10890	11260	12087	12410
7130	7260	7440	7560	7720	7860	8010	8320	8470	8600	8790	8920	9050	9760	9890	10290	10450	10570	11170	11560	12470	12840
7380	7510	7670	7820	8030	8280	8420	8580	8750	8960	9120	9250	9390	10030	10170	10590	10830	10960	11590	11990	12860	13250
7740	7880	8100	8390	8530	8710	8860	9080	9250	9380	9550	9690	9860	10590	10720	11140	11320	11460	12180	12550		
8400	8690	8860	9030	9200	9440	9600	9730	10020	10570	10760	10980	11150	11290	11440	12000	12190	12330	12890	13290		
8720	8910	9050	9300	9480	9660	10390	10550	10720	10890	11060	11320	11510	11660	11820	12420	12490					
8950	9130	9330	9580	9850	10500	10660	10900	11010	11300	11470	11640	11840	11990	12290							
9380	9560	9810	10570	10760	10930	11120	11340	11610	11780	11950	12130	12380									
9610	9800	10010	10820	11020	11210	11430	11620	11890	12070	12260											

NA ZAPYTANIE
Maksymalne dostępne wymiary do 6000 x 3000 mm

Napęd Spin 23
Napęd Spin 22
Napęd Spin 41 (SN6041 + SNA30)
Napęd Spin 22
Napęd Spin 41L (SN6041 + SNA6)

Nice Premium i Design E120 - sprężyny naciągowe

Wymiary standardowe, kolory podstawowe



Charakterystyka bram PREMIUM I DESIGN E120:

- Gładka powierzchnia sekcji typu Silk od strony zewnętrznej, od wewnątrz przetłoczenia wąskie Stucco,
- Segmenty wykonane z blachy stalowej o grubości 0,5 mm, ocynkowanej ogniowo, powleczonej poliuretanem,
- Wypełnienie sekcji stanowi bezfreonowa pianka poliuretanowa o grubości ok. 40 mm,
- Konstrukcja nośna stalowa, ocynkowana ogniowo,

- System wyważania na sprężynach naciągowych testowanych na min. 15 000 cykli,
- Bezpieczna konstrukcja sekcji uniemożliwiająca przycięcie palców od strony zewnętrznej i wewnętrznej, zarówno podczas otwierania, jak i zamykania bramy.
- **Górna sekcja standardowo bez ścięcia** (patrz Schematy/Przekroje). Możliwość symetrycznego cięcia sekcji górnej i dolnej w wym. specjalnych. Sekcja dolna ścinana i okuta profilem aluminiowym.

Gwarancja:** Bramy i automatyka - 24 miesiące od daty sprzedaży.

Lista dostępnych opcji dodatkowych strona 66-67

Kolory podstawowe

RAL 9016 - Biel

RAL 8014 - Brąz Sepia

Kolory podstawowe:

- RAL 9016 (Biel),
- RAL 8014 (Brąz Sepia).

Standardowe wyposażenie bram ręcznych:

- bez klamki zewnętrznej i zamka,
- wewnętrzny rygiel blokujący,
- zestaw montażowy (kołki i śruby montażowe do podłoża).

Przy wyborze opcji „Klamka zewnętrzna z zamkiem” brama bez wewnętrznego rygla blokującego.

Standardowe wyposażenie bram automatycznych:

- bez klamki zewnętrznej i zamka,
- wewnętrzny rygiel blokujący,
- zestaw montażowy (kołki i śruby montażowe do podłoża).

Przy wyborze opcji „Klamka zewnętrzna z zamkiem” brama bez wewnętrznego rygla blokującego.

Spido600 (SPO32BK CER01)

WYMIARY STANDARDOWE - RĘCZNE

Szerokość (mm)

	2250	2375	2400	2500	2600	2750	3000	3250	3500	3750	4000
1900	3640	3700	3700	3810	3900	4090	4370	4660	4850	5130	5330
1950	3640	3700	3700	3810	3900	4090	4370	4660	4850	5130	5330
2000	3640	3700	3700	3810	3900	4090	4370	4660	4850	5130	5330
2050	3740	3800	3800	3910	4040	4210	4470	4790	5010	5290	5650
2100	3740	3800	3800	3910	4040	4210	4470	4790	5010	5290	5650
2125	3740	3800	3800	3910	4040	4210	4470	4790	5010	5290	5650
2200	3850	3900	3900	4010	4120	4320	4600	4940	5140	5610	5820
2250	3850	3900	3900	4010	4120	4320	4600	4940	5140	5610	5820
2300	4110	4180	4180	4310	4410	4630	4860	5220	5480	5920	6180
2350	4110	4180	4180	4310	4410	4630	4860	5220	5480	5920	6180
2375	4110	4180	4180	4310	4410	4630	4860	5220	5480	5920	6180
2475	4300	4440	4440	4560	4680	4910	5200	5560	5910	6330	6510
2500	4300	4440	4440	4560	4680	4910	5200	5560	5910	6330	6510

WYMIARY STANDARDOWE - AUTOMATYCZNE SPIDO

Szerokość (mm)

	2250	2375	2400	2500	2600	2750	3000	3250	3500	3750	4000
1900	4350	4420	4420	4520	4610	4810	5090	5370	5560	5840	6040
1950	4350	4420	4420	4520	4610	4810	5090	5370	5560	5840	6040
2000	4350	4420	4420	4520	4610	4810	5090	5370	5560	5840	6040
2050	4450	4510	4510	4630	4750	4930	5180	5500	5720	6000	6370
2100	4450	4510	4510	4630	4750	4930	5180	5500	5720	6000	6370
2125	4450	4510	4510	4630	4750	4930	5180	5500	5720	6000	6370
2200	4560	4610	4610	4730	4840	5030	5310	5650	5860	6330	6530
2250	4560	4610	4610	4730	4840	5030	5310	5650	5860	6330	6530
2300	4820	4900	4900	5020	5130	5340	5570	5930	6190	6630	6890
2350	4820	4900	4900	5020	5130	5340	5570	5930	6190	6630	6890
2375	4820	4900	4900	5020	5130	5340	5570	5930	6190	6630	6890
2475	5010	5160	5160	5270	5400	5620	5910	6270	6620	7040	7220
2500	5010	5160	5160	5270	5400	5620	5910	6270	6620	7040	7220

WYMIARY STANDARDOWE - AUTOMATYCZNE SPIN

Szerokość (mm)

	2250	2375	2400	2500	2600	2750	3000	3250	3500	3750	4000
1900	4400	4460	4460	4570	4660	4850	5130	5410	5600	5890	6080
1950	4400	4460	4460	4570	4660	4850	5130	5410	5600	5890	6080
2000	4400	4460	4460	4570	4660	4850	5130	5410	5600	5890	6080
2050	4500	4550	4550	4670	4790	4970	5220	5550	5760	6050	6410
2100	4500	4550	4550	4670	4790	4970	5220	5550	5760	6050	6410
2125	4500	4550	4550	4670	4790	4970	5220	5550	5760	6050	6410
2200	4610	4660	4660	4770	4880	5080	5360	5690	5900	6370	6570
2250	4610	4660	4660	4770	4880	5080	5360	5690	5900	6370	6570
2300	4870	4940	4940	5060	5170	5390	5610	5980	6230	6670	6930
2350	4870	4940	4940	5060	5170	5390	5610	5980	6230	6670	6930
2375	4870	4940	4940	5060	5170	5390	5610	5980	6230	6670	6930
2475	5270	5420	5420	5530	5660	5890	6170	6530	6880	7300	7480
2500	5270	5420	5420	5530	5660	5890	6170	6530	6880	7300	7480

Napęd Spin 23

Napęd Spin 22

Nice Premium i Design - sprężyny skrętne

Wymiary standardowe, kolory podstawowe

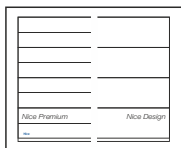

Charakterystyka bram PREMIUM I DESIGN:

- Gładka powierzchnia sekcji typu Silk od strony zewnętrznej, od wewnątrz przetłoczenia wąskie Stucco,
- Segmenty wykonane z blachy stalowej o grubości 0,5 mm, ocynkowanej ogniu, powleczonej poliuretanem,
- Wypełnienie sekcji - bezfreonowa pianka poliuretanowa o grubości ok. 40 mm,
- Konstrukcja nośna stalowa, ocynkowana ogniu,
- System wyważania na sprężynach skrętnych testowanych na min. 15 000 cykli,

- Brama standardowo wyposażona w zabezpieczenie w przypadku pęknięcia sprężyn,
- Bezpieczna konstrukcja sekcji uniemożliwiająca przycięcie palców od strony zewnętrznej i wewnętrznej podczas otwierania i zamykania bramy,
- W bramach o szerokości od 4750 mm stosowane są profile usztywniające.

Gwarancja:** Bramy i automatyka - 24 miesiące od daty sprzedaży.

Lista dostępnych opcji dodatkowych strona 66-67

Kolory podstawowe

RAL 9016 - Biel

RAL 8014 - Brąz Sepia

Kolory podstawowe:	Standardowe wyposażenie bram ręcznych:	Standardowe wyposażenie bram automatycznych:
<ul style="list-style-type: none"> • RAL 9016 (Biel), • RAL 8014 (Brąz Sepia). 	<ul style="list-style-type: none"> • bez klamki zewnętrznej i zamka, • wewnętrzny rygiel blokujący, • zestaw montażowy (kołki i śruby montażowe do podłoża). <p>Przy wyborze opcji „Klamka zewnętrzna z zamkiem” brama bez wewnętrznego rygla blokującego.</p>	<ul style="list-style-type: none"> • bez klamki zewnętrznej i zamka, • wewnętrzny rygiel blokujący, • zestaw montażowy (kołki i śruby montażowe do podłoża). <p>Przy wyborze opcji „Klamka zewnętrzna z zamkiem” brama bez wewnętrznego rygla blokującego.</p>

WYMIARY STANDARDOWE - RĘCZNE

		Szerokość (mm)														
		2400	2500	2600	2750	3000	3250	3500	3750	4000	4250	4500	4750	5000	5250	5500
Wysokość (mm)	2000	4040	4160	4260	4460	4770	5080	5290	5600	5820	6360	6560	7200	7410	7920	8210
	2100	4140	4270	4410	4600	4880	5230	5470	5780	6170	6530	6720	7360	7570	8090	8390
	2125	4140	4270	4410	4600	4880	5230	5470	5780	6170	6530	6720	7360	7570	8090	8390
	2200	4260	4380	4490	4720	5020	5390	5620	6130	6350	6760	6950	7550	7850	8390	8700
	2250	4260	4380	4490	4720	5020	5390	5620	6130	6350	6760	6950	7550	7850	8390	8700
	2375	4570	4700	4820	5060	5300	5700	5980	6460	6750	7120	7330	8020	8250	8790	9070
	2500	4850	4980	5110	5360	5670	6070	6450	6910	7120	7530	7830	8570	8820	9420	9720

WYMIARY STANDARDOWE - AUTOMATYCZNE SPIDO

		Szerokość (mm)								
		2400	2500	2600	2750	3000	3250	3500	3750	4000
Wysokość (mm)	2000	4750	4870	4970	5170	5480	5800	6000	6310	6530
	2100	4850	4980	5120	5310	5590	5940	6180	6490	6890
	2125	4850	4980	5120	5310	5590	5940	6180	6490	6890
	2200	4970	5090	5210	5430	5740	6110	6330	6840	7060
	2250	4970	5090	5210	5430	5740	6110	6330	6840	7060
	2375	5280	5420	5530	5770	6020	6410	6700	7180	7460
	2500***	5560	5690	5830	6070	6390	6780	7170	7620	7830

Spido600 (SPO32BK CER01)

*** Do bramy automatycznej SPIDO o wysokości 2500 mm z prowadzeniem obniżonym L, konieczna zamiana napędu na SPIDO L. Szczegóły strona 66

WYMIARY STANDARDOWE - AUTOMATYCZNE SPIN

		Szerokość (mm)														
		2400	2500	2600	2750	3000	3250	3500	3750	4000	4250	4500	4750	5000	5250	5500
Wysokość (mm)	2000	4790	4910	5010	5220	5530	5840	6040	6350	6580	7120	7310	8440	8640	9150	9440
	2100	4900	5030	5160	5350	5630	5990	6220	6530	6930	7290	7470	8600	8810	9320	9630
	2125	4900	5030	5160	5350	5630	5990	6220	6530	6930	7290	7470	8600	8810	9320	9630
	2200	5010	5130	5250	5470	5780	6150	6370	6890	7110	7520	7710	8790	9090	9630	9940
	2250	5010	5130	5250	5470	5780	6150	6370	6890	7110	7520	7710	8790	9090	9630	9940
	2375*	5320	5460	5570	5810	6060	6460	6740	7220	7500	7870	8090	9250	9490	10030	10310
	2500	5820	5950	6090	6330	6650	7040	7430	7880	8090	8500	9270	10010	10260	10860	11160

Napęd Spin 23

Napęd Spin 22

Napęd Spin 41 (SN6041 + SNA30)

Napęd Spin 41L (SN6041 + SNA6)

* Do bramy automatycznej o wysokości 2375 mm z prowadzeniem obniżonym L konieczna zamiana napędu na SPIN 22 lub SPIN 41L. Szczegóły strona 66

** Szczegóły dotyczące gwarancji na bramy i automatykę w karcie gwarancyjnej Nice.

Nice Premium i Design E120 - sprężyny naciągowe

Wymiary standardowe, Dekory OFERTA SPECJALNA



Charakterystyka bram PREMIUM I DESIGN E120:

- Gładka powierzchnia sekcji typu Silk od strony zewnętrznej, od wewnątrz przetłoczenia wąskie Stucco,
- Segmenty wykonane z blachy stalowej o grubości 0,5 mm, ocynkowanej ogniowo, powleczonej poliurem, ognio,
- Wypełnienie sekcji stanowi bezfreonowa pianka poliuretanowa o grubości ok. 40 mm,
- Konstrukcja nośna stalowa, ocynkowana ogniowo,

- System wyważania na sprężynach naciągowych testowanych na min. 15 000 cykli,
- Bezpieczna konstrukcja sekcji uniemożliwiająca przycięcie palców od strony zewnętrznej i wewnętrznej, zarówno podczas otwierania, jak i zamykania bramy.
- Górna sekcja standardowo bez ścięcia (patrz Schematy/Przekroje). Możliwość symetrycznego cięcia sekcji górnej i dolnej w wym. specjalnych. Sekcja dolna ścinana i okuta profilem aluminiowym.

Gwarancja**: Bramy i automatyka - 24 miesiące od daty sprzedaży.

Lista dostępnych opcji dodatkowych strona 66-67

Dekory OFERTA SPECJALNA

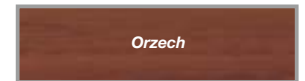

Dekory oferta specjalna (Silk)

- Złoty Dąb,
- Orzech,
- Antracyt Okieenny.

Standardowe wyposażenie bram ręcznych:

- bez klamki zewnętrznej i zamka,
- wewnętrzny rygiel blokujący,
- zestaw montażowy (kołki i śruby montażowe do podłoża).

Przy wyborze opcji „Klamka zewnętrzna z zamkiem” brama bez wewnętrznego rygla blokującego.

Standardowe wyposażenie bram automatycznych:

- bez klamki zewnętrznej i zamka,
- wewnętrzny rygiel blokujący,
- zestaw montażowy (kołki i śruby montażowe do podłoża).

Przy wyborze opcji „Klamka zewnętrzna z zamkiem” brama bez wewnętrznego rygla blokującego.

Spido600 (SPO32BK CER01)

Napęd Spin 23

Napęd Spin 22

WYMIARY STANDARDOWE - RĘCZNE

Szerokość (mm)

	2250	2375	2400	2500	2600	2750	3000	3250	3500	3750	4000
1900	3770	3860	3860	3980	4080	4290	4600	4900	5130	5440	5670
1950	3770	3860	3860	3980	4080	4290	4600	4900	5130	5440	5670
2000	3770	3860	3860	3980	4080	4290	4600	4900	5130	5440	5670
2050	3890	3980	3980	4110	4240	4430	4720	5070	5320	5640	6020
2100	3890	3980	3980	4110	4240	4430	4720	5070	5320	5640	6020
2125	3890	3980	3980	4110	4240	4430	4720	5070	5320	5640	6020
2200	4020	4110	4110	4230	4350	4570	4880	5240	5490	5980	6220
2250	4020	4110	4110	4230	4350	4570	4880	5240	5490	5980	6220
2300	4290	4390	4390	4530	4650	4880	5150	5550	5840	6300	6600
2350	4290	4390	4390	4530	4650	4880	5150	5550	5840	6300	6600
2375	4290	4390	4390	4530	4650	4880	5150	5550	5840	6300	6600
2475	4480	4660	4660	4790	4930	5170	5500	5890	6280	6720	6950
2500	4480	4660	4660	4790	4930	5170	5500	5890	6280	6720	6950

WYMIARY STANDARDOWE - AUTOMATYCZNE SPIDO

Szerokość (mm)

	2250	2375	2400	2500	2600	2750	3000	3250	3500	3750	4000
1900	4460	4550	4550	4670	4770	4970	5280	5590	5820	6130	6360
1950	4460	4550	4550	4670	4770	4970	5280	5590	5820	6130	6360
2000	4460	4550	4550	4670	4770	4970	5280	5590	5820	6130	6360
2050	4580	4660	4660	4790	4930	5120	5410	5750	6010	6320	6710
2100	4580	4660	4660	4790	4930	5120	5410	5750	6010	6320	6710
2125	4580	4660	4660	4790	4930	5120	5410	5750	6010	6320	6710
2200	4710	4790	4790	4920	5040	5250	5570	5930	6180	6660	6910
2250	4710	4790	4790	4920	5040	5250	5570	5930	6180	6660	6910
2300	4970	5080	5080	5220	5340	5570	5840	6230	6530	6990	7290
2350	4970	5080	5080	5220	5340	5570	5840	6230	6530	6990	7290
2375	4970	5080	5080	5220	5340	5570	5840	6230	6530	6990	7290
2475	5170	5340	5340	5480	5620	5860	6190	6580	6960	7410	7640
2500	5170	5340	5340	5480	5620	5860	6190	6580	6960	7410	7640

WYMIARY STANDARDOWE - AUTOMATYCZNE SPIN

Szerokość (mm)

	2250	2375	2400	2500	2600	2750	3000	3250	3500	3750	4000
1900	4520	4610	4610	4730	4830	5030	5340	5650	5880	6190	6420
1950	4520	4610	4610	4730	4830	5030	5340	5650	5880	6190	6420
2000	4520	4610	4610	4730	4830	5030	5340	5650	5880	6190	6420
2050	4640	4720	4720	4850	4990	5180	5470	5820	6070	6380	6770
2100	4640	4720	4720	4850	4990	5180	5470	5820	6070	6380	6770
2125	4640	4720	4720	4850	4990	5180	5470	5820	6070	6380	6770
2200	4770	4850	4850	4980	5100	5310	5630	5990	6240	6720	6970
2250	4770	4850	4850	4980	5100	5310	5630	5990	6240	6720	6970
2300	5030	5140	5140	5280	5400	5630	5900	6290	6590	7050	7350
2350	5030	5140	5140	5280	5400	5630	5900	6290	6590	7050	7350
2375	5030	5140	5140	5280	5400	5630	5900	6290	6590	7050	7350
2475	5440	5620	5620	5750	5890	6140	6460	6850	7240	7680	7920
2500	5440	5620	5620	5750	5890	6140	6460	6850	7240	7680	7920

Nice Premium i Design - sprężyny skrętne

Wymiary standardowe, **Dekory OFERTA SPECJALNA**



Charakterystyka bram PREMIUM I DESIGN:

- Gładka powierzchnia sekcji typu Silk od strony zewnętrznej, od wewnątrz przetłoczenia wąskie Stucco,
- Segmenty wykonane z blachy stalowej o grubości 0,5 mm, ocynkowanej ogniu, powleczonej poliestrem,
- Wypełnienie sekcji - bezzfreonowa pianka poliuretanowa o grubości ok. 40 mm,
- Konstrukcja nośna stalowa, ocynkowana ogniu,
- System wyważania na sprężynach skrętnych testowanych na min. 15 000 cykli,

- Brama standardowo wyposażona w zabezpieczenie w przypadku pęknięcia sprężyn,
- Bezpieczna konstrukcja sekcji uniemożliwiająca przycięcie palców od strony zewnętrznej i wewnętrznej podczas otwierania i zamykania bramy,
- W bramach o szerokości od 4750 mm stosowane są profile usztywniające.

Gwarancja:** Bramy i automatyka - 24 miesiące od daty sprzedaży.

Lista dostępnych opcji dodatkowych strona 66-67

Dekory OFERTA SPECJALNA



Dekory oferta specjalna (Silk)	Standardowe wyposażenie bram ręcznych:	Standardowe wyposażenie bram automatycznych:
<ul style="list-style-type: none"> • Złoty Dąb, • Orzech, • Antracyt Okieenny. 	<ul style="list-style-type: none"> • bez klamki zewnętrznej i zamka, • wewnętrzny rygiel blokujący, • zestaw montażowy (kołki i śruby montażowe do podłoża). <p>Przy wyborze opcji „Klamka zewnętrzna z zamkiem” brama bez wewnętrznego rygla blokującego.</p>	<ul style="list-style-type: none"> • bez klamki zewnętrznej i zamka, • wewnętrzny rygiel blokujący, • zestaw montażowy (kołki i śruby montażowe do podłoża). <p>Przy wyborze opcji „Klamka zewnętrzna z zamkiem” brama bez wewnętrznego rygla blokującego.</p>

WYMIARY STANDARDOWE - RĘCZNE

		Szerokość (mm)														
		2400	2500	2600	2750	3000	3250	3500	3750	4000	4250	4500	4750	5000	5250	5500
Wysokość (mm)	2000	4150	4280	4390	4600	4940	5270	5510	5840	6090	6640	6860	7490	7730	8240	8560
	2100	4280	4410	4560	4760	5070	5450	5720	6050	6470	6840	7070	7700	7950	8470	8800
	2125	4280	4410	4560	4760	5070	5450	5720	6050	6470	6840	7070	7700	7950	8470	8800
	2200	4410	4540	4670	4910	5240	5640	5900	6420	6680	7110	7340	7940	8270	8810	9150
	2250	4410	4540	4670	4910	5240	5640	5900	6420	6680	7110	7340	7940	8270	8810	9150
	2375	4720	4870	5000	5250	5540	5960	6280	6770	7090	7480	7740	8420	8690	9250	9560
	2500	5010	5150	5300	5560	5910	6330	6740	7220	7470	7910	8250	8980	9270	9880	10220

WYMIARY STANDARDOWE - AUTOMATYCZNE SPIDO

		Szerokość (mm)								
		2400	2500	2600	2750	3000	3250	3500	3750	4000
Wysokość (mm)	2000	4840	4960	5080	5290	5620	5960	6190	6530	6780
	2100	4960	5100	5240	5450	5760	6140	6400	6740	7150
	2125	4960	5100	5240	5450	5760	6140	6400	6740	7150
	2200	5100	5230	5360	5600	5930	6320	6590	7110	7360
	2250	5100	5230	5360	5600	5930	6320	6590	7110	7360
	2375	5410	5550	5680	5940	6220	6640	6960	7450	7770
	2500***	5690	5840	5980	6250	6590	7020	7430	7910	8160

Spido600 (SPO32BK CER01)

*** Do bramy automatycznej SPIDO o wysokości 2500 mm z prowadzeniem obniżonym L, konieczna zamiana napędu na SPIDO L. Szczegóły strona 66

WYMIARY STANDARDOWE - AUTOMATYCZNE SPIN

		Szerokość (mm)														
		2400	2500	2600	2750	3000	3250	3500	3750	4000	4250	4500	4750	5000	5250	5500
Wysokość (mm)	2000	4900	5020	5140	5350	5680	6020	6260	6590	6840	7380	7610	8730	8970	9480	9800
	2100	5020	5160	5310	5510	5820	6200	6460	6800	7210	7590	7820	8940	9180	9710	10030
	2125	5020	5160	5310	5510	5820	6200	6460	6800	7210	7590	7820	8940	9180	9710	10030
	2200	5160	5290	5420	5660	5990	6380	6650	7170	7420	7850	8090	9180	9500	10050	10390
	2250	5160	5290	5420	5660	5990	6380	6650	7170	7420	7850	8090	9180	9500	10050	10390
	2375*	5470	5620	5740	6000	6290	6700	7020	7510	7840	8230	8490	9650	9930	10480	10790
	2500	5970	6110	6260	6520	6870	7290	7700	8180	8430	8870	9690	10420	10710	11310	11650

Napęd Spin 23

Napęd Spin 22

Napęd Spin 41 (SN6041 + SNA30)

Napęd Spin 41L (SN6041 + SNA6)

* Do bramy automatycznej o wysokości 2375 mm z prowadzeniem obniżonym L konieczna zamiana napędu na SPIN 22 lub SPIN 41L. Szczegóły strona 66

** Szczegóły dotyczące gwarancji na bramy i automatykę w karcie gwarancyjnej Nice.

Nice Premium i Design E120 - sprężyny naciągowe

Wymiary standardowe, Dekory GRUPA I / DOWOLNY KOLOR RAL



Charakterystyka bram PREMIUM I DESIGN E120:

- Gładka powierzchnia sekcji typu Silk od strony zewnętrznej, od wewnątrz przetłoczenia wąskie Stucco,
- Segmenty wykonane z blachy stalowej o grubości 0,5 mm, ocynkowanej ogniowo, powleczonej poliuretem,
- Wypełnienie sekcji stanowi bezfreonowa pianka poliuretanowa o grubości ok. 40 mm,
- Konstrukcja nośna stalowa, ocynkowana ogniowo,

- System wyważania na sprężynach naciągowych testowanych na min. 15 000 cykli,
- Bezpieczna konstrukcja sekcji uniemożliwiająca przycięcie palców od strony zewnętrznej i wewnętrznej, zarówno podczas otwierania, jak i zamykania bramy.
- **Górna sekcja standardowo bez ścięcia** (patrz Schematy/Przekroje). Możliwość symetrycznego cięcia sekcji górnej i dolnej w wym. specjalnych. Sekcja dolna ścinana i okuta profilem aluminiowym.

Gwarancja:** Bramy i automatyka - 24 miesiące od daty sprzedaży.

Lista dostępnych opcji dodatkowych strona 66-67



Dekory GRUPA I / DOWOLNY KOLOR RAL



Dekory grupa I i kolory RAL (Silk)

- Dąb Bagienny (Odp. Renolit 3167004-167), Ciemny Dąb (Odp. Renolit 2052089-167), Winchester, Mahoń, Ciemnoszary Gładki, Brąz Czekoladowy, Szary, Antracyt Gładki, Dąb Naturalny, Cedr Szary
- Dowlony kolor z palety RAL* z wyłączeniem kolorów perłowych, fluorescencyjnych i metalizowanych.

Standardowe wyposażenie bram ręcznych:

- bez klamki zewnętrznej i zamka,
- wewnętrzny rygiel blokujący,
- zestaw montażowy (kołki i śruby montażowe do podłoża).

Przy wyborze opcji „Klamka zewnętrzna z zamkiem” brama bez wewnętrznego rygla blokującego.

Standardowe wyposażenie bram automatycznych:

- bez klamki zewnętrznej i zamka,
- wewnętrzny rygiel blokujący,
- zestaw montażowy (kołki i śruby montażowe do podłoża).

Przy wyborze opcji „Klamka zewnętrzna z zamkiem” brama bez wewnętrznego rygla blokującego.

Spido600 (SPO32BK CER01)

WYMIARY STANDARDOWE - RĘCZNE

Szerokość (mm)

Wysokość (mm)	2250	2375	2400	2500	2600	2750	3000	3250	3500	3750	4000
	1900	4000	4100	4100	4230	4340	4560	4890	5220	5460	5790
1950	4000	4100	4100	4230	4340	4560	4890	5220	5460	5790	6040
2000	4000	4100	4100	4230	4340	4560	4890	5220	5460	5790	6040
2050	4140	4230	4230	4370	4510	4720	5020	5390	5670	6000	6410
2100	4140	4230	4230	4370	4510	4720	5020	5390	5670	6000	6410
2125	4140	4230	4230	4370	4510	4720	5020	5390	5670	6000	6410
2200	4270	4370	4370	4500	4630	4860	5200	5580	5850	6360	6630
2250	4270	4370	4370	4500	4630	4860	5200	5580	5850	6360	6630
2300	4550	4670	4670	4820	4950	5200	5480	5900	6220	6710	7030
2350	4550	4670	4670	4820	4950	5200	5480	5900	6220	6710	7030
2375	4550	4670	4670	4820	4950	5200	5480	5900	6220	6710	7030
2475	4770	4950	4950	5100	5240	5500	5850	6270	6680	7160	7410
2500	4770	4950	4950	5100	5240	5500	5850	6270	6680	7160	7410

WYMIARY STANDARDOWE - AUTOMATYCZNE SPIDO

Szerokość (mm)

Wysokość (mm)	2250	2375	2400	2500	2600	2750	3000	3250	3500	3750	4000
	1900	4700	4800	4800	4920	5040	5250	5580	5910	6150	6490
1950	4700	4800	4800	4920	5040	5250	5580	5910	6150	6490	6730
2000	4700	4800	4800	4920	5040	5250	5580	5910	6150	6490	6730
2050	4830	4920	4920	5060	5210	5410	5720	6090	6360	6700	7110
2100	4830	4920	4920	5060	5210	5410	5720	6090	6360	6700	7110
2125	4830	4920	4920	5060	5210	5410	5720	6090	6360	6700	7110
2200	4970	5060	5060	5200	5330	5550	5890	6280	6550	7060	7320
2250	4970	5060	5060	5200	5330	5550	5890	6280	6550	7060	7320
2300	5250	5360	5360	5510	5640	5890	6180	6600	6910	7410	7720
2350	5250	5360	5360	5510	5640	5890	6180	6600	6910	7410	7720
2375	5250	5360	5360	5510	5640	5890	6180	6600	6910	7410	7720
2475	5460	5650	5650	5790	5940	6200	6550	6970	7380	7850	8100
2500	5460	5650	5650	5790	5940	6200	6550	6970	7380	7850	8100

WYMIARY STANDARDOWE - AUTOMATYCZNE SPIN

Szerokość (mm)

Wysokość (mm)	2250	2375	2400	2500	2600	2750	3000	3250	3500	3750	4000
	1900	4760	4860	4860	4990	5100	5320	5640	5970	6220	6550
1950	4760	4860	4860	4990	5100	5320	5640	5970	6220	6550	6800
2000	4760	4860	4860	4990	5100	5320	5640	5970	6220	6550	6800
2050	4890	4990	4990	5120	5270	5470	5780	6150	6420	6760	7170
2100	4890	4990	4990	5120	5270	5470	5780	6150	6420	6760	7170
2125	4890	4990	4990	5120	5270	5470	5780	6150	6420	6760	7170
2200	5030	5120	5120	5260	5390	5620	5950	6340	6610	7120	7380
2250	5030	5120	5120	5260	5390	5620	5950	6340	6610	7120	7380
2300	5310	5420	5420	5570	5700	5950	6240	6660	6980	7470	7790
2350	5310	5420	5420	5570	5700	5950	6240	6660	6980	7470	7790
2375	5310	5420	5420	5570	5700	5950	6240	6660	6980	7470	7790
2475	5740	5930	5930	6070	6220	6480	6830	7240	7660	8130	8380
2500	5740	5930	5930	6070	6220	6480	6830	7240	7660	8130	8380

Napęd Spin 23

Napęd Spin 22

Nice Premium i Design - sprężyny skrętne

Wymiary standardowe, Dekory GRUPA I / DOWOLNY KOLOR RAL

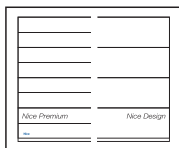

Charakterystyka bram PREMIUM I DESIGN:

- Gładka powierzchnia sekcji typu Silk od strony zewnętrznej, od wewnątrz przetłoczenia wąskie Stucco,
- Segmenty wykonane z blachy stalowej o grubości 0,5 mm, ocynkowanej ogniuowo, powleczonej poliestrem,
- Wypełnienie sekcji - bezfreonowa pianka poliuretanowa o grubości ok. 40 mm,
- Konstrukcja nośna stalowa, ocynkowana ogniuowo,
- System wyważania na sprężynach skrętnych testowanych na min. 15 000 cykli,

- Brama standardowo wyposażona w zabezpieczenie w przypadku pęknięcia sprężyn,
- Bezpieczna konstrukcja sekcji uniemożliwiająca przecięcie palców od strony zewnętrznej i wewnętrznej podczas otwierania i zamykania bramy,
- W bramach o szerokości od 4750 mm stosowane są profile usztywniające.

Gwarancja:** Bramy i automatyka - 24 miesiące od daty sprzedaży.

Dekory grupa I i kolory RAL (Silk)	Standardowe wyposażenie bram ręcznych:	Standardowe wyposażenie bram automatycznych:
<ul style="list-style-type: none"> • Dąb Bagienny (Odp. Renolit 3167004-167), Ciemny Dąb (Odp. Renolit 2052089-167), Winchester, Mahoń, Ciemnoszary Gładki, Brąz Czekoladowy, Szary, Antracyt Gładki, Dąb Naturalny, Cedr Szary • Dowlolny kolor z palety RAL* * z wyłączeniem kolorów perłowych, fluorescencyjnych i metalizowanych. 	<ul style="list-style-type: none"> • bez klamki zewnętrznej i zamka, • wewnętrzny rygiel blokujący, • zestaw montażowy (kołki i śruby montażowe do podłoża). <p>Przy wyborze opcji „Klamka zewnętrzna z zamkiem” brama bez wewnętrznego rygla blokującego.</p>	<ul style="list-style-type: none"> • bez klamki zewnętrznej i zamka, • wewnętrzny rygiel blokujący, • zestaw montażowy (kołki i śruby montażowe do podłoża). <p>Przy wyborze opcji „Klamka zewnętrzna z zamkiem” brama bez wewnętrznego rygla blokującego.</p>

Lista dostępnych opcji dodatkowych strona 66-67

Dekory GRUPA I / DOWOLNY KOLOR RAL



WYMIARY STANDARDOWE - RĘCZNE

		Szerokość (mm)														
		2400	2500	2600	2750	3000	3250	3500	3750	4000	4250	4500	4750	5000	5250	5500
Wysokość (mm)	2000	4410	4540	4660	4890	5250	5600	5860	6210	6480	7060	7300	7970	8220	8770	9100
	2100	4540	4690	4840	5060	5390	5790	6080	6440	6880	7280	7520	8190	8460	9010	9360
	2125	4540	4690	4840	5060	5390	5790	6080	6440	6880	7280	7520	8190	8460	9010	9360
	2200	4690	4830	4970	5220	5580	5990	6270	6830	7100	7560	7810	8450	8800	9380	9740
	2250	4690	4830	4970	5220	5580	5990	6270	6830	7100	7560	7810	8450	8800	9380	9740
	2375	5020	5170	5310	5580	5890	6340	6680	7200	7540	7960	8240	8960	9250	9840	10170
	2500	5320	5470	5630	5910	6280	6730	7170	7680	7950	8420	8780	9550	9870	10510	10870

WYMIARY STANDARDOWE - AUTOMATYCZNE SPIDO

		Szerokość (mm)								
		2400	2500	2600	2750	3000	3250	3500	3750	4000
Wysokość (mm)	2000	5100	5240	5360	5590	5940	6300	6550	6910	7180
	2100	5240	5380	5540	5760	6090	6490	6780	7130	7570
	2125	5240	5380	5540	5760	6090	6490	6780	7130	7570
	2200	5380	5520	5660	5910	6270	6690	6970	7520	7800
	2250	5380	5520	5660	5910	6270	6690	6970	7520	7800
	2375	5710	5870	6000	6270	6580	7030	7370	7890	8240
	2500***	6010	6170	6320	6600	6980	7430	7870	8380	8650

Spido600 (SPO32BK CER01)

*** Do bramy automatycznej SPIDO o wysokości 2500 mm z prowadzeniem obniżonym L, konieczna zamiana napędu na SPIDO L. Szczegóły strona 66

WYMIARY STANDARDOWE - AUTOMATYCZNE SPIN

		Szerokość (mm)														
		2400	2500	2600	2750	3000	3250	3500	3750	4000	4250	4500	4750	5000	5250	5500
Wysokość (mm)	2000	5160	5300	5420	5650	6000	6360	6610	6970	7240	7810	8060	9200	9460	10010	10340
	2100	5300	5440	5600	5820	6150	6550	6840	7190	7630	8040	8280	9430	9690	10250	10600
	2125	5300	5440	5600	5820	6150	6550	6840	7190	7630	8040	8280	9430	9690	10250	10600
	2200	5440	5580	5720	5970	6330	6750	7030	7580	7860	8320	8570	9690	10040	10620	10980
	2250	5440	5580	5720	5970	6330	6750	7030	7580	7860	8320	8570	9690	10040	10620	10980
	2375*	5770	5930	6070	6340	6650	7090	7430	7960	8300	8720	9000	10190	10490	11080	11410
	2500	6290	6450	6600	6880	7250	7710	8140	8650	8930	9390	10220	10990	11310	11950	12310

Napęd Spin 23

Napęd Spin 22

Napęd Spin 41 (SN6041 + SNA30)

Napęd Spin 41L (SN6041 + SNA6)

* Do bramy automatycznej o wysokości 2375 mm z prowadzeniem obniżonym L konieczna zamiana napędu na SPIN 22 lub SPIN 41L. Szczegóły strona 66

** Szczegóły dotyczące gwarancji na bramy i automatykę w karcie gwarancyjnej Nice.

Nice Premium i Design E120 - sprężyny naciągowe

Wymiary standardowe, Dekory GRUPA II



Charakterystyka bram PREMIUM I DESIGN E120:

- Gładka powierzchnia sekcji typu Silk od strony zewnętrznej, od wewnątrz przetłoczenia wąskie Stucco,
- Segmenty wykonane z blachy stalowej o grubości 0,5 mm, ocynkowanej ogniowo, powleczonej poliurestem,
- Wypełnienie sekcji stanowi bezfreonowa pianka poliuretanowa o grubości ok. 40 mm,
- Konstrukcja nośna stalowa, ocynkowana ogniowo,

- System wyważania na sprężynach naciągowych testowanych na min. 15 000 cykli,
- Bezpieczna konstrukcja sekcji uniemożliwiająca przycięcie palców od strony zewnętrznej i wewnętrznej, zarówno podczas otwierania, jak i zamykania bramy.
- **Górna sekcja standardowo bez ścięcia** (patrz Schematy/Przekroje). Możliwość symetrycznego cięcia sekcji górnej i dolnej w wym. specjalnych. Sekcja dolna ścinana i okuta profilem aluminiowym.

Gwarancja:** Bramy i automatyka - 24 miesiące od daty sprzedaży.

Lista dostępnych opcji dodatkowych strona 66-67

Dekory GRUPA II



WYMIARY STANDARDOWE - RĘCZNE

Szerokość (mm)

	2250	2375	2400	2500	2600	2750	3000	3250	3500	3750	4000
1900	4250	4370	4370	4500	4630	4860	5220	5580	5850	6210	6480
1950	4250	4370	4370	4500	4630	4860	5220	5580	5850	6210	6480
2000	4250	4370	4370	4500	4630	4860	5220	5580	5850	6210	6480
2050	4400	4510	4510	4660	4820	5040	5380	5780	6080	6440	6880
2100	4400	4510	4510	4660	4820	5040	5380	5780	6080	6440	6880
2125	4400	4510	4510	4660	4820	5040	5380	5780	6080	6440	6880
2200	4550	4660	4660	4810	4950	5200	5570	5990	6290	6830	7130
2250	4550	4660	4660	4810	4950	5200	5570	5990	6290	6830	7130
2300	4850	4980	4980	5140	5290	5560	5880	6330	6680	7210	7560
2350	4850	4980	4980	5140	5290	5560	5880	6330	6680	7210	7560
2375	4850	4980	4980	5140	5290	5560	5880	6330	6680	7210	7560
2475	5080	5280	5280	5440	5600	5890	6270	6720	7170	7680	7960
2500	5080	5280	5280	5440	5600	5890	6270	6720	7170	7680	7960

Dekory grupa II (Silk)

- Antracyt Szczotkowany,
- Espresso Ash 3D,
- Dąb Sheffield,
- Dąb Czarny Palony,
- Czarny Mat,
- Winchester R (Renolit),
- Woodec Dąb Turner,
- Woodec Toffee Dąb Turner,
- Biały Mat,
- Umбра Brąz Mat,
- Szary Mat.

Standardowe wyposażenie bram ręcznych:

- bez klamki zewnętrznej i zamka,
- wewnętrzny rygiel blokujący,
- zestaw montażowy (kołki i śruby montażowe do podłoża).

Przy wyborze opcji „Klamka zewnętrzna z zamkiem” brama bez wewnętrznego rygla blokującego.

Standardowe wyposażenie bram automatycznych:

- bez klamki zewnętrznej i zamka,
- wewnętrzny rygiel blokujący,
- zestaw montażowy (kołki i śruby montażowe do podłoża).

Przy wyborze opcji „Klamka zewnętrzna z zamkiem” brama bez wewnętrznego rygla blokującego.

Spido600 (SPO32BK CER01)

WYMIARY STANDARDOWE - AUTOMATYCZNE SPIDO

Szerokość (mm)

	2250	2375	2400	2500	2600	2750	3000	3250	3500	3750	4000
1900	4970	5080	5080	5220	5340	5580	5930	6290	6560	6920	7200
1950	4970	5080	5080	5220	5340	5580	5930	6290	6560	6920	7200
2000	4970	5080	5080	5220	5340	5580	5930	6290	6560	6920	7200
2050	5110	5220	5220	5370	5530	5750	6090	6490	6790	7160	7600
2100	5110	5220	5220	5370	5530	5750	6090	6490	6790	7160	7600
2125	5110	5220	5220	5370	5530	5750	6090	6490	6790	7160	7600
2200	5270	5380	5380	5530	5670	5920	6280	6700	7000	7550	7840
2250	5270	5380	5380	5530	5670	5920	6280	6700	7000	7550	7840
2300	5560	5700	5700	5860	6000	6270	6590	7050	7390	7920	8270
2350	5560	5700	5700	5860	6000	6270	6590	7050	7390	7920	8270
2375	5560	5700	5700	5860	6000	6270	6590	7050	7390	7920	8270
2475	5790	6000	6000	6150	6320	6600	6980	7440	7880	8390	8680
2500	5790	6000	6000	6150	6320	6600	6980	7440	7880	8390	8680

WYMIARY STANDARDOWE - AUTOMATYCZNE SPIN

Szerokość (mm)

	2250	2375	2400	2500	2600	2750	3000	3250	3500	3750	4000
1900	5010	5130	5130	5260	5380	5620	5980	6330	6600	6960	7240
1950	5010	5130	5130	5260	5380	5620	5980	6330	6600	6960	7240
2000	5010	5130	5130	5260	5380	5620	5980	6330	6600	6960	7240
2050	5160	5270	5270	5420	5570	5800	6130	6530	6840	7200	7640
2100	5160	5270	5270	5420	5570	5800	6130	6530	6840	7200	7640
2125	5160	5270	5270	5420	5570	5800	6130	6530	6840	7200	7640
2200	5310	5420	5420	5570	5710	5960	6330	6750	7050	7590	7890
2250	5310	5420	5420	5570	5710	5960	6330	6750	7050	7590	7890
2300	5610	5740	5740	5900	6050	6310	6640	7090	7440	7960	8320
2350	5610	5740	5740	5900	6050	6310	6640	7090	7440	7960	8320
2375	5610	5740	5740	5900	6050	6310	6640	7090	7440	7960	8320
2475	6050	6260	6260	6410	6580	6860	7240	7700	8140	8650	8940
2500	6050	6260	6260	6410	6580	6860	7240	7700	8140	8650	8940

Napęd Spin 23

Napęd Spin 22

Nice Premium i Design - sprężyny skrętne

Wymiary standardowe, Dekory GRUPA II

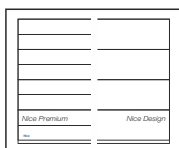

Charakterystyka bram PREMIUM I DESIGN:

- Gładka powierzchnia sekcji typu Silk od strony zewnętrznej, od wewnątrz przetłoczenia wąskie Stucco,
- Segmenty wykonane z blachy stalowej o grubości 0,5 mm, ocynkowanej ogniu, powleczonej poliestrem,
- Wypełnienie sekcji - bezfreonowa pianka poliuretanowa o grubości ok. 40 mm,
- Konstrukcja nośna stalowa, ocynkowana ogniu,
- System wyważania na sprężynach skrętnych testowanych na min. 15 000 cykli,

- Brama standardowo wyposażona w zabezpieczenie w przypadku pęknięcia sprężyn,
- Bezpieczna konstrukcja sekcji uniemożliwiająca przycięcie palców od strony zewnętrznej i wewnętrznej podczas otwierania i zamykania bramy,
- W bramach o szerokości od 4750 mm stosowane są profile usztywniające.

Gwarancja:** Bramy i automatyka - 24 miesiące od daty sprzedaży.

Dekory grupa II (Silk)	Standardowe wyposażenie bram ręcznych:	Standardowe wyposażenie bram automatycznych:
<ul style="list-style-type: none"> • Antracyt Szczotkowany, • Espresso Ash 3D, • Dąb Sheffield, • Dąb Czarny Palony, • Czarny Mat, • Woodec Dąb Turner, • Woodec Toffee Dąb Turner, • Biały Mat, • Umbra Brąz Mat, • Szary Mat, • Winchester R (Renolit). 	<ul style="list-style-type: none"> • bez klamki zewnętrznej i zamka, • wewnętrzny rygiel blokujący, • zestaw montażowy (kołki i śruby montażowe do podłoża). <p>Przy wyborze opcji „Klamka zewnętrzna z zamkiem” brama bez wewnętrznego rygla blokującego.</p>	<ul style="list-style-type: none"> • bez klamki zewnętrznej i zamka, • wewnętrzny rygiel blokujący, • zestaw montażowy (kołki i śruby montażowe do podłoża). <p>Przy wyborze opcji „Klamka zewnętrzna z zamkiem” brama bez wewnętrznego rygla blokującego.</p>

Lista dostępnych opcji dodatkowych strona 66-67

Dekory GRUPA II

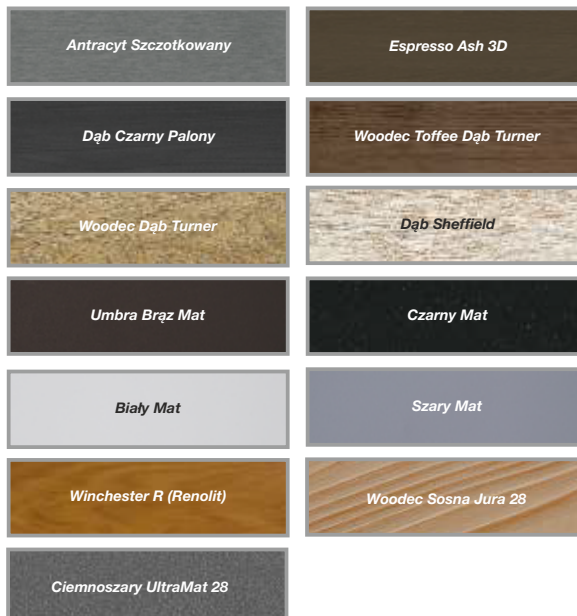

WYMIARY STANDARDOWE - RĘCZNE

		Szerokość (mm)														
		2400	2500	2600	2750	3000	3250	3500	3750	4000	4250	4500	4750	5000	5250	5500
Wysokość (mm)	2000	4660	4810	4940	5190	5570	5950	6230	6620	6920	7520	7790	8480	8770	9340	9700
	2100	4820	4970	5140	5380	5740	6170	6480	6870	7340	7770	8040	8740	9030	9620	10000
	2125	4820	4970	5140	5380	5740	6170	6480	6870	7340	7770	8040	8740	9030	9620	10000
	2200	4980	5130	5280	5550	5940	6390	6700	7290	7590	8080	8370	9030	9410	10020	10410
	2250	4980	5130	5280	5550	5940	6390	6700	7290	7590	8080	8370	9030	9410	10020	10410
	2375	5320	5490	5640	5930	6270	6750	7130	7680	8060	8510	8820	9570	9900	10520	10880
	2500	5640	5810	5980	6280	6690	7170	7640	8190	8490	9000	9400	10200	10550	11220	11620

WYMIARY STANDARDOWE - AUTOMATYCZNE SPIDO

		Szerokość (mm)								
		2400	2500	2600	2750	3000	3250	3500	3750	4000
Wysokość (mm)	2000	5380	5520	5650	5900	6280	6670	6950	7330	7630
	2100	5530	5690	5850	6090	6450	6880	7200	7580	8050
	2125	5530	5690	5850	6090	6450	6880	7200	7580	8050
	2200	5690	5840	6000	6260	6650	7100	7420	8000	8310
	2250	5690	5840	6000	6260	6650	7420	7420	8000	8310
	2375	6040	6210	6360	6650	6990	7840	7840	8400	8770
	2500***	6350	6520	6690	6990	7400	8360	8360	8900	9210

Spido600 (SPO32BK CER01)

*** Do bramy automatycznej SPIDO o wysokości 2500 mm z prowadzeniem obniżonym L, konieczna zamiana napędu na SPIDO L. Szczegóły strona 66

WYMIARY STANDARDOWE - AUTOMATYCZNE SPIN

		Szerokość (mm)														
		2400	2500	2600	2750	3000	3250	3500	3750	4000	4250	4500	4750	5000	5250	5500
Wysokość (mm)	2000	5420	5570	5700	5940	6330	6710	6990	7370	7670	8270	8540	9730	10020	10590	10950
	2100	5570	5730	5900	6130	6490	6920	7240	7630	8100	8530	8800	9990	10280	10870	11250
	2125	5570	5730	5900	6130	6490	6920	7240	7630	8100	8530	8800	9990	10280	10870	11250
	2200	5740	5890	6040	6310	6700	7150	7460	8040	8350	8840	9120	10280	10660	11270	11660
	2250	5740	5890	6040	6310	6700	7150	7460	8040	8350	8840	9120	10280	10660	11270	11660
	2375*	6080	6250	6400	6690	7030	7510	7880	8440	8810	9270	9580	10820	11150	11770	12130
	2500	6610	6780	6950	7250	7660	8150	8620	9160	9470	9970	10850	11650	12000	12680	13070

Napęd Spin 23

Napęd Spin 22

Napęd Spin 41 (SN6041 + SNA30)

Napęd Spin 41L (SN6041 + SNA6)

* Do bramy automatycznej o wysokości 2375 mm z prowadzeniem obniżonym L konieczna zamiana napędu na SPIN 22 lub SPIN 41L. Szczegóły strona 66

** Szczegóły dotyczące gwarancji na bramy i automatykę w karcie gwarancyjnej Nice.

Nice Premium i Design E120 - sprężyny naciągowe

Wymiary specjalne, kolory podstawowe



Charakterystyka bram PREMIUM I DESIGN E120:

- Gładka powierzchnia sekcji typu Silk od strony zewnętrznej, od wewnątrz przetłoczenia wąskie Stucco,
- Segmenty wykonane z blachy stalowej o grubości 0,5 mm, ocynkowanej ogniowo, powleczonej poliestrem,
- Wypełnienie sekcji stanowi bezfreonowa pianka poliuretanowa o grubości ok. 40 mm,
- Konstrukcja nośna stalowa, ocynkowana ogniowo,

- System wyważania na sprężynach naciągowych testowanych na min. 15 000 cykli,
- Bezpieczna konstrukcja sekcji uniemożliwiająca przycięcie palców od strony zewnętrznej i wewnętrznej, zarówno podczas otwierania, jak i zamykania bramy,
- **Opcjonalnie górna sekcja ścięta symetrycznie do sekcji dolnej** (patrz Schematy/Przekroje) i okuta profilem aluminiowym. Opcja bez dopłaty. Sekcja dolna ścinana i okuta profilem aluminiowym.

Gwarancja:** Bramy i automatyka - 24 miesiące od daty sprzedaży.

WYMIARY SPECJALNE* - RĘCZNE

Wysokość (mm)	Szerokość (mm)										
	2000 -2250	2260 -2375	2380 -2400	2410 -2500	2510 -2600	2610 -2750	2760 -3000	3010 -3250	3260 -3500	3510 -3750	3760 -4000
1900	3820	3880	3880	3990	4090	4290	4590	4880	5080	5380	5590
1950	3820	3880	3880	3990	4090	4290	4590	4880	5080	5380	5590
2000	3820	3880	3880	3990	4090	4290	4590	4880	5080	5380	5590
2050	3920	3980	3980	4100	4230	4420	4680	5020	5250	5550	5930
2100	3920	3980	3980	4100	4230	4420	4680	5020	5250	5550	5930
2125	3920	3980	3980	4100	4230	4420	4680	5020	5250	5550	5930
2200	4040	4090	4090	4210	4320	4530	4820	5180	5390	5890	6100
2250	4040	4090	4090	4210	4320	4530	4820	5180	5390	5890	6100
2300	4310	4380	4380	4520	4630	4860	5090	5480	5740	6210	6480
2350	4310	4380	4380	4520	4630	4860	5090	5480	5740	6210	6480
2375	4310	4380	4380	4520	4630	4860	5090	5480	5740	6210	6480
2475	4500	4660	4660	4780	4910	5150	5450	5830	6200	6640	6830
2500	4500	4660	4660	4780	4910	5150	5450	5830	6200	6640	6830

WYMIARY SPECJALNE* - AUTOMATYCZNE SPIDO

Wysokość (mm)	Szerokość (mm)										
	2000 -2250	2260 -2375	2380 -2400	2410 -2500	2510 -2600	2610 -2750	2760 -3000	3010 -3250	3260 -3500	3510 -3750	3760 -4000
1900	4550	4610	4610	4720	4820	5020	5320	5620	5810	6110	6320
1950	4550	4610	4610	4720	4820	5020	5320	5620	5810	6110	6320
2000	4550	4610	4610	4720	4820	5020	5320	5620	5810	6110	6320
2050	4650	4710	4710	4830	4960	5150	5420	5750	5980	6280	6660
2100	4650	4710	4710	4830	4960	5150	5420	5750	5980	6280	6660
2125	4650	4710	4710	4830	4960	5150	5420	5750	5980	6280	6660
2200	4770	4820	4820	4940	5050	5260	5560	5910	6130	6620	6830
2250	4770	4820	4820	4940	5050	5260	5560	5910	6130	6620	6830
2300	5040	5120	5120	5250	5360	5590	5820	6210	6470	6940	7210
2350	5040	5120	5120	5250	5360	5590	5820	6210	6470	6940	7210
2375	5040	5120	5120	5250	5360	5590	5820	6210	6470	6940	7210
2475	5240	5390	5390	5510	5640	5880	6180	6560	6930	7370	7560
2500	5240	5390	5390	5510	5640	5880	6180	6560	6930	7370	7560

WYMIARY SPECJALNE* - AUTOMATYCZNE SPIN

Wysokość (mm)	Szerokość (mm)										
	2000 -2250	2260 -2375	2380 -2400	2410 -2500	2510 -2600	2610 -2750	2760 -3000	3010 -3250	3260 -3500	3510 -3750	3760 -4000
1900	4590	4660	4660	4770	4870	5070	5360	5660	5860	6160	6360
1950	4590	4660	4660	4770	4870	5070	5360	5660	5860	6160	6360
2000	4590	4660	4660	4770	4870	5070	5360	5660	5860	6160	6360
2050	4700	4760	4760	4880	5010	5190	5460	5800	6030	6330	6710
2100	4700	4760	4760	4880	5010	5190	5460	5800	6030	6330	6710
2125	4700	4760	4760	4880	5010	5190	5460	5800	6030	6330	6710
2200	4810	4870	4870	4990	5100	5300	5600	5950	6170	6660	6880
2250	4810	4870	4870	4990	5100	5300	5600	5950	6170	6660	6880
2300	5090	5160	5160	5290	5400	5630	5870	6250	6520	6980	7260
2350	5090	5160	5160	5290	5400	5630	5870	6250	6520	6980	7260
2375	5090	5160	5160	5290	5400	5630	5870	6250	6520	6980	7260
2475	5500	5660	5660	5780	5910	6150	6450	6830	7200	7640	7830
2500	5500	5660	5660	5780	5910	6150	6450	6830	7200	7640	7830

Lista dostępnych opcji dodatkowych strona 66-67

Kolory podstawowe

RAL 9016 - Biel

RAL 8014 - Brąz Sepia

Kolory podstawowe:

- RAL 9016 (Biel),
- RAL 8014 (Brąz Sepia).

Standardowe wyposażenie bram ręcznych:

- bez klamki zewnętrznej i zamka,
- wewnętrzny rygiel blokujący,
- zestaw montażowy (kołki i śruby montażowe do podłoża).

Przy wyborze opcji „Klamka zewnętrzna z zamkiem” brama bez wewnętrznego rygla blokującego.

Standardowe wyposażenie bram automatycznych:

- bez klamki zewnętrznej i zamka,
- wewnętrzny rygiel blokujący,
- zestaw montażowy (kołki i śruby montażowe do podłoża).

Przy wyborze opcji „Klamka zewnętrzna z zamkiem” brama bez wewnętrznego rygla blokującego.

Spido600 (SPO32BK CER01)

Napęd Spin 23

Napęd Spin 22

* Możliwość zamówienia wymiaru pośredniego tylko w przypadku szerokości. Wysokość bramy pozostaje bez zmian (1900, 1950, 2000, 2050, 2100, 2125, 2200, 2250, 2300, 2350, 2375, 2475, 2500 mm).

Nice Premium i Design E120 - sprężyny naciągowe

Wymiary specjalne, **Dekoracja OFERTA SPECJALNA**



Charakterystyka bram PREMIUM I DESIGN E120:

- Gładka powierzchnia sekcji typu Silk od strony zewnętrznej, od wewnątrz przetłoczenia wąskie Stucco,
- Segmenty wykonane z blachy stalowej o grubości 0,5 mm, ocynkowanej ogniowo, powleczonej poliuretanem,
- Wypełnienie sekcji stanowi bezfreonowa pianka poliuretanowa o grubości ok. 40 mm,
- Konstrukcja nośna stalowa, ocynkowana ogniowo,

- System wyważania na sprężynach naciągowych testowanych na min. 15 000 cykli,
- Bezpieczna konstrukcja sekcji uniemożliwiająca przycięcie palców od strony zewnętrznej i wewnętrznej, zarówno podczas otwierania, jak i zamykania bramy,
- **Opcjonalnie górna sekcja ścięta symetrycznie do sekcji dolnej** (patrz Schematy/Przekroje) i okuta profilem aluminiowym. Opcja bez dopłaty. Sekcja dolna ścinana i okuta profilem aluminiowym.

Gwarancja:** Bramy i automatyka - 24 miesiące od daty sprzedaży.

WYMIARY SPECJALNE* - RĘCZNE

Wysokość (mm)	Szerokość (mm)											
	2000 -2250	2260 -2375	2380 -2400	2410 -2500	2510 -2600	2610 -2750	2760 -3000	3010 -3250	3260 -3500	3510 -3750	3760 -4000	
1900	4050	4140	4140	4270	4380	4600	4930	5260	5510	5840	6090	
1950	4050	4140	4140	4270	4380	4600	4930	5260	5510	5840	6090	
2000	4050	4140	4140	4270	4380	4600	4930	5260	5510	5840	6090	
2050	4180	4270	4270	4410	4550	4760	5070	5440	5710	6050	6460	
2100	4180	4270	4270	4410	4550	4760	5070	5440	5710	6050	6460	
2125	4180	4270	4270	4410	4550	4760	5070	5440	5710	6050	6460	
2200	4310	4400	4400	4540	4670	4900	5240	5630	5900	6420	6680	
2250	4310	4400	4400	4540	4670	4900	5240	5630	5900	6420	6680	
2300	4600	4710	4710	4860	4990	5240	5530	5950	6270	6770	7090	
2350	4600	4710	4710	4860	4990	5240	5530	5950	6270	6770	7090	
2375	4600	4710	4710	4860	4990	5240	5530	5950	6270	6770	7090	
2475	4810	5000	5000	5140	5290	5550	5900	6320	6740	7220	7470	
2500	4810	5000	5000	5140	5290	5550	5900	6320	6740	7220	7470	

WYMIARY SPECJALNE* - AUTOMATYCZNE SPIDO

Wysokość (mm)	Szerokość (mm)											
	2000 -2250	2260 -2375	2380 -2400	2410 -2500	2510 -2600	2610 -2750	2760 -3000	3010 -3250	3260 -3500	3510 -3750	3760 -4000	
1900	4760	4860	4860	4980	5100	5320	5650	5990	6230	6560	6810	
1950	4760	4860	4860	4980	5100	5320	5650	5990	6230	6560	6810	
2000	4760	4860	4860	4980	5100	5320	5650	5990	6230	6560	6810	
2050	4890	4980	4980	5120	5270	5480	5790	6160	6440	6780	7190	
2100	4890	4980	4980	5120	5270	5480	5790	6160	6440	6780	7190	
2125	4890	4980	4980	5120	5270	5480	5790	6160	6440	6780	7190	
2200	5030	5120	5120	5260	5390	5620	5960	6350	6620	7140	7410	
2250	5030	5120	5120	5260	5390	5620	5960	6350	6620	7140	7410	
2300	5320	5430	5430	5580	5710	5960	6250	6680	7000	7500	7820	
2350	5320	5430	5430	5580	5710	5960	6250	6680	7000	7500	7820	
2375	5320	5430	5430	5580	5710	5960	6250	6680	7000	7500	7820	
2475	5530	5720	5720	5860	6010	6280	6630	7050	7470	7950	8200	
2500	5530	5720	5720	5860	6010	6280	6630	7050	7470	7950	8200	

WYMIARY SPECJALNE* - AUTOMATYCZNE SPIN

Wysokość (mm)	Szerokość (mm)											
	2000 -2250	2260 -2375	2380 -2400	2410 -2500	2510 -2600	2610 -2750	2760 -3000	3010 -3250	3260 -3500	3510 -3750	3760 -4000	
1900	4820	4920	4920	5040	5160	5380	5710	6050	6290	6620	6880	
1950	4820	4920	4920	5040	5160	5380	5710	6050	6290	6620	6880	
2000	4820	4920	4920	5040	5160	5380	5710	6050	6290	6620	6880	
2050	4950	5040	5040	5180	5330	5540	5850	6220	6500	6840	7250	
2100	4950	5040	5040	5180	5330	5540	5850	6220	6500	6840	7250	
2125	4950	5040	5040	5180	5330	5540	5850	6220	6500	6840	7250	
2200	5090	5180	5180	5320	5450	5680	6020	6410	6680	7200	7470	
2250	5090	5180	5180	5320	5450	5680	6020	6410	6680	7200	7470	
2300	5380	5490	5490	5640	5770	6020	6310	6740	7060	7560	7880	
2350	5380	5490	5490	5640	5770	6020	6310	6740	7060	7560	7880	
2375	5380	5490	5490	5640	5770	6020	6310	6740	7060	7560	7880	
2475	5800	5990	5990	6140	6290	6550	6900	7330	7740	8230	8480	
2500	5800	5990	5990	6140	6290	6550	6900	7330	7740	8230	8480	

Lista dostępnych opcji dodatkowych strona 66-67

Dekoracje OFERTA SPECJALNA

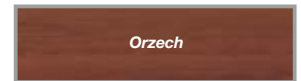

Dekoracje oferta specjalna (Silk)

- Złoty Dąb,
- Orzech,
- Antracyt Okienny.

Standardowe wyposażenie bram ręcznych:

- bez klamki zewnętrznej i zamka,
- wewnętrzny rygiel blokujący,
- zestaw montażowy (kołki i śruby montażowe do podłoża).

Przy wyborze opcji „Klamka zewnętrzna z zamkiem” brama bez wewnętrznego rygla blokującego.

Standardowe wyposażenie bram automatycznych:

- bez klamki zewnętrznej i zamka,
- wewnętrzny rygiel blokujący,
- zestaw montażowy (kołki i śruby montażowe do podłoża).

Przy wyborze opcji „Klamka zewnętrzna z zamkiem” brama bez wewnętrznego rygla blokującego.

Spido600 (SPO32BKCER01)

Napęd Spin 23

Napęd Spin 22

* Możliwość zamówienia wymiaru pośredniego tylko w przypadku szerokości. Wysokość bramy pozostaje bez zmian (1900, 1950, 2000, 2050, 2100, 2125, 2200, 2250, 2300, 2350, 2375, 2475, 2500 mm).

Nice Premium i Design E120 - sprężyny naciągowe

Wymiary specjalne, Dekory GRUPA I / DOWOLNY KOLOR RAL



Charakterystyka bram PREMIUM I DESIGN E120:

- Gładka powierzchnia sekcji typu Silk od strony zewnętrznej, od wewnątrz przetłoczenia wąskie Stucco,
- Segmenty wykonane z blachy stalowej o grubości 0,5 mm, ocynkowanej ogniowo, powleczonej poliuretem,
- Wypełnienie sekcji stanowi bezfreonowa pianka poliuretanowa o grubości ok. 40 mm,
- Konstrukcja nośna stalowa, ocynkowana ogniowo,

- System wyważania na sprężynach naciągowych testowanych na min. 15 000 cykli,
- Bezpieczna konstrukcja sekcji uniemożliwiająca przycięcie palców od strony zewnętrznej i wewnętrznej, zarówno podczas otwierania, jak i zamykania bramy,
- **Opcjonalnie górna sekcja ścięta symetrycznie do sekcji dolnej** (patrz Schematy/Przekroje) i okuta profilem aluminiowym. Opcja bez dopłaty. Sekcja dolna ścinana i okuta profilem aluminiowym.

Gwarancja:** Bramy i automatyka - 24 miesiące od daty sprzedaży.

WYMIARY SPECJALNE* - RĘCZNE

Wysokość (mm)	Szerokość (mm)											
	2000 -2250	2260 -2375	2380 -2400	2410 -2500	2510 -2600	2610 -2750	2760 -3000	3010 -3250	3260 -3500	3510 -3750	3760 -4000	
1900	4230	4330	4330	4460	4580	4810	5160	5510	5760	6110	6370	
1950	4230	4330	4330	4460	4580	4810	5160	5510	5760	6110	6370	
2000	4230	4330	4330	4460	4580	4810	5160	5510	5760	6110	6370	
2050	4360	4460	4460	4610	4760	4980	5300	5690	5980	6330	6770	
2100	4360	4460	4460	4610	4760	4980	5300	5690	5980	6330	6770	
2125	4360	4460	4460	4610	4760	4980	5300	5690	5980	6330	6770	
2200	4510	4610	4610	4750	4890	5130	5480	5890	6180	6720	7000	
2250	4510	4610	4610	4750	4890	5130	5480	5890	6180	6720	7000	
2300	4810	4930	4930	5080	5220	5480	5790	6230	6560	7080	7420	
2350	4810	4930	4930	5080	5220	5480	5790	6230	6560	7080	7420	
2375	4810	4930	4930	5080	5220	5480	5790	6230	6560	7080	7420	
2475	5030	5230	5230	5380	5530	5810	6180	6620	7050	7560	7820	
2500	5030	5230	5230	5380	5530	5810	6180	6620	7050	7560	7820	

WYMIARY SPECJALNE* - AUTOMATYCZNE SPIDO

Wysokość (mm)	Szerokość (mm)											
	2000 -2250	2260 -2375	2380 -2400	2410 -2500	2510 -2600	2610 -2750	2760 -3000	3010 -3250	3260 -3500	3510 -3750	3760 -4000	
1900	4920	5030	5030	5160	5270	5510	5850	6200	6460	6810	7070	
1950	4920	5030	5030	5160	5270	5510	5850	6200	6460	6810	7070	
2000	4920	5030	5030	5160	5270	5510	5850	6200	6460	6810	7070	
2050	5060	5160	5160	5300	5450	5670	6000	6390	6680	7030	7460	
2100	5060	5160	5160	5300	5450	5670	6000	6390	6680	7030	7460	
2125	5060	5160	5160	5300	5450	5670	6000	6390	6680	7030	7460	
2200	5200	5300	5300	5450	5580	5820	6180	6590	6870	7410	7690	
2250	5200	5300	5300	5450	5580	5820	6180	6590	6870	7410	7690	
2300	5500	5620	5620	5780	5920	6180	6480	6930	7260	7780	8120	
2350	5500	5620	5620	5780	5920	6180	6480	6930	7260	7780	8120	
2375	5500	5620	5620	5780	5920	6180	6480	6930	7260	7780	8120	
2475	5730	5920	5920	6070	6230	6510	6870	7320	7750	8250	8520	
2500	5730	5920	5920	6070	6230	6510	6870	7320	7750	8250	8520	

WYMIARY SPECJALNE* - AUTOMATYCZNE SPIN

Wysokość (mm)	Szerokość (mm)											
	2000 -2250	2260 -2375	2380 -2400	2410 -2500	2510 -2600	2610 -2750	2760 -3000	3010 -3250	3260 -3500	3510 -3750	3760 -4000	
1900	4980	5090	5090	5220	5340	5570	5910	6260	6520	6870	7130	
1950	4980	5090	5090	5220	5340	5570	5910	6260	6520	6870	7130	
2000	4980	5090	5090	5220	5340	5570	5910	6260	6520	6870	7130	
2050	5120	5220	5220	5360	5520	5730	6060	6450	6740	7090	7520	
2100	5120	5220	5220	5360	5520	5730	6060	6450	6740	7090	7520	
2125	5120	5220	5220	5360	5520	5730	6060	6450	6740	7090	7520	
2200	5270	5360	5360	5510	5640	5880	6240	6650	6930	7470	7750	
2250	5270	5360	5360	5510	5640	5880	6240	6650	6930	7470	7750	
2300	5560	5680	5680	5840	5980	6240	6550	6990	7320	7840	8180	
2350	5560	5680	5680	5840	5980	6240	6550	6990	7320	7840	8180	
2375	5560	5680	5680	5840	5980	6240	6550	6990	7320	7840	8180	
2475	6000	6200	6200	6350	6510	6780	7150	7590	8030	8530	8800	
2500	6000	6200	6200	6350	6510	6780	7150	7590	8030	8530	8800	

Lista dostępnych opcji dodatkowych strona 66-67



Dekory GRUPA I / DOWOLNY KOLOR RAL



Dekory grupa I i kolory RAL (Silk)

- Dąb Bagienny (Odp. Renolit 3167004-167), Ciemny Dąb (Odp. Renolit 2052089-167), Winchester, Mahoń, Ciemnoszary Gładki, Brąz Czekoladowy, Szary, Antracyt Gładki, Dąb Naturalny, Cedr Szary
- Dowlony kolor z palety RAL* * z wyłączeniem kolorów perłowych, fluorescencyjnych i metalizowanych.

Standardowe wyposażenie bram ręcznych:

- bez klamki zewnętrznej i zamka,
- wewnętrzny rygiel blokujący,
- zestaw montażowy (kołki i śruby montażowe do podłoża).

Przy wyborze opcji „Klamka zewnętrzna z zamkiem” brama bez wewnętrznego rygla blokującego.

Standardowe wyposażenie bram automatycznych:

- bez klamki zewnętrznej i zamka,
- wewnętrzny rygiel blokujący,
- zestaw montażowy (kołki i śruby montażowe do podłoża).

Przy wyborze opcji „Klamka zewnętrzna z zamkiem” brama bez wewnętrznego rygla blokującego.

Spido600 (SPO32BK CER01)

Napęd Spin 23

Napęd Spin 22

* Możliwość zamówienia wymiaru pośredniego tylko w przypadku szerokości. Wysokość bramy pozostaje bez zmian (1900, 1950, 2000, 2050, 2100, 2125, 2200, 2250, 2300, 2350, 2375, 2475, 2500 mm).

Nice Premium i Design E120 - sprężyny naciągowe

Wymiary specjalne, Dekory GRUPA II

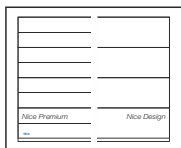

Charakterystyka bram PREMIUM I DESIGN E120:

- Gładka powierzchnia sekcji typu Silk od strony zewnętrznej, od wewnątrz przetłoczenia wąskie Stucco,
- Segmenty wykonane z blachy stalowej o grubości 0,5 mm, ocynkowanej ogniowo, powleczonej poliurestem,
- Wypełnienie sekcji stanowi bezfreonowa pianka poliuretanowa o grubości ok. 40 mm,
- Konstrukcja nośna stalowa, ocynkowana ogniowo,

- System wyważania na sprężynach naciągowych testowanych na min. 15 000 cykli,
- Bezpieczna konstrukcja sekcji uniemożliwiająca przycięcie palców od strony zewnętrznej i wewnętrznej, zarówno podczas otwierania, jak i zamykania bramy,
- **Opcjonalnie górna sekcja ścięta symetrycznie do sekcji dolnej** (patrz Schematy/Przekroje) i okuta profilem aluminiowym. Opcja bez dopłaty. Sekcja dolna ścinana i okuta profilem aluminiowym.

Gwarancja:** Bramy i automatyka - 24 miesiące od daty sprzedaży.

WYMIARY SPECJALNE* - RĘCZNE

Wysokość (mm)	Szerokość (mm)											
	2000 -2250	2260 -2375	2380 -2400	2410 -2500	2510 -2600	2610 -2750	2760 -3000	3010 -3250	3260 -3500	3510 -3750	3760 -4000	
1900	4500	4630	4630	4770	4900	5150	5530	5910	6200	6580	6870	
1950	4500	4630	4630	4770	4900	5150	5530	5910	6200	6580	6870	
2000	4500	4630	4630	4770	4900	5150	5530	5910	6200	6580	6870	
2050	4660	4780	4780	4940	5100	5340	5700	6120	6440	6830	7300	
2100	4660	4780	4780	4940	5100	5340	5700	6120	6440	6830	7300	
2125	4660	4780	4780	4940	5100	5340	5700	6120	6440	6830	7300	
2200	4820	4940	4940	5100	5250	5510	5900	6350	6670	7240	7560	
2250	4820	4940	4940	5100	5250	5510	5900	6350	6670	7240	7560	
2300	5140	5280	5280	5450	5610	5890	6230	6710	7080	7640	8010	
2350	5140	5280	5280	5450	5610	5890	6230	6710	7080	7640	8010	
2375	5140	5280	5280	5450	5610	5890	6230	6710	7080	7640	8010	
2475	5380	5600	5600	5770	5940	6240	6640	7130	7600	8140	8440	
2500	5380	5600	5600	5770	5940	6240	6640	7130	7600	8140	8440	

WYMIARY SPECJALNE* - AUTOMATYCZNE SPIDO

Wysokość (mm)	Szerokość (mm)											
	2000 -2250	2260 -2375	2380 -2400	2410 -2500	2510 -2600	2610 -2750	2760 -3000	3010 -3250	3260 -3500	3510 -3750	3760 -4000	
1900	5220	5340	5340	5480	5620	5870	6240	6620	6910	7290	7580	
1950	5220	5340	5340	5480	5620	5870	6240	6620	6910	7290	7580	
2000	5220	5340	5340	5480	5620	5870	6240	6620	6910	7290	7580	
2050	5370	5490	5490	5650	5820	6050	6410	6840	7160	7540	8010	
2100	5370	5490	5490	5650	5820	6050	6410	6840	7160	7540	8010	
2125	5370	5490	5490	5650	5820	6050	6410	6840	7160	7540	8010	
2200	5540	5650	5650	5810	5960	6230	6620	7060	7380	7960	8270	
2250	5540	5650	5650	5810	5960	6230	6620	7060	7380	7960	8270	
2300	5850	5990	5990	6160	6320	6600	6950	7430	7790	8350	8730	
2350	5850	5990	5990	6160	6320	6600	6950	7430	7790	8350	8730	
2375	5850	5990	5990	6160	6320	6600	6950	7430	7790	8350	8730	
2475	6090	6310	6310	6480	6650	6950	7360	7840	8310	8850	9160	
2500	6090	6310	6310	6480	6650	6950	7360	7840	8310	8850	9160	

WYMIARY SPECJALNE* - AUTOMATYCZNE SPIN

Wysokość (mm)	Szerokość (mm)											
	2000 -2250	2260 -2375	2380 -2400	2410 -2500	2510 -2600	2610 -2750	2760 -3000	3010 -3250	3260 -3500	3510 -3750	3760 -4000	
1900	5260	5380	5380	5530	5660	5910	6290	6670	6950	7330	7630	
1950	5260	5380	5380	5530	5660	5910	6290	6670	6950	7330	7630	
2000	5260	5380	5380	5530	5660	5910	6290	6670	6950	7330	7630	
2050	5420	5540	5540	5690	5860	6100	6460	6880	7200	7590	8050	
2100	5420	5540	5540	5690	5860	6100	6460	6880	7200	7590	8050	
2125	5420	5540	5540	5690	5860	6100	6460	6880	7200	7590	8050	
2200	5580	5700	5700	5860	6010	6270	6660	7100	7420	8000	8310	
2250	5580	5700	5700	5860	6010	6270	6660	7100	7420	8000	8310	
2300	5890	6040	6040	6210	6360	6650	6990	7470	7840	8400	8770	
2350	5890	6040	6040	6210	6360	6650	6990	7470	7840	8400	8770	
2375	5890	6040	6040	6210	6360	6650	6990	7470	7840	8400	8770	
2475	6350	6570	6570	6740	6910	7210	7620	8100	8570	9110	9420	
2500	6350	6570	6570	6740	6910	7210	7620	8100	8570	9110	9420	

Lista dostępnych opcji dodatkowych strona 66-67

Dekory GRUPA II



Dekory grupa II (Silk)

- Antracyt Szczotkowany,
- Espresso Ash 3D,
- Dąb Sheffield,
- Dąb Czarny Palony,
- Czarny Mat,
- Winchester R (Renolit),
- Woodec Dąb Turner,
- Woodec Toffee Dąb Turner,
- Biały Mat,
- Umbra Brąz Mat,
- Szary Mat.

Standardowe wyposażenie bram ręcznych:

- bez klamki zewnętrznej i zamka,
- wewnętrzny rygiel blokujący,
- zestaw montażowy (kołki i śruby montażowe do podłoża).

Przy wyborze opcji „Klamka zewnętrzna z zamkiem” brama bez wewnętrznego rygla blokującego.

Standardowe wyposażenie bram automatycznych:

- bez klamki zewnętrznej i zamka,
- wewnętrzny rygiel blokujący,
- zestaw montażowy (kołki i śruby montażowe do podłoża).

Przy wyborze opcji „Klamka zewnętrzna z zamkiem” brama bez wewnętrznego rygla blokującego.

Spido600 (SPO32BK CER01)

Napęd Spin 23

Napęd Spin 22

* Możliwość zamówienia wymiaru pośredniego tylko w przypadku szerokości. Wysokość bramy pozostaje bez zmian (1900, 1950, 2000, 2050, 2100, 2125, 2200, 2250, 2300, 2350, 2375, 2475, 2500 mm).

Nice Premium i Design ręczne - sprężyny skrętne

Charakterystyka bram CLASSIC:

- Gładka powierzchnia sekcji typu Silk od strony zewnętrznej, od wewnątrz przetłoczenia wąskie Stucco,
- Segmenty wykonane z blachy stalowej o grubości 0,5 mm, ocynkowanej ogniowo, powleczonej poliestrem,
- Wypełnienie sekcji bezfreonową pianką poliuretanową ok. 40 mm,
- Konstrukcja nośna stalowa, ocynkowana ogniowo,
- System wyważania na sprężynach skrętnych testowanych na min. 15 000 cykli,
- Brama standardowo wyposażona w zabezpieczenie w przypadku pęknięcia sprężyn,
- Bezpieczna konstrukcja sekcji uniemożliwiająca przycięcie palców od strony zewnętrznej i wewnętrznej, zarówno podczas otwierania, jak i zamykania bramy,
- W bramach o szerokości od 4750 mm - profile usztywniające,
- Bez klamki zewnętrznej i zamka,
- Wewnętrzny rygiel blokujący,
- **Przy wyborze opcji „Klamka zewnętrzna z zamkiem” brama w konfiguracji bez wewnętrznego rygla blokującego.**

Gwarancja: Bramy - 24 miesiące od daty sprzedaży.

Wymiary specjalne - uwagi:

- Cena wymiarów pośrednich wg najbliższego, **wyższego** przedziału wymiarowego,
- Minimalna dostępna szer. na zamówienie 2000, wys. 1700 mm,
- Wysokość bramy uzyskiwana jest poprzez regulację wysokości dolnej i górnej sekcji.

[Opcje dodatkowe str. 66-67](#)

Kolory podstawowe (Silk)

RAL 9016 - Biel	RAL 8014 - Brąz Sepia
-----------------	-----------------------

Dekory OFERTA SPECJALNA (Silk)

Złoty Dąb	Orzech
-----------	--------

Antracyt Okienny	
------------------	---

Dekory (Silk) GRUPA I / DOWOLNY KOLOR RAL

Dąb Bagienny (Nr Renolit 3167004-167)	Ciemny Dąb (Nr Renolit 2052089-167)
--	--

Winchester	Mahoń
------------	-------

Cedr Szary	Antracyt Gładki
------------	-----------------

Brąz Czekoladowy	Szary
------------------	-------

Ciemnoszary Gładki	Złoty Dąb Jasny R
--------------------	-------------------

Dąb Naturalny	
---------------	--

Dekory (Silk) GRUPA II

Antracyt Szczotkowany	Espresso Ash 3D
-----------------------	-----------------

Dąb Czarny Palony	Woodec Toffee Dąb Turner
-------------------	--------------------------

Woodec Dąb Turner	Dąb Sheffield
-------------------	---------------

Czarny Mat	Biały Mat
------------	-----------

Umbr Brąz Mat	Winchester R (Renolit)
---------------	------------------------

Szary Mat	Woodec Sosna Jura 28
-----------	----------------------

Ciemnoszary UltraMat 28	
-------------------------	--

Tabela z wymiarami bram ręcznych - Kolory podstawowe - ceny netto

Wysokość (mm) Dostępność co 10 mm	Szerokość (mm) - Dostępność co 10 mm											
	2000-2200	2210-2300	2310-2400	2410-2500	2510-2600	2610-2700	2710-2800	2810-2900	2910-3000	3010-3100	3110-3200	
	1700-2000	4 210	4 320	4 420	4 550	4 660	4 810	4 890	5 040	5 230	5 330	5 420
2010-2125	4 320	4 420	4 540	4 680	4 830	4 930	5 040	5 180	5 340	5 510	5 620	
2130-2250	4 420	4 570	4 660	4 800	4 930	5 050	5 170	5 310	5 510	5 670	5 780	
2260-2375	4 720	4 880	5 010	5 150	5 280	5 410	5 540	5 700	5 820	5 980	6 130	
2380-2500	5 020	5 170	5 310	5 460	5 600	5 760	5 880	6 070	6 220	6 350	6 470	
2510-2625	5 180	5 310	5 460	5 600	5 780	5 890	6 070	6 260	6 380	6 560	6 800	
2630-2750	5 260	5 420	5 570	5 750	5 880	6 040	6 220	6 360	6 540	6 800	6 930	
2760-2875	5 280	5 710	5 820	6 020	6 140	6 330	6 470	6 800	6 910	7 130	7 270	
2880-3000	5 750	5 890	6 000	6 160	6 350	6 540	6 800	7 010	7 130	7 300	7 550	

Tabela z wymiarami bram ręcznych - Dekory OFERTA SPECJALNA - ceny netto

Wysokość (mm) Dostępność co 10 mm	Szerokość (mm) - Dostępność co 10 mm											
	2000-2200	2210-2300	2310-2400	2410-2500	2510-2600	2610-2700	2710-2800	2810-2900	2910-3000	3010-3100	3110-3200	
	1700-2000	4 360	4 480	4 600	4 740	4 860	5 020	5 110	5 270	5 470	5 590	5 690
2010-2125	4 490	4 610	4 740	4 890	5 050	5 160	5 290	5 450	5 620	5 790	5 920	
2130-2250	4 620	4 770	4 890	5 030	5 180	5 320	5 450	5 610	5 810	5 980	6 120	
2260-2375	4 910	5 090	5 230	5 400	5 540	5 680	5 830	6 000	6 140	6 310	6 470	
2380-2500	5 230	5 390	5 550	5 710	5 870	6 050	6 180	6 380	6 550	6 700	6 840	
2510-2625	5 410	5 550	5 720	5 880	6 070	6 200	6 400	6 600	6 740	6 930	7 180	
2630-2750	5 510	5 690	5 850	6 050	6 190	6 380	6 570	6 730	6 930	7 190	7 350	
2760-2875	5 550	5 980	6 110	6 330	6 470	6 680	6 840	7 170	7 310	7 540	7 700	
2880-3000	6 010	6 180	6 320	6 490	6 700	6 910	7 180	7 410	7 550	7 740	8 000	

Tabela z wymiarami bram ręcznych - Dekory Grupa I i dowolny kolor RAL* - ceny netto

Wysokość (mm) Dostępność co 10 mm	Szerokość (mm) - Dostępność co 10 mm											
	2000-2200	2210-2300	2310-2400	2410-2500	2510-2600	2610-2700	2710-2800	2810-2900	2910-3000	3010-3100	3110-3200	
	1700-2000	4 550	4 680	4 800	4 950	5 080	5 240	5 340	5 510	5 710	5 830	5 950
2010-2125	4 690	4 810	4 940	5 100	5 270	5 390	5 520	5 690	5 870	6 050	6 180	
2130-2250	4 820	4 980	5 100	5 260	5 410	5 560	5 690	5 860	6 070	6 250	6 390	
2260-2375	5 130	5 310	5 460	5 630	5 780	5 940	6 090	6 270	6 410	6 590	6 760	
2380-2500	5 450	5 620	5 790	5 960	6 130	6 310	6 450	6 670	6 840	7 000	7 140	
2510-2625	5 640	5 800	5 970	6 140	6 340	6 480	6 680	6 900	7 040	7 240	7 500	
2630-2750	5 750	5 940	6 110	6 320	6 470	6 660	6 860	7 040	7 240	7 520	7 680	
2760-2875	5 800	6 240	6 380	6 620	6 760	6 980	7 150	7 490	7 640	7 880	8 050	
2880-3000	6 280	6 450	6 600	6 780	7 000	7 220	7 500	7 740	7 890	8 090	8 360	

* Z wyłączeniem kolorów perłowych, fluorescencyjnych i metalizowanych.

Tabela z wymiarami bram ręcznych - Dekory Grupa II - ceny netto

Wysokość (mm) Dostępność co 10 mm	Szerokość (mm) - Dostępność co 10 mm											
	2000-2200	2210-2300	2310-2400	2410-2500	2510-2600	2610-2700	2710-2800	2810-2900	2910-3000	3010-3100	3110-3200	
	1700-2000	4 800	4 940	5 080	5 240	5 380	5 550	5 660	5 840	6 060	6 190	6 320
2010-2125	4 960	5 090	5 240	5 410	5 590	5 720	5 870	6 050	6 240	6 430	6 580	
2130-2250	5 100	5 280	5 420	5 580	5 750	5 910	6 060	6 240	6 460	6 650	6 810	
2260-2375	5 430	5 630	5 790	5 980	6 140	6 310	6 480	6 670	6 820	7 020	7 200	
2380-2500	5 770	5 960	6 140	6 320	6 510	6 700	6 860	7 090	7 270	7 450	7 610	
2510-2625	5 980	6 150	6 330	6 520	6 740	6 890	7 110	7 340	7 490	7 720	7 990	
2630-2750	6 100	6 300	6 500	6 720	6 880	7 090	7 310	7 500	7 720	8 010	8 190	
2760-2875	6 170	6 630	6 780	7 030	7 190	7 430	7 620	7 980	8 140	8 390	8 580	
2880-3000	6 660	6 850	7 020	7 210	7 460	7 690	7 990	8 240	8 410	8 630	8 920	

Nice Premium i Design ręczne - wymiary specjalne

Szerokość (mm) - Dostępność co 10 mm

3210-3300	3310-3400	3410-3500	3510-3600	3610-3700	3710-3800	3810-3900	3910-4000	4010-4100	4110-4200	4210-4300	4310-4400	4410-4500	4510-4600	4610-4700	4710-4800	4810-4900	4910-5000	5010-5250	5260-5500	5510-5750	5760-6000
5570	5680	5800	5890	6040	6140	6280	6380	6510	6640	6980	7080	7190	7300	7410	7900	8030	8120	8690	9010	9930	10200
5730	5830	5990	6080	6220	6330	6440	6770	6880	6990	7160	7270	7370	7560	7660	8080	8220	8300	8870	9200	10000	10290
5910	6020	6160	6280	6470	6720	6820	6960	7090	7290	7410	7530	7630	7760	7850	8290	8510	8610	9210	9550	10540	10840
6250	6350	6560	6830	6930	7090	7220	7400	7560	7640	7810	7900	8040	8260	8360	8790	8950	9050	9650	9950		
6650	6930	7080	7220	7350	7580	7700	7810	8080	8090	8260	8470	8590	8710	8820	9400	9570	9680	10340	10670		
6930	7090	7190	7380	7540	7680	7900	8040	8170	8300	8440	8670	8810	8950	9060	9580	9720					
7110	7250	7410	7450	7600	7830	7960	8200	8220	8360	8610	8730	8860	9010	9120							
7510	7640	7870	7960	8090	8220	8410	8560	8780	8910	9060	9200	9400									
7680	7830	8010	8290	8450	8600	8790	8940	9180	9310	9470											

NA ZAPYTANIE
Maksymalne dostępne wymiary do 6000 x 3000 mm

Szerokość (mm) - Dostępność co 10 mm

3210-3300	3310-3400	3410-3500	3510-3600	3610-3700	3710-3800	3810-3900	3910-4000	4010-4100	4110-4200	4210-4300	4310-4400	4410-4500	4510-4600	4610-4700	4710-4800	4810-4900	4910-5000	5010-5250	5260-5500	5510-5750	5760-6000
5850	5980	6100	6210	6370	6480	6640	6750	6890	7030	7370	7480	7600	7730	7850	8320	8460	8570	9140	9490	10400	10700
6050	6160	6330	6440	6590	6720	6840	7160	7290	7420	7590	7710	7830	8030	8140	8550	8710	8810	9390	9750	10540	10860
6260	6390	6530	6670	6870	7120	7240	7400	7540	7740	7890	8020	8130	8270	8390	8810	9040	9160	9770	10140	11110	11450
6610	6730	6950	7220	7350	7510	7660	7850	8030	8130	8300	8410	8580	8800	8920	9340	9520	9630	10250	10590		
7030	7310	7470	7630	7780	8020	8160	8280	8550	8600	8780	9000	9140	9280	9410	9970	10150	10280	10950	11320		
7330	7500	7620	7830	8000	8160	8390	8550	8700	8850	9000	9250	9400	9560	9690	10200	10360					
7540	7700	7880	7950	8110	8360	8500	8760	8800	8960	9220	9360	9520	9680	9810							
7950	8100	8340	8460	8610	8760	8970	9140	9370	9520	9690	9860	10070									
8150	8330	8530	8810	8990	9170	9380	9550	9800	9950	10130											

NA ZAPYTANIE
Maksymalne dostępne wymiary do 6000 x 3000 mm

Szerokość (mm) - Dostępność co 10 mm

3210-3300	3310-3400	3410-3500	3510-3600	3610-3700	3710-3800	3810-3900	3910-4000	4010-4100	4110-4200	4210-4300	4310-4400	4410-4500	4510-4600	4610-4700	4710-4800	4810-4900	4910-5000	5010-5250	5260-5500	5510-5750	5760-6000
6110	6240	6370	6490	6660	6770	6940	7050	7200	7350	7700	7810	7950	8080	8210	8690	8840	8960	9550	9920	10860	11180
6320	6440	6620	6730	6880	7020	7150	7490	7620	7750	7940	8070	8190	8400	8510	8940	9100	9210	9810	10190	11010	11360
6540	6670	6830	6970	7180	7450	7570	7730	7880	8090	8250	8380	8500	8650	8770	9210	9460	9580	10210	10600	11620	11970
6910	7040	7270	7550	7680	7850	8010	8210	8390	8500	8680	8800	8970	9200	9320	9770	9950	10070	10710	11070		
7350	7640	7810	7980	8130	8380	8530	8660	8940	8990	9180	9410	9560	9700	9840	10420	10610	10740	11450	11840		
7660	7840	7970	8190	8360	8530	8770	8940	9100	9250	9420	9670	9830	10000	10140	10670	10830					
7880	8050	8240	8310	8480	8740	8890	9160	9210	9380	9650	9800	9960	10130	10270							
8310	8470	8720	8850	9000	9160	9380	9560	9800	9960	10140	10310	10530									
8520	8710	8920	9210	9400	9590	9810	9990	10250	10410	10590											

NA ZAPYTANIE
Maksymalne dostępne wymiary do 6000 x 3000 mm

Szerokość (mm) - Dostępność co 10 mm

3210-3300	3310-3400	3410-3500	3510-3600	3610-3700	3710-3800	3810-3900	3910-4000	4010-4100	4110-4200	4210-4300	4310-4400	4410-4500	4510-4600	4610-4700	4710-4800	4810-4900	4910-5000	5010-5250	5260-5500	5510-5750	5760-6000
6500	6640	6780	6910	7090	7210	7390	7520	7680	7840	8200	8320	8470	8610	8760	9250	9410	9540	10160	10560	11520	11870
6730	6860	7050	7170	7340	7490	7630	7980	8120	8270	8470	8610	8740	8960	9090	9530	9710	9820	10460	10870	11720	12100
6970	7120	7280	7440	7670	7940	8070	8250	8410	8640	8810	8960	9090	9250	9380	9840	10100	10230	10900	11320	12370	12750
7370	7510	7750	8050	8190	8380	8550	8760	8960	9070	9270	9410	9590	9830	9970	10430	10620	10760	11440	11830		
7820	8130	8310	8500	8670	8930	9090	9240	9540	9600	9800	10040	10210	10370	10520	11120	11320	11470	12210	12640		
8160	8360	8500	8730	8930	9110	9370	9550	9720	9890	10070	10340	10520	10700	10860	11400	11580					
8400	8590	8800	8890	9070	9340	9510	9800	9860	10050	10330	10500	10680	10860	11020							
8860	9040	9300	9450	9620	9800	10030	10230	10490	10660	10860	11050	11290									
9090	9300	9530	9840	10040	10250	10480	10680	10960	11140	11340											

NA ZAPYTANIE
Maksymalne dostępne wymiary do 6000 x 3000 mm

Nice Premium i Design automatyczne - sprężyny skrętne

Charakterystyka bram CLASSIC:

- Gładka powierzchnia sekcji typu Silk od strony zewnętrznej, od wewnątrz przetłoczenia wąskie Stucco,
- Segmenty wykonane z blachy stalowej o grubości 0,5 mm, ocynkowanej ogniowo, powleczonej poliestrem,
- Wypełnienie sekcji bezfreonową pianką poliuretanową ok. 40 mm,
- Konstrukcja nośna stalowa, ocynkowana ogniowo,
- System wyważania na sprężynach skrętnych testowanych na min. 15 000 cykli,
- Brama standardowo wyposażona w zabezpieczenie w przypadku pęknięcia sprężyn,
- Bezpieczna konstrukcja sekcji uniemożliwiająca przycięcie palców od strony zewnętrznej i wewnętrznej, zarówno podczas otwierania, jak i zamykania bramy,
- W bramach o szerokości od 4750 mm - profile usztywniające,
- Bez klamki zewnętrznej i zamka,
- Wewnętrzny rygiel blokujący,
- **Przy wyborze opcji „Klamka zewnętrzna z zamkiem” brama w konfiguracji bez wewnętrznego rygla blokującego.**

Gwarancja: Bramy - 24 miesiące od daty sprzedaży.

Wymiary specjalne - uwagi:

- Cena wymiarów pośrednich wg najbliższego, **wyższego** przedziału wymiarowego,
- Minimalna dostępna szer. na zamówienie 2000, wys. 1700 mm,
- Wysokość bramy uzyskiwana jest poprzez regulację wysokości dolnej i górnej sekcji.

[Opcje dodatkowe str. 66-67](#)

Kolory podstawowe (Silk)

RAL 9016 - Biel	RAL 8014 - Brąz Sepia
-----------------	-----------------------

Dekory OFERTA SPECJALNA (Silk)

Złoty Dąb	Orzech
-----------	--------

Antracyt Okienny	
------------------	---

Dekory (Silk) GRUPA I / DOWOLNY KOLOR RAL

Dąb Bagienny (Nr Renolit 3167004-167)	Ciemny Dąb (Nr Renolit 2052089-167)
--	--

Winchester	Mahoń
------------	-------

Cedr Szary	Antracyt Gładki
------------	-----------------

Brąz Czekoladowy	Szary
------------------	-------

Ciemnoszary Gładki	Złoty Dąb Jasny R
--------------------	-------------------

Dąb Naturalny	
---------------	--

Dekory (Silk) GRUPA II

Antracyt Szczotkowany	Espresso Ash 3D
-----------------------	-----------------

Dąb Czarny Palony	Woodec Toffee Dąb Turner
-------------------	--------------------------

Woodec Dąb Turner	Dąb Sheffield
-------------------	---------------

Czarny Mat	Biały Mat
------------	-----------

Umbr Brąz Mat	Winchester R (Renolit)
---------------	------------------------

Szary Mat	Woodec Sosna Jura 28
-----------	----------------------

Ciemnoszary UltraMat 28	
-------------------------	--

Tabela z wymiarami bram automatycznych - Kolory podstawowe - ceny netto

		Szerokość (mm) - Dostępność co 10 mm										
		2000-2200	2210-2300	2310-2400	2410-2500	2510-2600	2610-2700	2710-2800	2810-2900	2910-3000	3010-3100	3110-3200
Wysokość (mm) Dostępność co 10 mm	1700-2000	4 990	5 100	5 200	5 330	5 440	5 590	5 660	5 810	6 010	6 110	6 200
	2010-2125	5 100	5 200	5 310	5 450	5 600	5 700	5 810	5 960	6 120	6 280	6 400
	2130-2250	5 200	5 350	5 440	5 570	5 700	5 830	5 950	6 090	6 280	6 440	6 560
	2260-2375*	5 490	5 650	5 780	5 930	6 050	6 190	6 320	6 470	6 590	6 750	6 900
	2380-2500	6 020	6 170	6 310	6 460	6 600	6 760	6 870	7 070	7 220	7 350	7 470
	2510-2625	6 180	6 310	6 460	6 600	6 780	6 890	7 070	7 260	7 380	7 560	7 800
	2630-2750	6 260	6 420	6 570	6 750	6 870	7 040	7 220	7 360	7 540	7 800	7 930
	2760-2875	6 280	6 710	6 810	7 020	7 140	7 330	7 470	7 800	7 910	8 130	8 270
	2880-3000	6 750	6 890	7 000	7 160	7 350	7 540	7 800	8 010	8 130	8 300	8 550

* Dopłata do bramy automatycznej - szczegóły strona 66

Tabela z wymiarami bram automatycznych - Dekory OFERTA SPECJALNA - ceny netto

		Szerokość (mm) - Dostępność co 10 mm										
		2000-2200	2210-2300	2310-2400	2410-2500	2510-2600	2610-2700	2710-2800	2810-2900	2910-3000	3010-3100	3110-3200
Wysokość (mm) Dostępność co 10 mm	1700-2000	5 140	5 260	5 380	5 520	5 640	5 800	5 900	6 060	6 250	6 370	6 480
	2010-2125	5 270	5 390	5 520	5 670	5 830	5 950	6 070	6 230	6 400	6 580	6 710
	2130-2250	5 390	5 550	5 670	5 810	5 960	6 100	6 230	6 390	6 590	6 770	6 900
	2260-2375*	5 690	5 870	6 020	6 180	6 320	6 470	6 620	6 790	6 920	7 100	7 260
	2380-2500	6 220	6 380	6 550	6 710	6 870	7 050	7 180	7 390	7 550	7 700	7 840
	2510-2625	6 400	6 550	6 710	6 880	7 070	7 200	7 400	7 600	7 740	7 940	8 190
	2630-2750	6 510	6 680	6 850	7 050	7 190	7 380	7 570	7 740	7 930	8 200	8 360
	2760-2875	6 550	6 980	7 110	7 340	7 470	7 690	7 850	8 180	8 320	8 550	8 710
	2880-3000	7 010	7 180	7 320	7 490	7 710	7 920	8 190	8 420	8 560	8 750	9 010

* Dopłata do bramy automatycznej - szczegóły strona 66

Tabela z wymiarami bram automatycznych - Dekory Grupa I i dowolny kolor RAL** - ceny netto

		Szerokość (mm) - Dostępność co 10 mm										
		2000-2200	2210-2300	2310-2400	2410-2500	2510-2600	2610-2700	2710-2800	2810-2900	2910-3000	3010-3100	3110-3200
Wysokość (mm) Dostępność co 10 mm	1700-2000	5 310	5 430	5 560	5 700	5 830	6 000	6 100	6 260	6 470	6 590	6 700
	2010-2125	5 440	5 570	5 700	5 860	6 030	6 150	6 280	6 450	6 630	6 810	6 940
	2130-2250	5 570	5 740	5 860	6 010	6 160	6 310	6 450	6 620	6 830	7 010	7 150
	2260-2375*	5 890	6 070	6 220	6 390	6 540	6 690	6 850	7 020	7 170	7 350	7 520
	2380-2500	6 430	6 600	6 770	6 930	7 100	7 290	7 420	7 640	7 810	7 970	8 120
	2510-2625	6 620	6 770	6 940	7 110	7 320	7 450	7 650	7 870	8 010	8 220	8 480
	2630-2750	6 720	6 910	7 090	7 290	7 440	7 630	7 840	8 010	8 210	8 490	8 650
	2760-2875	6 770	7 220	7 350	7 590	7 730	7 950	8 120	8 470	8 610	8 850	9 020
	2880-3000	7 250	7 420	7 570	7 750	7 980	8 190	8 480	8 710	8 860	9 060	9 330

* Dopłata do bramy automatycznej - szczegóły strona 66

** Z wyłączeniem kolorów perłowych, fluorescencyjnych i metalizowanych.

Tabela z wymiarami bram automatycznych - Dekory Grupa II - ceny netto

		Szerokość (mm) - Dostępność co 10 mm										
		2000-2200	2210-2300	2310-2400	2410-2500	2510-2600	2610-2700	2710-2800	2810-2900	2910-3000	3010-3100	3110-3200
Wysokość (mm) Dostępność co 10 mm	1700-2000	5 560	5 700	5 830	5 990	6 130	6 310	6 420	6 600	6 820	6 950	7 070
	2010-2125	5 710	5 850	6 000	6 170	6 350	6 480	6 630	6 800	7 000	7 190	7 330
	2130-2250	5 860	6 040	6 170	6 340	6 500	6 660	6 820	6 990	7 220	7 410	7 560
	2260-2375*	6 190	6 380	6 550	6 730	6 900	7 060	7 230	7 420	7 580	7 780	7 960
	2380-2500	6 740	6 930	7 110	7 300	7 480	7 680	7 830	8 060	8 250	8 420	8 580
	2510-2625	6 950	7 120	7 310	7 490	7 710	7 860	8 080	8 310	8 470	8 690	8 960
	2630-2750	7 070	7 280	7 470	7 690	7 860	8 060	8 280	8 470	8 690	8 980	9 160
	2760-2875	7 140	7 600	7 750	8 010	8 160	8 400	8 590	8 950	9 110	9 370	9 550
	2880-3000	7 630	7 820	7 990	8 190	8 430	8 660	8 960	9 220	9 380	9 600	9 890

* Dopłata do bramy automatycznej - szczegóły strona 66

Nice Premium i Design automatyczne - wym. spec.

Szerokość (mm) - Dostępność co 10 mm

3210-3300	3310-3400	3410-3500	3510-3600	3610-3700	3710-3800	3810-3900	3910-4000	4010-4100	4110-4200	4210-4300	4310-4400	4410-4500	4510-4600	4610-4700	4710-4800	4810-4900	4910-5000	5010-5250	5260-5500	5510-5750	5760-6000
6350	6460	6570	6670	6820	6910	7060	7160	7280	7420	7760	7850	7970	8550	8670	9150	9280	9380	9940	10260	11180	11450
6510	6610	6770	6860	7000	7110	7220	7550	7660	7770	7940	8040	8140	8810	8910	9330	9480	9550	10120	10460	11250	11540
6690	6800	6930	7060	7250	7500	7590	7740	7860	8060	8190	8310	8400	9010	9100	9540	9770	9860	10460	10800	11790	12090
7030	7130	7340	7610	7710	7860	8000	8180	8340	8420	8580	8670	8820	9510	9610	10040	10210	10300	10900	11200		
7650	7930	8080	8220	8350	8580	8700	8800	9070	9550	9710	9920	10050	10160	10280	10860	11020	11130	11790	12120		
7930	8090	8190	8380	8530	8680	9350	9490	9630	9750	9890	10130	10260	10400	10510	11040	11180					
8110	8250	8410	8450	8600	9290	9410	9660	9670	9810	10060	10180	10320	10460	10570							
8510	8640	8860	9410	9540	9670	9870	10010	10230	10360	10510	10660	10850									
8680	8830	9010	9740	9900	10050	10250	10400	10630	10770	10920											

NA ZAPYTANIE
Maksymalne dostępne wymiary do 6000 x 3000 mm

 Napęd Spin 23
 Napęd Spin 22
 Napęd Spin 41 (SN6041 + SNA30)
 Napęd Spin 41L (SN6041 + SNA6)

Szerokość (mm) - Dostępność co 10 mm

3210-3300	3310-3400	3410-3500	3510-3600	3610-3700	3710-3800	3810-3900	3910-4000	4010-4100	4110-4200	4210-4300	4310-4400	4410-4500	4510-4600	4610-4700	4710-4800	4810-4900	4910-5000	5010-5250	5260-5500	5510-5750	5760-6000
6640	6760	6890	7000	7160	7270	7430	7540	7680	7830	8160	8270	8400	9010	9140	9610	9750	9860	10440	10790	11700	12010
6840	6950	7120	7230	7380	7510	7630	7960	8080	8210	8390	8510	8630	9320	9430	9840	10000	10100	10680	11050	11840	12170
7050	7180	7320	7460	7670	7920	8030	8190	8330	8540	8690	8820	8930	9570	9680	10110	10340	10460	11070	11440	12420	12760
7400	7530	7750	8020	8140	8310	8460	8650	8830	8930	9110	9220	9380	10090	10210	10640	10810	10930	11550	11890		
8040	8320	8480	8650	8790	9030	9170	9300	9570	10090	10270	10490	10640	10780	10910	11470	11650	11780	12460	12830		
8340	8510	8640	8840	9010	9170	9880	10040	10200	10340	10500	10750	10900	11060	11190	11700	11860					
8550	8710	8890	8960	9130	9850	9990	10250	10300	10460	10720	10860	11020	11180	11310							
8970	9120	9360	9950	10100	10260	10470	10640	10870	11020	11190	11360	11570									
9160	9340	9550	10310	10490	10660	10870	11050	11300	11450	11630											

NA ZAPYTANIE
Maksymalne dostępne wymiary do 6000 x 3000 mm

 Napęd Spin 23
 Napęd Spin 22
 Napęd Spin 41 (SN6041 + SNA30)
 Napęd Spin 41L (SN6041 + SNA6)

Szerokość (mm) - Dostępność co 10 mm

3210-3300	3310-3400	3410-3500	3510-3600	3610-3700	3710-3800	3810-3900	3910-4000	4010-4100	4110-4200	4210-4300	4310-4400	4410-4500	4510-4600	4610-4700	4710-4800	4810-4900	4910-5000	5010-5250	5260-5500	5510-5750	5760-6000
6870	7000	7130	7250	7410	7530	7690	7810	7960	8110	8450	8570	8700	9310	9450	9930	10080	10190	10790	11150	12100	12410
7080	7190	7370	7490	7640	7780	7910	8240	8370	8510	8690	8820	8940	9630	9750	10170	10340	10440	11050	11430	12250	12590
7300	7430	7580	7730	7940	8200	8320	8490	8640	8850	9000	9140	9260	9890	10010	10450	10690	10810	11450	11840	12850	13200
7670	7800	8020	8310	8430	8610	8770	8970	9150	9250	9440	9560	9730	10440	10560	11000	11190	11310	11950	12310		
8320	8610	8780	8950	9110	9350	9500	9630	9920	10430	10620	10840	11000	11140	11280	11860	12040	12180	12880	13280		
8630	8810	8940	9160	9340	9510	10210	10370	10540	10690	10850	11110	11270	11440	11580	12100	12270					
8850	9020	9210	9290	9460	10170	10330	10600	10650	10810	11080	11230	11390	11560	11700							
9290	9440	9690	10280	10440	10600	10820	11000	11240	11400	11570	11750	11970									
9490	9680	9890	10650	10840	11020	11240	11420	11680	11850	12030											

NA ZAPYTANIE
Maksymalne dostępne wymiary do 6000 x 3000 mm

 Napęd Spin 23
 Napęd Spin 22
 Napęd Spin 41 (SN6041 + SNA30)
 Napęd Spin 41L (SN6041 + SNA6)

Szerokość (mm) - Dostępność co 10 mm

3210-3300	3310-3400	3410-3500	3510-3600	3610-3700	3710-3800	3810-3900	3910-4000	4010-4100	4110-4200	4210-4300	4310-4400	4410-4500	4510-4600	4610-4700	4710-4800	4810-4900	4910-5000	5010-5250	5260-5500	5510-5750	5760-6000
7250	7390	7540	7660	7840	7970	8140	8270	8430	8590	8950	9080	9230	9860	10010	10500	10660	10790	11410	11810	12780	13120
7480	7610	7810	7930	8100	8240	8390	8740	8880	9030	9220	9360	9500	10210	10350	10780	10960	11070	11710	12120	12970	13350
7730	7870	8040	8200	8420	8700	8830	9010	9170	9400	9560	9710	9850	10510	10640	11090	11350	11480	12150	12570	13620	14000
8120	8260	8510	8800	8940	9130	9310	9520	9710	9830	10030	10160	10350	11090	11220	11680	11880	12010	12690	13080		
8800	9110	9290	9470	9640	9900	10070	10210	10510	11050	11260	11500	11670	11820	11970	12570	12770	12920	13660	14090		
9140	9330	9480	9710	9900	10080	10820	11000	11180	11350	11520	11800	11970	12150	12310	12850	13030					
9380	9570	9770	9860	10050	10800	10970	11250	11320	11500	11780	11950	12130	12310	12470							
9840	10010	10280	10900	11070	11250	11490	11680	11940	12110	12310	12500	12740									
10070	10270	10500	11290	11500	11700	11940	12130	12410	12600	12800											

NA ZAPYTANIE
Maksymalne dostępne wymiary do 6000 x 3000 mm

 Napęd Spin 23
 Napęd Spin 22
 Napęd Spin 41 (SN6041 + SNA30)
 Napęd Spin 41L (SN6041 + SNA6)

Nice Opcje dodatkowe do bram 40 mm

Nazwa opcji	Opis/Uwagi dodatkowe	Dopłata netto	j.m.	E120 Sprężyny naciągowe	Sprężyny skrętne wymiary standardowe	Sprężyny skrętne wymiary specjalne
Zamiana napędu w bramie automatycznej z napędem SPIN z prowadzeniem obniżonym L oraz wysokim H*						
* Zamiana SPIN23 na SPIN22	Dopłata do bramy automatycznej SPIN o wys. od 2300 mm do 2375 mm z prowadzeniem obniżonym L lub wysokim H	170,00	szt.	-	•	•
* Zamiana SPIN41 na SPIN41L		190,00	szt.	-	•	•
Zamiana napędu w bramie automatycznej SPIDO z prowadzeniem obniżonym L***						
***Zamiana SPIDO na SPIDO L	Dopłata do bramy automatycznej SPIDO o wys. 2500 mm z prowadzeniem obniżonym L	160,00	szt.	-	•	-
Zamiana napędu SPIN 23/22 na SPY HS						
Zamiana SPIN23 na SPY HS	Dopłata do bramy automatycznej SPIN. Zamiana na napęd SPY650HSBDKCE z szyną SPYRAIL321 (zamiast SPIN23) lub SPYRAIL321+SPYRAIL081 (zamiast SPIN22)	360,00	szt.	•	•	•
Zamiana SPIN22 na SPY HS L		380,00	szt.	•	•	•
Opcje prowadzeń						
Obniżone L, sprężyny skrętne z tyłu. Nadproże min. R: 120/A: 130 mm	Bramy o szerokości B ≤ 4500 mm i wysokości H ≤ 2500 mm	235,00	kpl.	-	•	•
	Bramy o szerokości B > 4500 mm lub wysokości H > 2500 mm	340,00	kpl.	-	•	•
Standard. podwyższone NH	Sprężyny skrętne z przodu. Nadproże min. R: 350/A: 400 mm	0,00	kpl.	-	-	•
Wysokie H - bramy RĘCZNE	Wysokość nadproża 470-1400 mm. Maksymalne HL: 900 mm. Brak możliwości wykonania zamka/uchwyty/drzwi serwisowych	785,00	kpl.	-	-	•
Wysokie H - bramy AUTOMATYCZNE (konieczne dodatkowe ciągnie)	Wysokość nadproża 470-760 mm. Maksymalne HL ≤ 500 mm. Brak możliwości wykonania zamka/uchwyty/drzwi serwisowych. Zawiera dodatkowe / dłuższe ciągnie do napędu szynowego	940,00	kpl.	-	-	•
Klamki z zamkiem i uchwyty (standardowo umieszczone po stronie Lewej od zewnątrz. Wymiary specjalne możliwość zmiany)						
Klamka czarna	Klamka zewnętrzna czarna z zamkiem (3 klucze)	250,00	szt.	•	•	•
Klamka satynowana	Klamka zewn. w kolorze satynowanym z zamkiem (3 klucze)	270,00	szt.	•	•	•
Klamka złota	Klamka zewn. w kolorze starego złota z zamkiem (3 klucze)	280,00	szt.	•	•	•
Uchwyt czarny	Uchwyt dwustronny czarny (w dolnej sekcji)	70,00	szt.	•	•	•
Uchwyt satynowany	Uchwyt dwustronny w kolorze satynowanym (w dolnej sekcji)	75,00	szt.	•	•	•
Uchwyt złoty	Uchwyt dwustronny w kolorze starego złota (w dolnej sekcji)	90,00	szt.	•	•	•
Ryglowanie dwustronne zamka	Dopłata do zamka w bramie ręcznej. Niedostępne w bramach z drzwiami serwisowymi. Max. szerokość bramy 5000 mm	250,00	szt.	•	•	•
Wysprzęglanie awaryjne z zewnątrz						
SPA2 (brama z zamkiem)	Bramy automatyczne z napędem SPIN oraz SPIDO (tabela zast. str. 81)	90,00	szt.	•	•	•
OTA11 (brama z zamkiem)		100,00	szt.	•	•	•
SBLO 500 (brama bez zamka)	W otworze panelu bramy do napędów SPIN i SPIDO	105,00	szt.	•	•	•
Dodatkowe elementy montażowe						
Montaż boczny	Zestaw do montażu bocznego (komplet kątowników i wkrętów, nawiercone otwory) - węgierek 120 mm	150,00	kpl.	•	•	•
Uchwyt listwy nadprożowej	Do nadproży ocieplonych styropianem (maks. 90 mm). Optymalne zastosowanie co 500 mm.	13,00	szt.	•	•	•
System ciepłego montażu - niedostępny dla H i NH (patrz przekroje str. 4)		120,00	mb	•	•	•
Wzmocnienie profilu montażowego - kpl. do bramy (4 szt.) Niedostępne dla prowadzeń NH i H		40,00	kpl.	•	•	•
Kątownik perforowany	30 x 30 mm, długość L = 2000 mm	43,00	szt.	•	•	•
Profile / Ramy renowacyjne						
Profil kolor RAL**	Profile PA100/PA100R lub PA120/PA120R. Symbol "R" oznacza profil w ramie renowacyjnej	225,00	mb	•	Tylko prowadzenie obniżone L	
Profil Dekor		280,00	mb	•		
Renowacyjna aluminiowa listwa nadprożowa						
Listwa RAL 9005	Światło otworu maks. 50 mm wyższe od wysokości zamówieniowej bramy. Niedostępne dla prowadzenia H	60,00	mb	•	•	•
Listwa kolor RAL **		115,00	mb	•	•	•
Listwa Dekor		125,00	mb	•	•	•
Kratki wentylacyjne						
Kratka went. PCV, stała	Wym. 344x138 mm, biała lub czarna, powierch. przew. 200 cm ²	110,00	szt.	•	•	•
Kratka went. PCV, zamykana	Wym. 344x138 mm, biała lub czarna, powierch. przew. 155 cm ²	130,00	szt.	•	•	•
Przeszklenia						
Opcje przeszkleń str. 80				•	•	•

Nice Opcje dodatkowe do bram 40 mm

Nazwa opcji	Opis/Uwagi dodatkowe	Dopłata netto	j.m.	E120 Spr. nac.	Spr. skr. wym. stand.	Spr. skr. wym. spec.
Lakierowanie (pozostałe opcje)						
Lakierowanie wewnętrzne**	Obejmuje lakierowanie okuć bocznych	170,00	m ²	•	•	•
Lakierowanie strukturalne**	Dopłata do bramy w dowolnym kolorze RAL. Tylko bramy SILK.	70,00	m ²	•	•	•
Lakierowanie w palecie NCS	Dopłata do bramy w dowolnym kolorze RAL. Tylko bramy SILK.	65,00	m ²	•	•	•
Zabudowa górna						
Zabudowa gorna - wysokość 125-400 mm (min. szer. 1000 mm)	Kolor podstawowy RAL 9016	410,00	mb	•	•	•
	Dowolny kolor RAL (z wyłączeniami)**	460,00	mb	•	•	•
	Dekory Oferta Specjalna, Grupa I, Grupa II	550,00	mb	•	•	•
Inne						
Bramy E120 - symetryczne ścięcie dolnego i górnego panela (zakończenie profilem aluminiowym). Tylko wymiar specjalny bramy		0,00	szt.	•	-	-
Dodatkowy profil wzmacniający: stalowy/aluminiowy 70/aluminiowy 100		45/95/145	mb	-	•	•
Przedłużenie wału		70,00	mb	-	•	•
Ujednolicenie		270,00	szt.	-	•	•
Regulowany zawias dolny - sekcja dolna min. 320 mm, brama bez DS		105,00	kpl.	-	•	•
Podwójne zawiasy boczne: sekcja stalowa oraz sekcja IP z przegrodą/IP bez przegrody term.		220/630	sekcja	-	•	•
Droga radiowa/dodatkowe piloty						
ON2E	Pilot 2-kanalowy ON2E (system OPERA)	95,00	szt.	•	•	•
ON4E	Pilot 4-kanalowy ON4E (system OPERA)	120,00	szt.	•	•	•
INTI1 (1-kan.)/ INTI2 (2-kan.)	Czarny, żółty (Y), czerwony (R), różowy (L), zielony (G), niebieski (B)	80,00/85,00	szt.	•	•	•
Fotokomórki						
EPMB	Linia fotokomórek EPMB do napędu SPIN	225,00	kpl.	•	•	•
BF	Linia fotokomórek BF do napędu SPIDO	160,00	kpl.	•	•	•
Lampy sygnalizacyjne						
ELDC	Lampa sygnalizacyjna LED z wbudowaną anteną 433,92 MHz	160,00	szt.	•	•	•
Akumulator do zasilania awaryjnego						
Akumulator PS124	Do zasilania awaryjnego, z wbudowaną kartą ładowania	330,00	szt.	•	•	•
Sterowanie mobilne/SMART HOME						
IT4WIFI Moduł Wi-Fi	Do zdalnego zarządzania automatyką domową	340,00	szt.	•	•	•
BIDIWIFI Moduł Wi-Fi	Do sterowania WiFi z opcją programowania i konfiguracji central	200,00	szt.	•	•	•
Centrala Yubii Home	Centrala zarządzająca inteligentnym domem	755,00	szt.	•	•	•
Drzwi serwisowe						
DS90	Próg 90 mm: Maks. szerokość bramy 5000 mm	3280,00	szt.	-	-	•
DS130 (Uwaga: ograniczenia)	Próg 130 mm: w bramach o szer. B>5000 mm i B ≤ 6000 mm	3400,00	szt.	-	-	•
DS26	Próg 26 mm: Maks. szerokość bramy 4000 mm	4110,00	szt.	-	-	•
DS26W	Próg 26mm: w bramach o szerokości B>4000 mm i B ≤ 5000 mm	4810,00	szt.	-	-	•

UWAGA: Zastosowanie drzwi serwisowych powoduje obniżenie światła przejazdu bramy o co najmniej 60 mm

Opcje drzwi serwisowych

Lakierowanie ramy i okuć drzwi serwisowych na kolory RAL**		820,00	szt.	-	-	•
Drzwi serwisowe 900 mm (DS900)	Wykonanie szerokości w świetle przejścia 900 mm (920 mm pomiędzy ramami)	270,00	szt.	-	-	•
Klamka zewnętrzna h=61mm	W miejsce standardowej 26mm. Tylko dla prowadzeń: N (Smin=250mm), L (Smin=160mm), NH. W nawiasach min. nadproże	0,00	szt.	-	-	•

** z wyłączeniem kolorów perłowych, fluorescencyjnych i metalizowanych

Nice Drzwi serwisowe - Bramy 40 mm, sprężyny skrętne

Drzwi serwisowe dostępne są tylko w wymiarach specjalnych bram garażowych. Brak możliwości wykonania w bramach z prowadzeniem wysokim H.

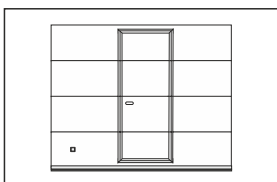

UWAGA: Zastosowanie drzwi serwisowych powoduje obniżenie światła przejazdu o co najmniej 60 mm.

- Minimalna wysokość bramy z drzwiami serwisowymi:
 - przy szer. bramy do 3000 mm włącznie - min. wys. bramy 2000 mm, przy szer. bramy powyżej 3000 mm - min. wys. bramy 2500 mm,
 - Szerokość w świetle przejścia 860 mm pomiędzy ramami i ok. 840 mm przy drzwiach otwartych pod kątem 90°,
- Wysokość w świetle przejścia liczona od poziomu posadzki, uzależniona jest od wys. bramy i układu sekcji (1700-2600 mm),
- Drzwi wyposażone w samozamykacz listwowy i zamek na klucz patentowy z dwustronną wkładką,
- Klamka dwustronna i sztyld w kolorze anodowanego aluminium, profile okuć aluminiowe anodowane, próg aluminiowy w kolorze czarnym,
- Umieszczenie drzwi:
 - próg 90 mm:
 - do szerokości 3000 mm, prawa lub lewa strona (minimalna odległość od krawędzi bramy 400 mm) lub na środku skrzydła,
 - powyżej 3000 mm szerokości, tylko na środku skrzydła,
 - próg 26 mm - tylko na środku skrzydła bramy.
- Kierunek otwierania - prawe lub lewe na zewnątrz.

Nice Drzwi boczne garażowe bez przegrody termicznej DB51 oraz z przegrodą termiczną DB60

Profile:

- Drzwi jednoskrzydłowe bez przewiązki, otwierane na zewnątrz lub do wewnątrz,
- Drzwi DB51 – system profili jednokomorowych bez przegrody termicznej,
- Drzwi DB60 – system profili trzykomorowych z przegrodą termiczną,
- Kolor ramy skrzydła i ościeżnicy:

Kolor RAL: obustronne lakierowanie na kolor RAL zgodny z zamówieniem

Okleina:

- Drzwi DB51 – obustronne lakierowanie na kolor RAL zgodnie z tabelą: Kolor RAL ramy skrzydła i ramy ościeżnicy w drzwiach DB51 w okleinie

- Drzwi DB60 – strona zewnętrzna zgodnie z zamówioną okleiną, strona wewnętrzna RAL 9016

- Uszczelnienie dwustronne montowane na listwy zatrzaskowe,

- Próg aluminiowy: wys.16 mm (DB51), wys. 20 mm najwyższym punkcie z izolacją termiczną (DB60).

Wypełnienie:

- Od zewnątrz kolor lub okleina zgodne z zamówieniem,
- Od wewnątrz kolor RAL 9010, struktura STUCCO.

Okucia:

- Zamek z wkładką patentową,
- Zawiasy nawierzchniowe z możliwością regulacji,
- Zawiasy, klamka, sztyld w kolorze czarnym.

Wymiary zamówieniowe:

- Minimalne wymiary drzwi 750 x 1800 mm,
- Montaż w otworze (otwieranie na zewnątrz lub do wewnątrz):
- szerokość zamówieniowa = szerokość otworu minus 15 mm,
- wysokość zamówieniowa = wysokość otworu minus 15 mm,
- Montaż za otworem (otwieranie do wewnątrz):
Drzwi DB51:

- szer. zamówieniowa = szer. otworu plus od 10 do 100 mm

- wys. zamówieniowa = wys. otworu plus od 10 do 70 mm

Drzwi DB60:

- szer. zamówieniowa = szer. otworu plus od 10 do 80 mm

- wys. zamówieniowa = wys. otworu plus od 10 do 58 mm

Wymiary światła przejścia:

Drzwi DB51:

- szerokość = szerokość zamówieniowa minus 193 mm

- wysokość = wysokość zamówieniowa minus 87 mm

Drzwi DB60:

- szerokość = szerokość zamówieniowa minus 185 mm

- wysokość = wysokość zamówieniowa minus 82 mm

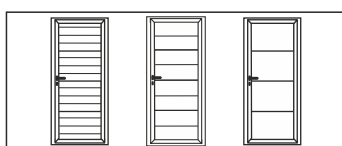

		DB51 - Simple Classic WG/ Simple Premium WG/Simple Design WG				DB60 - Simple ClassicWG/ Simple Premium WG/Simple Design WG				Na zapytanie
		Szerokość (mm)				Szerokość (mm)				
		750-900	901-1000	1001-1100	1101-1200	750-900	901-1000	1001-1100	1101-1200	
Wysokość (mm)	1800 - 2000	RAL 9016, RAL 8014, RAL 7016	v	v	v	v	v	v	v	v
		Kolory RAL*	v	v	v	v	v	v	v	v
	2001 - 2100	RAL 9016, RAL 8014, RAL 7016	v	v	v	v	v	v	v	v
		Kolory RAL*	v	v	v	v	v	v	v	v
	2101 - 2200	RAL 9016, RAL 8014, RAL 7016	v	v	v	v	v	v	v	v
		Kolory RAL*	v	v	v	v	v	v	v	v
	2201 - 2300	RAL 9016, RAL 8014, RAL 7016	v	v	v	v	v	v	v	v
		Kolory RAL*	v	v	v	v	v	v	v	v
	2301 - 2400	RAL 9016, RAL 8014, RAL 7016	v	v	v	v	v	v	v	v
		Kolory RAL*	v	v	v	v	v	v	v	v

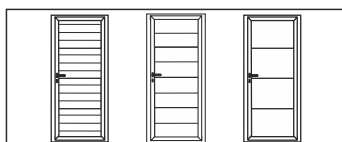

		DB51 - Classic Silk/ Premium Silk/Design Silk				DB60 - Classic Silk/ Premium Silk/Design Silk				Na zapytanie
		Szerokość (mm)				Szerokość (mm)				
		750-900	901-1000	1001-1100	1101-1200	750-900	901-1000	1001-1100	1101-1200	
Wysokość (mm)	1800 - 2000	RAL 9016, RAL 8014	v	v	v	v	v	v	v	v
		Kolory RAL*	v	v	v	v	v	v	v	v
		Dekory OFERTA SPECJALNA/ dekory GRUPA I	v	v	v	v	v	v	v	v
		Dekory GRUPA II	v	v	v	v	v	v	v	v
	2001 - 2100	RAL 9016, RAL 8014	v	v	v	v	v	v	v	v
		Kolory RAL*	v	v	v	v	v	v	v	v
		Dekory OFERTA SPECJALNA/ dekory GRUPA I	v	v	v	v	v	v	v	v
		Dekory GRUPA II	v	v	v	v	v	v	v	v
	2101 - 2200	RAL 9016, RAL 8014	v	v	v	v	v	v	v	v
		Kolory RAL*	v	v	v	v	v	v	v	v
		Dekory OFERTA SPECJALNA/ dekory GRUPA I	v	v	v	v	v	v	v	v
		Dekory GRUPA II	v	v	v	v	v	v	v	v
	2201 - 2300	RAL 9016, RAL 8014	v	v	v	v	v	v	v	v
		Kolory RAL*	v	v	v	v	v	v	v	v
		Dekory OFERTA SPECJALNA/ dekory GRUPA I	v	v	v	v	v	v	v	v
		Dekory GRUPA II	v	v	v	v	v	v	v	v
2301 - 2400	RAL 9016, RAL 8014	v	v	v	v	v	v	v	v	
	Kolory RAL*	v	v	v	v	v	v	v	v	
	Dekory OFERTA SPECJALNA/ dekory GRUPA I	v	v	v	v	v	v	v	v	
	Dekory GRUPA II	v	v	v	v	v	v	v	v	

* z wyłączeniem kolorów perłowych, fluorescencyjnych i metalizowanych

Kolor RAL ramy skrzydła i ramy ościeżnicy w drzwiach DB51 w okleinie		
OFERTA SPECJALNA	Złoty Dąb	RAL 8007
	Orzech	RAL 8014
	Antracyt Okieenny	RAL 7016
DEKORY GRUPA I	Winchester	RAL 1011
	Ciemny Dąb	RAL 8014
	Antracyt Gładki	RAL 7016
	Ciemnoszary Gładki	RAL 7016
	Mahoń	RAL 8016
	Szary	RAL 7001
	Ciemnoszary Metalik	RAL 7024
	Dąb Bagienny	RAL 8019
	Cedr Szary	RAL 7006
	Brąz Czekoladowy	RAL 8022
	Dąb Naturalny	RAL 1001

Kolor RAL ramy skrzydła i ramy ościeżnicy w drzwiach DB51 w okleinie		
DEKORY GRUPA II	Woodec Dąb Turner Toffee	RAL 8028
	Woodec Dąb Turner	RAL 1011
	Antracyt Szczotkowany	RAL 7016
	Czarny Mat	RAL 9011
	Dąb Sheffield	RAL 9002
	Dąb Czarny Palony	RAL 7021
	Biały Mat	RAL 9016
	Umbra Brąz Mat	RAL 8019
	Szary Mat	RAL 7040
	Espresso Ash 3D	RAL 7022
	Winchester R (Renolit)	RAL 8003

FUNKCJE ZAMKÓW ANTYPANICZNYCH	
FUNKCJA B - klamka/klamka	
Od wewnątrz: wyjście zawsze za pomocą klamki (bez względu na to czy zamek jest odryglowany czy zaryglowany)	
Od zewnątrz: zamek odryglowany - komunikacja dwukierunkowa zamek zaryglowany - brak wejścia - klamka wyłączona (po wyjściu z pomieszczenia zamek się zatrzaskuje). Ponowne otwarcie kluczem	
FUNKCJA D - klamka/klamka lub dźwignia	
Od wewnątrz: wyjście zawsze za pomocą klamki/dźwigni (bez względu na to czy zamek jest odryglowany czy zaryglowany)	
Od zewnątrz: zamek odryglowany - komunikacja dwukierunkowa zamek zaryglowany - brak wejścia - klamka wyłączona. Po wyjściu z pomieszczenia zamek zostanie odryglowany, a klamka włączona na stałe - komunikacja dwukierunkowa	
FUNKCJA E - gałka/klamka lub dźwignia	
Od wewnątrz: wyjście zawsze za pomocą klamki/dźwigni (bez względu na to czy zamek jest odryglowany czy zaryglowany)	
Od zewnątrz: wejście zawsze z użyciem klucza	

Nice Opcje dodatkowe drzwi bocznych DB51 oraz DB60

Nazwa opcji	Opis/Uwagi dodatkowe	Dopłata netto	j.m.	DB51	DB60
Wyposażenie drzwi					
Samozamykacz drzwi		440,00	szt.	•	•
Blokada samozamykacza		160,00	szt.	•	•
Dodatkowy zamek		200,00	szt.	•	•
Zamek trzypunktowy	Minimalna wysokość drzwi 2000 mm	620,00	szt.	•	-
Zamek pięciopunktowy	Minimalna wysokość drzwi 1950 mm	620,00	szt.	-	•
Zamki antypaniczne	Klamka-klamka funkcja D (K-K-D)	770,00	kpl.	•	•
Minimalne wymiary dla okuć antypanicznych: szerokość 1085 mm, wysokość 2085 mm	Klamka-dźwignia funkcja D (K-D-D)	1 410,00	kpl.	•	•
	Gałka-klamka funkcja E (G-K-E)	770,00	kpl.	•	•
	Gałka-dźwignia funkcja E (G-D-E)	1 410,00	kpl.	•	•
	Klamka-klamka funkcja B (K-K-B)	1 860,00	kpl.	•	•
Gałko-klamka czarna	Długi szyld. Brak możliwości otwarcia drzwi bez klucza od strony zewnętrznej. Stosowana do elektrozaczełu	30,00	szt.	•	•
Gałko-klamka anoda	Długi szyld. Brak możliwości otwarcia drzwi bez klucza od strony zewnętrznej. Stosowana do elektrozaczełu	270,00	szt.	•	•
Elektrozaczep	Klamka-klamka funkcja D	280,00	szt.	•	•
Kontakttron	Do instalacji alarmowej	150,00	szt.	•	•
Wkładka patentowa klasy C		430,00	szt.	•	•
Stoper drzwi bocznych	Srebrny, skok 50. Wymagane otwory montażowe po osadzeniu drzwi	350,00	szt.	•	•
Okucia w kolorze anoda srebrna	Zawiasy, klamka/klamka	230,00	kpl.	•	•
Ujednolicenie poziomów przetłoczeń	Opcja każdorazowo na zapytanie	270,00	szt.	•	•
Trzpienie antywłamaniowe	3 szt. w komplecie	150,00	kpl.	-	•
Opcje przeszkleń					
IP-3	Sekcja IP anodowana z podwójną szybą	480,00	szt.	•	•
Lakierowanie sekcji IP*	Lakierowanie jednostronne i jednobarwne na kolor RAL	80,00	mb	•	•
Okno L2-B, prostokątne, skręcane	633 x 332 mm, ramka czarna, minimalna szer. drzwi 940 mm	230,00	szt.	•	•
Okno L2-B prostokątne, skręcane z szybą matową	633 x 332 mm, ramka czarna, minimalna szer. drzwi 940 mm	350,00	szt.	•	•
Okno L3-B, prostokątne, skręcane	609 x 203 mm, ramka czarna, minimalna szer. drzwi 915 mm	190,00	szt.	•	•
Okno R10, owalne, zatrzaszkowe	663 x 343 mm, ramka czarna bez możliwości lakierowania. Minimalna szerokość drzwi 970 mm	315,00	szt.	•	•
Okno R3, okrągłe, skręcane - stal nierdzewna	Średnica zewnętrzna 330 mm, szyba bezpieczna o gr. 6 mm, brak możliwości lakierowania	600,00	szt.	•	•
Okno L4, kwadratowe - stal nierdzewna	Wymiary zewnętrzne 310 x 310 mm, brak możliwości lakierowania	590,00	szt.	•	•
Lakierowanie ramki okna*	Lakierowanie jednostronne na kolor RAL	70,00	szt.	•	•

* z wyjątkiem kolorów perłowych, fluorescencyjnych i metalizowanych

Nice Design ISO 60 - sprężyny skrętne

Wymiary standardowe, kolory podstawowe



Charakterystyka bram DESIGN ISO 60:

- Od zewnątrz gładka powierzchnia sekcji typu Silk, bez przetłoczeń,
- Wewnątrz przetłoczenia wąskie, struktura Stucco,
- Segmenty wykonane z blachy stalowej o gr. 0,5 mm, ocynkowane ogniowo, powleczonej poliestrem,
- Wypełnienie sekcji bezfreonową pianką poliuretanową o grubości ok. 60 mm,
- **Rozszerzony system uszczelnień,**
- Konstrukcja nośna stalowa, ocynkowana ogniowo,

Lista dostępnych opcji dodatkowych strona 78-79

Kolory podstawowe

RAL 9016 - Biel

RAL 8014 - Brąz Sepia

- System wyważania na sprężynach skrętnych testowanych na min. 15.000 cykli,
- Zabezpieczenie w przypadku pęknięcia sprężyn w standardzie,
- Bezpieczna konstrukcja sekcji uniemożliwiająca przycięcie palców w trakcie ruchu bramy,
- **W bramach o szer. > 4000 mm podwójne zawiasy boczne z rolką o długim trzpieniu,**
- W bramach o szerokości od 4750 mm stosowane są profile usztywniające.

Gwarancja**: Bramy i automatyka - 24 miesiące od daty sprzedaży.

Kolory podstawowe (Silk):	Standardowe wyposażenie bram ręcznych:	Standardowe wyposażenie bram automatycznych:
<ul style="list-style-type: none"> • RAL 9016 (Biel), • RAL 8014 (Brąz Sepia). 	<ul style="list-style-type: none"> • bez klamki zewnętrznej i zamka, • wewnętrzny rygiel blokujący, • zestaw montażowy (kołki i śruby montażowe do podłoża). <p>Przy wyborze opcji „Klamka zewnętrzna z zamkiem” brama bez wewnętrznego rygla blokującego.</p>	<ul style="list-style-type: none"> • bez klamki zewnętrznej i zamka, • wewnętrzny rygiel blokujący, • zestaw montażowy (kołki i śruby montażowe do podłoża). <p>Przy wyborze opcji „Klamka zewnętrzna z zamkiem” brama bez wewnętrznego rygla blokującego.</p>

WYMIARY STANDARDOWE - RĘCZNE

		Szerokość (mm)														
		2400	2500	2600	2750	3000	3250	3500	3750	4000	4250	4500	4750	5000	5250	5500
Wysokość (mm)	2000	4870	4970	5100	5330	5700	6060	6310	6660	6910	7610	7810	8340	8770	9210	9400
	2100	5060	5170	5300	5540	5930	6300	6560	6950	7380	7920	8130	8740	9180	9640	9880
	2125	5060	5170	5300	5540	5930	6300	6560	6950	7380	7920	8130	8740	9180	9640	9880
	2200	5100	5230	5360	5610	5990	6390	6660	7160	7520	7990	8300	8830	9200	9660	9870
	2250	5100	5230	5360	5610	5990	6390	6660	7160	7520	7990	8300	8830	9200	9660	9870
	2375	5400	5520	5670	5950	6270										

WYMIARY STANDARDOWE - AUTOMATYCZNE SPIDO

		Szerokość (mm)								
		2400	2500	2600	2750	3000	3250	3500	3750	4000
Wysokość (mm)	2000	5580	5690	5810	6040	6410	6780	7020	7380	7620
	2100	5770	5880	6010	6250	6640	7020	7270	7670	8090
	2125	5770	5880	6010	6250	6640	7020	7270	7670	8090
	2200	5810	5940	6070	6330	6700	7110	7370	7870	8240
	2250	5810	5940	6070	6330	6700	7110	7370	7870	8240
	2375	6110	6230	6390	6660	6990				

Spido600 (SPO32BKCE01)

WYMIARY STANDARDOWE - AUTOMATYCZNE SPIN

		Szerokość (mm)														
		2400	2500	2600	2750	3000	3250	3500	3750	4000	4250	4500	4750	5000	5250	5500
Wysokość (mm)	2000	5630	5730	5850	6090	6460	6820	7060	7420	7670	8360	8570	9580	10000	10450	10640
	2100	5820	5920	6050	6300	6690	7060	7320	7710	8140	8680	8890	9970	10410	10880	11110
	2125	5820	5920	6050	6300	6690	7060	7320	7710	8140	8680	8890	9970	10410	10880	11110
	2200	5860	5980	6120	6370	6740	7150	7410	7920	8280	8750	9060	10070	10440	10890	11110
	2250	5860	5980	6120	6370	6740	7150	7410	7920	8280	8750	9060	10070	10440	10890	11110
	2375*	6160	6280	6430	6700	7030										

Napęd Spin 23

Napęd Spin 41 (SN6041 + SNA30)

* Do bramy automatycznej o wysokości 2375 mm z prowadzeniem obniżonym L konieczna zamiana napędu na SPIN 22 lub SPIN 41L. Szczegóły strona 78

** Szczegóły dotyczące gwarancji na bramy i automatykę w karcie gwarancyjnej Nice.

Nice Design ISO 60 - sprężyny skrętne

Wymiary standardowe, dowolny kolor RAL



Charakterystyka bram DESIGN ISO 60:

- Od zewnątrz gładka powierzchnia sekcji typu Silk, bez przetłoczeń,
- Wewnątrz przetłoczenia wąskie, struktura Stucco,
- Segmenty wykonane z blachy stalowej o gr. 0,5 mm, ocynkowanej ogniowo, powleczonej poliestrem,
- Wypełnienie sekcji bezfreonową pianką poliuretanową o grubości ok. 60 mm,
- **Rozszerzony system uszczelnień,**
- Konstrukcja nośna stalowa, ocynkowana ogniowo,

- System wyważania na sprężynach skrętnych testowanych na min. 15.000 cykli,
- Zabezpieczenie w przypadku pęknięcia sprężyn w standardzie,
- Bezpieczna konstrukcja sekcji uniemożliwiająca przycięcie palców w trakcie ruchu bramy,
- **W bramach o szer. > 4000 mm podwójne zawiasy boczne z rolką o długim trzpieniu,**
- W bramach o szerokości od 4750 mm stosowane są profile usztywniające.

Gwarancja:** Bramy i automatyka - 24 miesiące od daty sprzedaży.

Kolory RAL:	Standardowe wyposażenie bram ręcznych:	Standardowe wyposażenie bram automatycznych:
<ul style="list-style-type: none"> • Dowolny kolor z palety RAL* <p>* z wyłączeniem kolorów perłowych, fluorescencyjnych i metalizowanych.</p>	<ul style="list-style-type: none"> • bez klamki zewnętrznej i zamka, • wewnętrzny rygiel blokujący, • zestaw montażowy (kołki i śruby montażowe do podłoża). <p>Przy wyborze opcji „Klamka zewnętrzna z zamkiem” brama bez wewnętrznego rygla blokującego.</p>	<ul style="list-style-type: none"> • bez klamki zewnętrznej i zamka, • wewnętrzny rygiel blokujący, • zestaw montażowy (kołki i śruby montażowe do podłoża). <p>Przy wyborze opcji „Klamka zewnętrzna z zamkiem” brama bez wewnętrznego rygla blokującego.</p>

Lista dostępnych opcji dodatkowych strona 78-79

Dowolny kolor RAL - z wyłączeniem kolorów perłowych fluorescencyjnych i metalizowanych



WYMIARY STANDARDOWE - RĘCZNE

		Szerokość (mm)														
		2400	2500	2600	2750	3000	3250	3500	3750	4000	4250	4500	4750	5000	5250	5500
Wysokość (mm)	2000	5610	5740	5900	6180	6620	7060	7380	7820	8140	8910	9200	9800	10310	10830	11090
	2100	5840	5980	6150	6440	6910	7360	7700	8180	8690	9310	9600	10290	10810	11360	11670
	2125	5840	5980	6150	6440	6910	7360	7700	8180	8690	9310	9600	10290	10810	11360	11670
	2200	5930	6090	6260	6570	7030	7520	7870	8460	8900	9460	9860	10480	10930	11470	11770
	2250	5930	6090	6260	6570	7030	7520	7870	8460	8900	9460	9860	10480	10930	11470	11770
	2375	6270	6430	6630	6950	7370										

WYMIARY STANDARDOWE - AUTOMATYCZNE SPIDO

		Szerokość (mm)								
		2400	2500	2600	2750	3000	3250	3500	3750	4000
Wysokość (mm)	2000	6320	6460	6610	6890	7340	7780	8100	8530	8850
	2100	6560	6700	6860	7150	7630	8080	8420	8890	9400
	2125	6560	6700	6860	7150	7630	8080	8420	8890	9400
	2200	6640	6810	6970	7280	7740	8230	8580	9170	9620
	2250	6640	6810	6970	7280	7740	8230	8580	9170	9620
	2375	6990	7150	7340	7670	8080				

Spido600 (SPO32BKCER01)

WYMIARY STANDARDOWE - AUTOMATYCZNE SPIN

		Szerokość (mm)														
		2400	2500	2600	2750	3000	3250	3500	3750	4000	4250	4500	4750	5000	5250	5500
Wysokość (mm)	2000	6360	6500	6650	6930	7380	7820	8140	8570	8900	9670	9950	11040	11540	12060	12330
	2100	6600	6740	6900	7200	7670	8120	8460	8940	9440	10070	10360	11530	12050	12590	12910
	2125	6600	6740	6900	7200	7670	8120	8460	8940	9440	10070	10360	11530	12050	12590	12910
	2200	6690	6850	7020	7320	7780	8280	8630	9220	9660	10220	10610	11710	12170	12710	13010
	2250	6690	6850	7020	7320	7780	8280	8630	9220	9660	10220	10610	11710	12170	12710	13010
	2375*	7030	7190	7380	7710	8130										

Napęd Spin 23

Napęd Spin 41 (SN6041 + SNA30)

* Do bramy automatycznej o wysokości 2375 mm z prowadzeniem obniżonym L konieczna zamiana napędu na SPIN 22 lub SPIN 41L. Szczegóły strona 78

** Szczegóły dotyczące gwarancji na bramy i automatykę w karcie gwarancyjnej Nice.

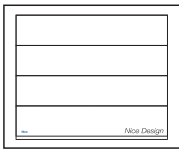

Charakterystyka bram DESIGN ISO 60:

- Od zewnątrz gładka powierzchnia sekcji typu Silk, bez przetłoczeń,
- Wewnątrz przetłoczenia wąskie, struktura Stucco,
- Segmenty wykonane z blachy stalowej o gr. 0,5 mm, ocynkowanej ogniowo, powleczonej poliestrem,
- Wypełnienie sekcji bezfreonową pianką poliuretanową o grubości ok. 60 mm,
- **Rozszerzony system uszczelnień,**
- Konstrukcja nośna stalowa, ocynkowana ogniowo,

- System wyważania na sprężynach skrętnych testowanych na min. 15.000 cykli,
- Zabezpieczenie w przypadku pęknięcia sprężyn w standardzie,
- Bezpieczna konstrukcja sekcji uniemożliwiająca przycięcie palców w trakcie ruchu bramy,
- **W bramach o szer. > 4000 mm podwójne zawiasy boczne z rolką o długim trzpieniu,**
- W bramach o szerokości od 4750 mm stosowane są profile usztywniające.

Gwarancja**: Bramy i automatyka - 24 miesiące od daty sprzedaży.

Dekory oferta specjalna/ Dekory grupa I	Standardowe wyposażenie bram ręcznych:	Standardowe wyposażenie bram automatycznych:
<ul style="list-style-type: none"> • Złoty Dąb, Orzech, Antracyt Okieenny, Dąb Bagienny (Odp. Renolit 3167004-167), Ciemny Dąb (Odp. Renolit 2052089-167), Winchester, Mahoń, Cedr Szary, Antracyt Gładki, Brąz Czekoladowy, Szary, Ciemnoszary Gładki, Dąb Naturalny, Złoty Dąb Jasny R. 	<ul style="list-style-type: none"> • bez kłamki zewnętrznej i zamka, • wewnętrzny rygiel blokujący, • zestaw montażowy (kołki i śruby montażowe do podłoża). <p>Przy wyborze opcji „Klamka zewnętrzna z zamkiem” brama bez wewnętrznego rygla blokującego.</p>	<ul style="list-style-type: none"> • bez kłamki zewnętrznej i zamka, • wewnętrzny rygiel blokujący, • zestaw montażowy (kołki i śruby montażowe do podłoża). <p>Przy wyborze opcji „Klamka zewnętrzna z zamkiem” brama bez wewnętrznego rygla blokującego.</p>

Lista dostępnych opcji dodatkowych strona 78-79

Dekory OFERTA SPECJALNA / Dekory Grupa I

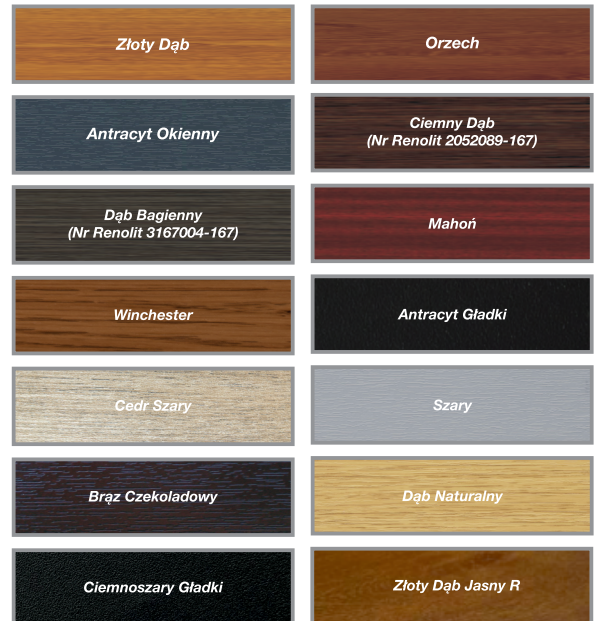

WYMIARY STANDARDOWE - RĘCZNE

		Szerokość (mm)														
		2400	2500	2600	2750	3000	3250	3500	3750	4000	4250	4500	4750	5000	5250	5500
Wysokość (mm)	2000	5450	5560	5700	5970	6380	6790	7060	7460	7740	8520	8750	9340	9820	10320	10530
	2100	5660	5780	5930	6200	6640	7060	7340	7780	8270	8870	9110	9790	10280	10800	11070
	2125	5660	5780	5930	6200	6640	7060	7340	7780	8270	8870	9110	9790	10280	10800	11070
	2200	5710	5850	6000	6280	6700	7160	7450	8020	8420	8950	9300	9900	10310	10820	11060
	2250	5710	5850	6000	6280	6700	7160	7450	8020	8420	8950	9300	9900	10310	10820	11060
	2375	6040	6170	6350	6660	7030										

WYMIARY STANDARDOWE - AUTOMATYCZNE SPIDO

		Szerokość (mm)								
		2400	2500	2600	2750	3000	3250	3500	3750	4000
Wysokość (mm)	2000	6140	6260	6400	6660	7080	7480	7760	8150	8430
	2100	6360	6470	6620	6900	7330	7750	8040	8480	8960
	2125	6360	6470	6620	6900	7330	7750	8040	8480	8960
	2200	6400	6540	6690	6980	7400	7860	8150	8720	9120
	2250	6400	6540	6690	6980	7400	7860	8150	8720	9120
	2375	6730	6870	7050	7350	7720				

Spido600 (SPO32BK CER01)

WYMIARY STANDARDOWE - AUTOMATYCZNE SPIN

		Szerokość (mm)														
		2400	2500	2600	2750	3000	3250	3500	3750	4000	4250	4500	4750	5000	5250	5500
Wysokość (mm)	2000	6200	6320	6460	6720	7140	7540	7820	8210	8490	9270	9510	10580	11060	11560	11770
	2100	6420	6530	6680	6960	7390	7810	8100	8540	9020	9630	9870	11020	11520	12040	12300
	2125	6420	6530	6680	6960	7390	7810	8100	8540	9020	9630	9870	11020	11520	12040	12300
	2200	6460	6610	6760	7040	7460	7920	8210	8780	9180	9700	10060	11130	11550	12060	12300
	2250	6460	6610	6760	7040	7460	7920	8210	8780	9180	9700	10060	11130	11550	12060	12300
	2375*	6800	6930	7110	7410	7780										

Napęd Spin 23

Napęd Spin 41 (SN6041 + SNA30)

* Do bramy automatycznej o wysokości 2375 mm z prowadzeniem obniżonym L konieczna zamiana napędu na SPIN 22 lub SPIN 41L. Szczegóły strona 78

** Szczegóły dotyczące gwarancji na bramy i automatykę w karcie gwarancyjnej Nice.

Nice Design ISO 60 - sprężyny skrętne

Wymiary standardowe, Dekory GRUPA II



Charakterystyka bram DESIGN ISO 60:

- Od zewnątrz gładka powierzchnia sekcji typu Silk, bez przetłoczeń,
- Wewnątrz przetłoczenia wąskie, struktura Stucco,
- Segmenty wykonane z blachy stalowej o gr. 0,5 mm, ocynkowanej ogniowo, powleczonej poliuretanem,
- Wypełnienie sekcji bezfreonową pianką poliuretanową o grubości ok. 60 mm,
- **Rozszerzony system uszczelnień,**
- Konstrukcja nośna stalowa, ocynkowana ogniowo,

- System wyważania na sprężynach skrętnych testowanych na min. 15.000 cykli,
- Zabezpieczenie w przypadku pęknięcia sprężyn w standardzie,
- Bezpieczna konstrukcja sekcji uniemożliwiająca przycięcie palców w trakcie ruchu bramy,
- **W bramach o szer. > 4000 mm podwójne zawiasy boczne z rolką o długim trzpieniu,**
- W bramach o szerokości od 4750 mm stosowane są profile usztywniające.

Gwarancja:** Bramy i automatyka - 24 miesiące od daty sprzedaży.

Dekory grupa II (Silk)	Standardowe wyposażenie bram ręcznych:	Standardowe wyposażenie bram automatycznych:
<ul style="list-style-type: none"> • Antracyt Szczotkowany, • Espresso Ash 3D, • Dąb Sheffield, • Dąb Czarny Palony, • Czarny Mat, • Woodec Dąb Turner, • Woodec Toffee Dąb Turner, • Biały Mat, • Umbra Brąz Mat, • Szary Mat, • Winchester R (Renolit). 	<ul style="list-style-type: none"> • bez klamki zewnętrznej i zamka, • wewnętrzny rygiel blokujący, • zestaw montażowy (kołki i śruby montażowe do podłoża). <p>Przy wyborze opcji „Klamka zewnętrzna z zamkiem” brama bez wewnętrznego rygla blokującego.</p>	<ul style="list-style-type: none"> • bez klamki zewnętrznej i zamka, • wewnętrzny rygiel blokujący, • zestaw montażowy (kołki i śruby montażowe do podłoża). <p>Przy wyborze opcji „Klamka zewnętrzna z zamkiem” brama bez wewnętrznego rygla blokującego.</p>

Lista dostępnych opcji dodatkowych strona 66-67

Dekory GRUPA II

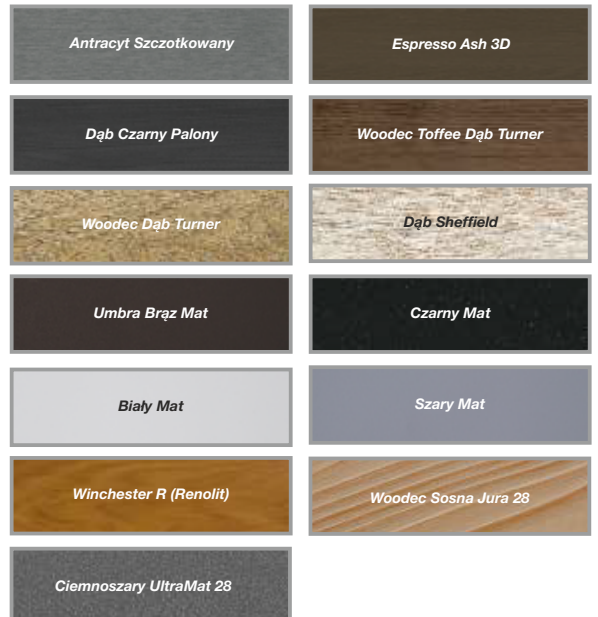

WYMIARY STANDARDOWE - RĘCZNE

		Szerokość (mm)														
		2400	2500	2600	2750	3000	3250	3500	3750	4000	4250	4500	4750	5000	5250	5500
Wysokość (mm)	2000	5740	5870	6030	6310	6750	7190	7490	7920	8230	9040	9300	9930	10440	10970	11210
	2100	5980	6110	6270	6560	7030	7480	7800	8270	8790	9430	9700	10410	10940	11490	11790
	2125	5980	6110	6270	6560	7030	7480	7800	8270	8790	9430	9700	10410	10940	11490	11790
	2200	6040	6200	6360	6660	7120	7600	7940	8540	8970	9540	9920	10560	11000	11550	11820
	2250	6040	6200	6360	6660	7120	7600	7940	8540	8970	9540	9920	10560	11000	11550	11820
	2375	6390	6540	6730	7060	7460										

WYMIARY STANDARDOWE - AUTOMATYCZNE SPIDO

		Szerokość (mm)								
		2400	2500	2600	2750	3000	3250	3500	3750	4000
Wysokość (mm)	2000	6460	6580	6740	7020	7470	7900	8210	8640	8940
	2100	6690	6820	6980	7280	7750	8200	8510	8990	9500
	2125	6690	6820	6980	7280	7750	8200	8510	8990	9500
	2200	6750	6910	7070	7380	7830	8320	8650	9260	9690
	2250	6750	6910	7070	7380	7830	8320	8650	9260	9690
	2375	7110	7250	7440	7770	8170				

Spido600 (SPO32BKCER01)

WYMIARY STANDARDOWE - AUTOMATYCZNE SPIN

		Szerokość (mm)														
		2400	2500	2600	2750	3000	3250	3500	3750	4000	4250	4500	4750	5000	5250	5500
Wysokość (mm)	2000	6500	6630	6780	7060	7510	7950	8250	8680	8980	9790	10060	11180	11690	12220	12460
	2100	6740	6860	7030	7320	7790	8240	8550	9030	9550	10190	10450	11660	12190	12740	13040
	2125	6740	6860	7030	7320	7790	8240	8550	9030	9550	10190	10450	11660	12190	12740	13040
	2200	6800	6950	7120	7420	7870	8360	8700	9300	9730	10290	10680	11810	12250	12800	13070
	2250	6800	6950	7120	7420	7870	8360	8700	9300	9730	10290	10680	11810	12250	12800	13070
	2375*	7150	7300	7490	7810	8220										

Napęd Spin 23

Napęd Spin 41 (SN6041 + SNA30)

* Do bramy automatycznej o wysokości 2375 mm z prowadzeniem obniżonym L konieczna zamiana napędu na SPIN 22 lub SPIN 41L. Szczegóły strona 78

** Szczegóły dotyczące gwarancji na bramy i automatykę w karcie gwarancyjnej Nice.

Nice Design ISO 60 ręczne - sprężyny skrętne

Charakterystyka bram CLASSIC:

- Gładka powierzchnia sekcji typu Silk od strony zewnętrznej, od wewnątrz przetłoczenia wąskie Stucco,
- Segmenty wykonane z blachy stalowej o grubości 0,5 mm, ocynkowanej ogniowo, powleczonej poliestrem,
- Wypełnienie sekcji bezfreonową pianką poliuretanową ok. 40 mm,
- Konstrukcja nośna stalowa, ocynkowana ogniowo,
- System wyważania na sprężynach skrętnych testowanych na min. 15 000 cykli,
- Brama standardowo wyposażona w zabezpieczenie w przypadku pęknięcia sprężyn,
- Bezpieczna konstrukcja sekcji uniemożliwiająca przycięcie palców od strony zewnętrznej i wewnętrznej, zarówno podczas otwierania, jak i zamykania bramy,
- W bramach o szerokości od 4750 mm - profile usztywniające,
- Bez klamki zewnętrznej i zamka,
- Wewnętrzny rygiel blokujący,
- **Przy wyborze opcji „Klamka zewnętrzna z zamkiem” brama w konfiguracji bez wewnętrznego rygla blokującego.**

Gwarancja: Bramy - 24 miesiące od daty sprzedaży.

Wymiary specjalne - uwagi:

- Cena wymiarów pośrednich wg najbliższego, **wyższego** przedziału wymiarowego,
- Minimalna dostępna szer. na zamówienie 2000, wys. 1700 mm,
- Wysokość bramy uzyskiwana jest poprzez regulację wysokości dolnej i górnej sekcji.

[Opcje dodatkowe str. 66-67](#)

Kolory podstawowe (Silk)

RAL 9016 - Biel	RAL 8014 - Brąz Sepia
-----------------	-----------------------

Dekory OFERTA SPECJALNA (Silk)

Złoty Dąb	Orzech
-----------	--------

Antracyt Okienny



Dekory (Silk) GRUPA I / DOWOLNY KOLOR RAL

Dąb Bagienny (Nr Renolit 3167004-167)	Ciemny Dąb (Nr Renolit 2052089-167)
--	--

Winchester	Mahoń
------------	-------

Cedr Szary	Antracyt Gładki
------------	-----------------

Brąz Czekoladowy	Szary
------------------	-------

Ciemnoszary Gładki	Złoty Dąb Jasny R
--------------------	-------------------

Dąb Naturalny

Dekory (Silk) GRUPA II

Antracyt Szczotkowany	Espresso Ash 3D
-----------------------	-----------------

Dąb Czarny Palony	Woodec Toffee Dąb Turner
-------------------	--------------------------

Woodec Dąb Turner	Dąb Sheffield
-------------------	---------------

Czarny Mat	Biały Mat
------------	-----------

Umbr Brąz Mat	Winchester R (Renolit)
---------------	------------------------

Szary Mat	Woodec Sosna Jura 28
-----------	----------------------

Ciemnoszary UltraMat 28

Tabela z wymiarami bram ręcznych - Kolory podstawowe - ceny netto

Wysokość (mm) Dostępność co 10 mm		Szerokość (mm) - Dostępność co 10 mm										
		2000-2200	2210-2300	2310-2400	2410-2500	2510-2600	2610-2700	2710-2800	2810-2900	2910-3000	3010-3100	3110-3200
		1700-2000	5 380	5 520	5 660	5 780	5 920	6 060	6 180	6 320	6 590	6 720
2010-2125	5 590	5 720	5 880	5 990	6 140	6 290	6 410	6 590	6 850	6 970	7 130	
2130-2250	5 640	5 770	5 920	6 060	6 210	6 340	6 500	6 680	6 910	7 060	7 220	
2260-2375	5 950	6 090	6 260	6 390	6 560	6 710	6 870	7 020	7 230	7 410	7 540	
2380-2500	6 400	6 540	6 710	6 860	7 050	7 240	7 380	7 550	7 800	7 980	8 240	
2510-2625	6 580	6 740	6 930	7 080	7 290	7 470	7 630	7 840	8 050	8 230	8 510	
2630-2750	6 610	6 810	6 950	7 130	7 340	7 490	7 690	7 860	8 230	8 370	8 530	
2760-2875	6 870	7 020	7 220	7 380	7 590	7 750	7 970	8 140	8 520	8 670	8 940	
2880-3000	7 030	7 200	7 360	7 530	7 810	7 960	8 130	8 480	8 680	8 960	9 120	

Tabela z wymiarami bram ręcznych - Dowlolny kolor RAL* - ceny netto

Wysokość (mm) Dostępność co 10 mm		Szerokość (mm) - Dostępność co 10 mm										
		2000-2200	2210-2300	2310-2400	2410-2500	2510-2600	2610-2700	2710-2800	2810-2900	2910-3000	3010-3100	3110-3200
		1700-2000	6 240	6 420	6 590	6 750	6 920	7 110	7 260	7 440	7 750	7 910
2010-2125	6 500	6 660	6 860	7 020	7 210	7 400	7 560	7 770	8 080	8 240	8 440	
2130-2250	6 590	6 770	6 960	7 150	7 340	7 510	7 710	7 930	8 210	8 400	8 600	
2260-2375	6 960	7 140	7 360	7 530	7 750	7 940	8 150	8 340	8 600	8 820	9 000	
2380-2500	7 460	7 650	7 870	8 060	8 300	8 540	8 730	8 940	9 240	9 470	9 780	
2510-2625	7 700	7 910	8 150	8 350	8 600	8 830	9 040	9 310	9 560	9 790	10 120	
2630-2750	7 770	8 020	8 220	8 460	8 720	8 910	9 170	9 390	9 810	10 000	10 210	
2760-2875	8 090	8 300	8 550	8 760	9 020	9 240	9 510	9 740	10 170	10 380	10 700	
2880-3000	8 300	8 530	8 740	8 970	9 300	9 520	9 740	10 140	10 410	10 740	10 950	

Tabela z wymiarami bram ręcznych - Dekory OFERTA SPECJALNA i dekory Grupa I - ceny netto

Wysokość (mm) Dostępność co 10 mm		Szerokość (mm) - Dostępność co 10 mm										
		2000-2200	2210-2300	2310-2400	2410-2500	2510-2600	2610-2700	2710-2800	2810-2900	2910-3000	3010-3100	3110-3200
		1700-2000	6 020	6 200	6 360	6 510	6 680	6 860	7 000	7 170	7 480	7 630
2010-2125	6 270	6 430	6 620	6 770	6 950	7 130	7 290	7 490	7 780	7 940	8 130	
2130-2250	6 360	6 520	6 710	6 880	7 070	7 230	7 420	7 630	7 900	8 080	8 280	
2260-2375	6 710	6 880	7 090	7 250	7 470	7 640	7 840	8 030	8 280	8 490	8 650	
2380-2500	7 190	7 370	7 580	7 770	8 000	8 220	8 400	8 610	8 900	9 110	9 410	
2510-2625	7 420	7 610	7 850	8 040	8 280	8 500	8 700	8 950	9 200	9 420	9 740	
2630-2750	7 480	7 720	7 910	8 130	8 380	8 570	8 810	9 020	9 430	9 610	9 810	
2760-2875	7 780	7 980	8 230	8 430	8 680	8 880	9 140	9 360	9 780	9 970	10 280	
2880-3000	7 940	8 160	8 360	8 580	8 890	9 090	9 300	9 690	9 940	10 260	10 460	

* Z wyłączeniem kolorów perłowych, fluorescencyjnych i metalizowanych.

Tabela z wymiarami bram ręcznych - Dekory Grupa II - ceny netto

Wysokość (mm) Dostępność co 10 mm		Szerokość (mm) - Dostępność co 10 mm										
		2000-2200	2210-2300	2310-2400	2410-2500	2510-2600	2610-2700	2710-2800	2810-2900	2910-3000	3010-3100	3110-3200
		1700-2000	6 280	6 470	6 650	6 810	6 990	7 180	7 330	7 510	7 830	7 990
2010-2125	6 550	6 720	6 920	7 090	7 280	7 470	7 640	7 860	8 160	8 330	8 530	
2130-2250	6 650	6 830	7 030	7 220	7 420	7 600	7 790	8 020	8 300	8 500	8 710	
2260-2375	7 020	7 210	7 430	7 610	7 840	8 030	8 240	8 440	8 700	8 930	9 110	
2380-2500	7 530	7 720	7 940	8 140	8 390	8 630	8 820	9 040	9 350	9 570	9 890	
2510-2625	7 770	7 980	8 230	8 430	8 690	8 930	9 140	9 410	9 670	9 910	10 240	
2630-2750	7 850	8 110	8 310	8 550	8 820	9 020	9 280	9 500	9 930	10 130	10 340	
2760-2875	8 170	8 380	8 640	8 860	9 130	9 360	9 630	9 870	10 300	10 510	10 840	
2880-3000	8 390	8 620	8 840	9 080	9 410	9 640	9 870	10 270	10 540	10 880	11 100	

Nice Design ISO 60 ręczne - wymiary specjalne

Szerokość (mm) - Dostępność co 10 mm

3210-3300	3310-3400	3410-3500	3510-3600	3610-3700	3710-3800	3810-3900	3910-4000	4010-4100	4110-4200	4210-4300	4310-4400	4410-4500	4510-4600	4610-4700	4710-4800	4810-4900	4910-5000	5010-5250	5260-5500
7000	7120	7270	7390	7670	7670	7950	7950	8410	8410	8720	8720	8960	8960	9550	9550	10020	10020	10520	10730
7270	7400	7550	7680	7990	7990	8470	8470	8740	8740	9070	9070	9310	9310	9990	9990	10480	10480	11000	11260
7370	7500	7660	7790	8230	8230	8630	8630	8890	8890	9150	9150	9500	9500	10100	10100	10510	10510	11020	11260
7690	7910	8060	8150	8600	8600	9020	9020	9300	9300	9570	9570	9930	9930	10560	10560	10980	10980		
8410	8550	8800	8930	9230	9230	9680	9680	9980	9980	10380	10380	10660	10660	11330	11330	11910	11910		
8800	8960	9090																	
8810	8960	9090																	
9130	9290	9430																	
9300	9470	9750																	

Szerokość (mm) - Dostępność co 10 mm

3210-3300	3310-3400	3410-3500	3510-3600	3610-3700	3710-3800	3810-3900	3910-4000	4010-4100	4110-4200	4210-4300	4310-4400	4410-4500	4510-4600	4610-4700	4710-4800	4810-4900	4910-5000	5010-5250	5260-5500
8270	8430	8620	8770	9130	9130	9480	9480	10020	10020	10410	10410	10720	10720	11390	11390	11950	11950	12540	12840
8620	8780	8980	9150	9540	9540	10100	10100	10450	10450	10870	10870	11180	11180	11940	11940	12520	12520	13140	13500
8790	8960	9170	9340	9860	9860	10350	10350	10690	10690	11040	11040	11480	11480	12160	12160	12660	12660	13280	13620
9190	9460	9660	9780	10330	10330	10840	10840	11200	11200	11570	11570	12020	12020	12740	12740	13250	13250		
9990	10180	10480	10650	11050	11050	11600	11600	11990	11990	12480	12480	12860	12860	13620	13620	14310	14310		
10460	10670	10850																	
10550	10750	10930																	
10940	11160	11350																	
11200	11420	11750																	

Szerokość (mm) - Dostępność co 10 mm

3210-3300	3310-3400	3410-3500	3510-3600	3610-3700	3710-3800	3810-3900	3910-4000	4010-4100	4110-4200	4210-4300	4310-4400	4410-4500	4510-4600	4610-4700	4710-4800	4810-4900	4910-5000	5010-5250	5260-5500
7970	8120	8300	8460	8790	8790	9130	9130	9660	9660	10030	10030	10320	10320	10980	10980	11510	11510	12080	12370
8300	8460	8650	8810	9180	9180	9730	9730	10060	10060	10460	10460	10760	10760	11500	11500	12060	12060	12660	13000
8460	8620	8820	8980	9490	9490	9950	9950	10280	10280	10610	10610	11030	11030	11690	11690	12170	12170	12770	13090
8840	9100	9290	9400	9930	9930	10420	10420	10760	10760	11120	11120	11540	11540	12250	12250	12730	12730		
9610	9790	10090	10250	10620	10620	11150	11150	11530	11530	11990	11990	12360	12360	13090	13090	13760	13760		
10070	10260	10430																	
10130	10330	10500																	
10510	10720	10900																	
10690	10900	11210																	

Szerokość (mm) - Dostępność co 10 mm

3210-3300	3310-3400	3410-3500	3510-3600	3610-3700	3710-3800	3810-3900	3910-4000	4010-4100	4110-4200	4210-4300	4310-4400	4410-4500	4510-4600	4610-4700	4710-4800	4810-4900	4910-5000	5010-5250	5260-5500
8360	8520	8710	8880	9230	9230	9590	9590	10150	10150	10540	10540	10850	10850	11530	11530	12090	12090	12680	13000
8710	8890	9090	9260	9660	9660	10230	10230	10580	10580	11000	11000	11330	11330	12090	12090	12670	12670	13300	13670
8900	9080	9290	9460	9990	9990	10490	10490	10840	10840	11200	11200	11640	11640	12320	12320	12830	12830	13460	13810
9310	9580	9780	9910	10470	10470	10980	10980	11360	11360	11730	11730	12190	12190	12920	12920	13430	13430		
10110	10300	10610	10780	11190	11190	11740	11740	12150	12150	12650	12650	13040	13040	13800	13800	14490	14490		
10590	10800	10980																	
10680	10890	11080																	
11090	11310	11510																	
11350	11580	11910																	

Nice Design ISO 60 automatyczne - sprężyny skrętne

Charakterystyka bram CLASSIC:

- Gładka powierzchnia sekcji typu Silk od strony zewnętrznej, od wewnątrz przetłoczenia wąskie Stucco,
- Segmenty wykonane z blachy stalowej o grubości 0,5 mm, ocynkowanej ogniowo, powleczonej poliestrem,
- Wypełnienie sekcji bezfreonową pianką poliuretanową ok. 40 mm,
- Konstrukcja nośna stalowa, ocynkowana ogniowo,
- System wyważania na sprężynach skrętnych testowanych na min. 15 000 cykli,
- Brama standardowo wyposażona w zabezpieczenie w przypadku pęknięcia sprężyn,
- Bezpieczna konstrukcja sekcji uniemożliwiająca przycięcie palców od strony zewnętrznej i wewnętrznej, zarówno podczas otwierania, jak i zamykania bramy,
- W bramach o szerokości od 4750 mm - profile usztywniające,
- Bez klamki zewnętrznej i zamka,
- Wewnętrzny rygiel blokujący,
- **Przy wyborze opcji „Klamka zewnętrzna z zamkiem” brama w konfiguracji bez wewnętrznego rygla blokującego.**

Gwarancja: Bramy - 24 miesiące od daty sprzedaży.

Wymiary specjalne - uwagi:

- Cena wymiarów pośrednich wg najbliższego, **wyższego** przedziału wymiarowego,
- Minimalna dostępna szer. na zamówienie 2000, wys. 1700 mm,
- Wysokość bramy uzyskiwana jest poprzez regulację wysokości dolnej i górnej sekcji.

Opcje dodatkowe str. 66-67

Tabela z wymiarami bram automatycznych - Kolory podstawowe - ceny netto

		Szerokość (mm) - Dostępność co 10 mm										
		2000-2200	2210-2300	2310-2400	2410-2500	2510-2600	2610-2700	2710-2800	2810-2900	2910-3000	3010-3100	3110-3200
Wysokość (mm) Dostępność co 10 mm	1700-2000	5 920	6 060	6 210	6 320	6 460	6 610	6 720	6 860	7 140	7 260	7 380
	2010-2125	6 130	6 260	6 420	6 540	6 680	6 830	6 950	7 130	7 390	7 510	7 670
	2130-2250	6 180	6 310	6 460	6 600	6 760	6 890	7 040	7 220	7 460	7 600	7 760
	2260-2375*	6 490	6 630	6 800	6 930	7 110	7 250	7 410	7 560	7 780	7 950	8 080
	2380-2500	7 160	7 300	7 480	7 620	7 820	8 000	8 140	8 310	8 570	8 740	9 010
	2510-2625	7 350	7 500	7 690	7 850	8 050	8 230	8 390	8 610	8 810	8 990	9 280
	2630-2750	7 370	7 570	7 720	7 900	8 110	8 260	8 450	8 620	8 990	9 130	9 290
	2760-2875	7 630	7 790	7 990	8 150	8 350	8 520	8 730	8 910	9 280	9 440	9 710
	2880-3000	7 790	7 960	8 130	8 300	8 570	8 730	8 900	9 240	9 450	9 720	9 880

* Dopłata do bramy automatycznej - szczegóły strona 78

Tabela z wymiarami bram automatycznych - dowolny kolor RAL** - ceny netto

		Szerokość (mm) - Dostępność co 10 mm										
		2000-2200	2210-2300	2310-2400	2410-2500	2510-2600	2610-2700	2710-2800	2810-2900	2910-3000	3010-3100	3110-3200
Wysokość (mm) Dostępność co 10 mm	1700-2000	6 750	6 930	7 110	7 260	7 430	7 620	7 770	7 950	8 260	8 420	8 590
	2010-2125	7 010	7 180	7 380	7 530	7 720	7 910	8 070	8 290	8 590	8 750	8 950
	2130-2250	7 110	7 280	7 480	7 660	7 850	8 030	8 220	8 440	8 720	8 910	9 110
	2260-2375*	7 470	7 650	7 870	8 040	8 270	8 450	8 660	8 860	9 120	9 340	9 510
	2380-2500	8 190	8 380	8 590	8 790	9 030	9 260	9 450	9 670	9 970	10 190	10 510
	2510-2625	8 430	8 630	8 870	9 070	9 330	9 560	9 760	10 030	10 290	10 520	10 850
	2630-2750	8 500	8 750	8 950	9 180	9 440	9 640	9 900	10 120	10 540	10 730	10 940
	2760-2875	8 810	9 020	9 280	9 490	9 750	9 970	10 240	10 470	10 900	11 110	11 430
	2880-3000	9 030	9 250	9 470	9 700	10 030	10 240	10 470	10 870	11 130	11 470	11 680

* Dopłata do bramy automatycznej - szczegóły strona 78

Tabela z wymiarami bram automatycznych - Dekory OFERTA SPECJALNA i dekory Grupa I - ceny netto

		Szerokość (mm) - Dostępność co 10 mm										
		2000-2200	2210-2300	2310-2400	2410-2500	2510-2600	2610-2700	2710-2800	2810-2900	2910-3000	3010-3100	3110-3200
Wysokość (mm) Dostępność co 10 mm	1700-2000	6 570	6 740	6 910	7 060	7 220	7 400	7 550	7 710	8 020	8 170	8 320
	2010-2125	6 810	6 970	7 160	7 310	7 490	7 670	7 830	8 030	8 320	8 480	8 670
	2130-2250	6 900	7 060	7 250	7 430	7 610	7 770	7 960	8 170	8 450	8 620	8 820
	2260-2375*	7 250	7 420	7 630	7 790	8 010	8 180	8 380	8 570	8 820	9 030	9 200
	2380-2500	7 950	8 130	8 340	8 530	8 760	8 980	9 160	9 360	9 660	9 870	10 170
	2510-2625	8 180	8 370	8 600	8 790	9 040	9 260	9 450	9 710	9 960	10 180	10 500
	2630-2750	8 240	8 480	8 670	8 890	9 140	9 330	9 570	9 780	10 190	10 370	10 570
	2760-2875	8 540	8 740	8 980	9 180	9 430	9 640	9 890	10 120	10 530	10 730	11 040
	2880-3000	8 700	8 920	9 120	9 330	9 650	9 850	10 060	10 450	10 700	11 020	11 210

* Dopłata do bramy automatycznej - szczegóły strona 78

** Z wyłączeniem kolorów perłowych, fluorescencyjnych i metalizowanych.

Tabela z wymiarami bram automatycznych - Dekory Grupa II - ceny netto

		Szerokość (mm) - Dostępność co 10 mm										
		2000-2200	2210-2300	2310-2400	2410-2500	2510-2600	2610-2700	2710-2800	2810-2900	2910-3000	3010-3100	3110-3200
Wysokość (mm) Dostępność co 10 mm	1700-2000	6 810	6 990	7 170	7 330	7 510	7 700	7 860	8 030	8 350	8 510	8 680
	2010-2125	7 070	7 240	7 440	7 610	7 800	7 990	8 160	8 380	8 680	8 850	9 050
	2130-2250	7 170	7 360	7 550	7 740	7 940	8 120	8 320	8 540	8 830	9 020	9 230
	2260-2375*	7 550	7 730	7 950	8 130	8 360	8 550	8 760	8 960	9 230	9 450	9 630
	2380-2500	8 260	8 460	8 680	8 880	9 130	9 370	9 560	9 780	10 090	10 310	10 630
	2510-2625	8 510	8 720	8 970	9 170	9 430	9 670	9 880	10 150	10 410	10 650	10 980
	2630-2750	8 590	8 850	9 050	9 290	9 560	9 760	10 020	10 240	10 670	10 870	11 080
	2760-2875	8 910	9 120	9 380	9 600	9 870	10 100	10 370	10 600	11 040	11 250	11 580
	2880-3000	9 130	9 360	9 580	9 820	10 150	10 380	10 600	11 010	11 280	11 620	11 840

* Dopłata do bramy automatycznej - szczegóły strona 78



Dekory OFERTA SPECJALNA (Silk)



Dekory (Silk) GRUPA I / DOWOLNY KOLOR RAL

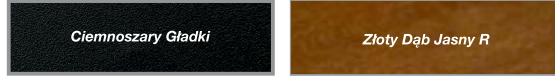
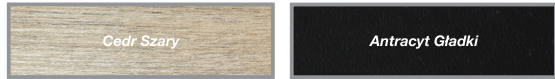

Dekory (Silk) GRUPA II

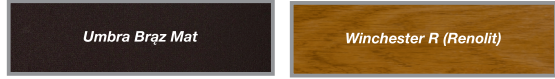
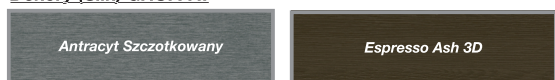

Nice Design ISO 60 automatyczne - wym. spec.

Szerokość (mm) - Dostępność co 10 mm

3210-3300	3310-3400	3410-3500	3510-3600	3610-3700	3710-3800	3810-3900	3910-4000	4010-4100	4110-4200	4210-4300	4310-4400	4410-4500	4510-4600	4610-4700	4710-4800	4810-4900	4910-5000	5010-5250	5260-5500
7540	7660	7810	7930	8210	8210	8490	8490	8960	8960	9260	9260	9500	9970	10560	10560	11040	11040	11540	11750
7810	7940	8090	8220	8530	8530	9010	9010	9280	9280	9620	9620	9850	10330	11000	11000	11500	11500	12020	12280
7910	8040	8210	8330	8770	8770	9170	9170	9430	9430	9690	9690	10040	10520	11110	11110	11530	11530	12030	12270
8230	8460	8610	8690	9150	9150	9560	9560	9840	9840	10120	10120	10480	10950	11580	11580	12000	12000		
9170	9310	9570	9690	9990	9990	10450	10450	10750	11200	11600	11600	11880	11880	12540	12540	13130	13130		
9570	9720	9850																	
9570	9730	9860																	
9890	10060	10190																	
10070	10240	10510																	

Napęd Spin 23

Napęd Spin 22

Napęd Spin 41
(SN6041 + SNA30)

Napęd Spin 41L
(SN6041 + SNA6)

Szerokość (mm) - Dostępność co 10 mm

3210-3300	3310-3400	3410-3500	3510-3600	3610-3700	3710-3800	3810-3900	3910-4000	4010-4100	4110-4200	4210-4300	4310-4400	4410-4500	4510-4600	4610-4700	4710-4800	4810-4900	4910-5000	5010-5250	5260-5500
8780	8940	9130	9290	9640	9640	9990	9990	10540	10540	10920	10920	11230	11720	12390	12390	12950	12950	13540	13840
9130	9300	9490	9660	10050	10050	10610	10610	10970	10970	11380	11380	11700	12190	12950	12950	13520	13520	14140	14500
9300	9480	9680	9850	10380	10380	10860	10860	11210	11210	11550	11550	11990	12480	13160	13160	13660	13660	14280	14620
9700	9970	10170	10290	10840	10840	11350	11350	11720	11720	12080	12080	12530	13020	13740	13740	14250	14250		
10720	10910	11210	11380	11770	11770	12330	12330	12720	13190	13690	13690	14060	14060	14820	14820	15510	15510		
11190	11400	11570																	
11270	11480	11660																	
11670	11890	12080																	
11920	12150	12480																	

Napęd Spin 23

Napęd Spin 22

Napęd Spin 41
(SN6041 + SNA30)

Napęd Spin 41L
(SN6041 + SNA6)

Szerokość (mm) - Dostępność co 10 mm

3210-3300	3310-3400	3410-3500	3510-3600	3610-3700	3710-3800	3810-3900	3910-4000	4010-4100	4110-4200	4210-4300	4310-4400	4410-4500	4510-4600	4610-4700	4710-4800	4810-4900	4910-5000	5010-5250	5260-5500
8520	8670	8840	9000	9330	9330	9670	9670	10200	10200	10570	10570	10860	11340	12000	12000	12530	12530	13100	13390
8840	9000	9190	9350	9730	9730	10270	10270	10600	10600	11000	11000	11300	11780	12520	12520	13080	13080	13680	14020
9000	9170	9360	9520	10030	10030	10490	10490	10820	10820	11150	11150	11570	12050	12710	12710	13190	13190	13790	14110
9380	9640	9830	9940	10470	10470	10960	10960	11310	11310	11660	11660	12090	12570	13270	13270	13750	13750		
10370	10550	10840	11010	11380	11380	11910	11910	12290	12750	13210	13210	13580	13580	14310	14310	14980	14980		
10820	11020	11190																	
10890	11090	11250																	
11270	11480	11660																	
11450	11660	11970																	

Napęd Spin 23

Napęd Spin 22

Napęd Spin 41
(SN6041 + SNA30)

Napęd Spin 41L
(SN6041 + SNA6)

Szerokość (mm) - Dostępność co 10 mm

3210-3300	3310-3400	3410-3500	3510-3600	3610-3700	3710-3800	3810-3900	3910-4000	4010-4100	4110-4200	4210-4300	4310-4400	4410-4500	4510-4600	4610-4700	4710-4800	4810-4900	4910-5000	5010-5250	5260-5500
8880	9040	9230	9400	9760	9760	10120	10120	10670	10670	11060	11060	11380	11870	12540	12540	13100	13100	13700	14020
9230	9410	9610	9780	10180	10180	10750	10750	11110	11110	11530	11530	11850	12350	13110	13110	13690	13690	14320	14690
9420	9600	9810	9980	10510	10510	11010	11010	11360	11360	11720	11720	12160	12660	13340	13340	13850	13850	14470	14830
9830	10100	10300	10440	10990	10990	11500	11500	11880	11880	12250	12250	12710	13210	13940	13940	14450	14450		
10850	11040	11350	11520	11930	11930	12480	12480	12890	13370	13870	13870	14260	14260	15020	15020	15710	15710		
11330	11540	11720																	
11420	11630	11820																	
11830	12050	12250																	
12090	12320	12650																	



Napęd Spin 23

Napęd Spin 22

Napęd Spin 41
(SN6041 + SNA30)

Napęd Spin 41L
(SN6041 + SNA6)

Nice Opcje dodatkowe do bram 60 mm

Nazwa opcji	Opis/Uwagi dodatkowe	Dopłata netto	j.m.	Wymiary standard.	Wymiary specjalne
Zamiana napędu w bramie automatycznej z napędem SPIN z prowadzeniem obniżonym L oraz wysokim H*					
* Zamiana napędu SPIN23 na SPIN22	Dopłata do bramy automatycznej z napędem SPIN o wysokości od 2300 mm do 2375 mm z prowadzeniem obniżonym L (ze sprężynami skrętnymi z tyłu) lub wysokim H	170,00	szt.	•	•
* Zamiana napędu SPIN 41 na SPIN 41L		190,00	szt.	•	•
Zamiana napędu SPIN 23/22 na SPY HS					
Zamiana SPIN23 na SPY HS	Dopłata do bramy automatycznej SPIN. Zamiana na napęd SPY650HSBDKCE z szyną SPYRAIL321 (zamiast SPIN23) lub SPYRAIL321+SPYRAIL081 (zamiast SPIN22)	360,00	szt.	•	•
Zamiana SPIN22 na SPY HS L		380,00	szt.	•	•
Opcje prowadzeń					
Obniżone L, sprężyny skrętne z tyłu. Nadproże min. R: 150/A: 160 mm	Bramy o szerokości B ≤ 4500 mm	235,00	kpl.	•	•
	Bramy o szerokości B > 4500 mm	340,00	kpl.	•	•
Standardowe podwyższone NH	Sprężyny skrętne z przodu. Nadproże min. R: 350/A: 400 mm	0,00	kpl.	-	•
Klamki z zamkiem i uchwyty (standardowo umieszczone po stronie Lewej od zewnątrz. Wymiary specjalne możliwość zmiany)					
Klamka czarna	Klamka zewnętrzna czarna z zamkiem (3 klucze)	250,00	szt.	•	•
Klamka satynowana	Klamka zewn. w kolorze satynowanym z zamkiem (3 klucze)	270,00	szt.	•	•
Klamka złota	Klamka zewn. w kolorze starego złota z zamkiem (3 klucze)	280,00	szt.	•	•
Uchwyt czarny	Uchwyt dwustronny czarny (w dolnej sekcji)	70,00	szt.	•	•
Uchwyt satynowany	Uchwyt dwustronny w kolorze satynowanym (w dolnej sekcji)	75,00	szt.	•	•
Uchwyt złoty	Uchwyt dwustronny w kolorze starego złota (w dolnej sekcji)	90,00	szt.	•	•
Ryglowanie dwustronne zamka	Dopłata do zamka w bramie ręcznej. Niedostępne w bramach z drzwiami serwisowymi. Max. szerokość bramy 5000 mm	250,00	szt.	•	•
Wysprzęglanie awaryjne z zewnątrz do bram z zamkiem					
SPA2	Bramy automatyczne z napędem SPIN oraz SPIDO (tabela zastosowań str. 81)	90,00	szt.	•	•
OTA11		100,00	szt.	•	•
Dodatkowe elementy montażowe					
Montaż boczny - zestaw do montażu bocznego (kątowniki, wkręty, nawierc. otwory) - węgarek 120 mm		150,00	szt.	•	•
Uchwyt listwy nadprożowej	Do nadproży ocieplonych styropianem (maks. 90 mm). Optymalne zastosowanie co 500 mm.	13,00	szt.	•	•
 System ciepłego montażu - niedostępny dla H i NH (patrz przekroje str. 4)		120,00	mb	•	•
Wzmocnienie profilu montażowego - komplet do bramy (4 szt.) Niedostępne dla prowadzeń NH i H		40,00	kpl.	•	•
Kątownik perforowany	30 x 30 mm, długość L = 2000 mm	43,00	szt.	•	•
Przeszklenia					
Opcje przeszkleń str. 80				•	•
Lakierowanie (pozostałe opcje)					
Lakierowanie płaszczka bramy od wewnątrz	Obejmuje lakierowanie okuć bocznych	170,00	m ²	•	•
Lakierowanie strukturalne**	Dopłata do bramy w dowolnym kolorze RAL. Tylko bramy SILK.	70,00	m ²	•	•
 Lakierowanie NCS	Dopłata do bramy w dowolnym kolorze RAL. Tylko bramy SILK.	65,00	m ²	•	•
Inne					
Przedłużenie wału		70,00	mb	•	•
Ujednolicenie	Ujednolicenie usytuowania przeszkleń lub przetłoczeń. Na zapytanie	270,00	szt.	•	•
Dodatkowy profil wzmacniający, stalowy		45,00	mb	•	•
 Regulowany zawias dolny - sekcja dolna min. 320 mm		105,00	kpl.	•	•
 Podwójne zawiasy boczne - sekcja stalowa 60 mm		220,00	sekcja	•	•
Droga radiowa/dodatkowe piloty					
ON2E	Pilot 2-kanalowy ON2E (system OPERA)	95,00	szt.	•	•
ON4E	Pilot 4-kanalowy ON4E (system OPERA)	120,00	szt.	•	•
FLO2RE	Pilot 2-kanalowy FLO2RE (SPIN)	85,00	szt.	•	•
FLO4RE	Pilot 4-kanalowy FLO4RE (SPIN)	115,00	szt.	•	•
INT11 (Pilot 1-kanalowy)	Dostępne kolory: czarny, żółty (Y), czerwony (R), różowy (L), zielony (G), niebieski (B)	80,00	szt.	•	•
INT12 (Pilot 2-kanalowy)		85,00			

** z wyłączeniem kolorów perłowych, fluorescencyjnych i metalizowanych

Nice Opcje dodatkowe do bram 60 mm

Nazwa opcji	Opis/Uwagi dodatkowe	Dopłata netto	j.m.	Spr. skr. wym. stand.	Spr. skr. wym. spec.
Fotokomórki					
EPMB	Linia fotokomórek EPMB do napędu SPIN	225,00	kpl.	•	•
BF	Linia fotokomórek BF do napędu SPIDO	160,00	kpl.	•	•
Lampy sygnalizacyjne					
ELDC	Lampa sygnalizacyjna LED z wbudowaną anteną 433,92 MHz	160,00	szt.	•	•
Akumulator do zasilania awaryjnego					
Akumulator PS124	Do zasilania awaryjnego, z wbudowaną kartą ładowania	330,00	szt.	•	•
Moduł Wi-Fi					
IT4WIFI Moduł Wi-Fi	Do zdalnego zarządzania automatyką domową	340,00	szt.	•	•



Nazwa opcji	Opis/Uwagi dodatkowe	Dopłata netto	j.m.	E120 Spr. nac.	Spr. skr. wym. stand.	Spr. skr. wym. spec.
OPCJE PRZESZKLEŃ DO BRAM 40 mm *						
Okno prostokątne L2-B	Skręcane, wymiary zewnętrzne 633 x 332 mm, ramka czarna	230,00	szt.	•	•	•
Okno prostokątne L2-R	Skręcane, wymiary zewnętrzne 633 x 332 mm, ramka jednostronnie lakierowana na RAL**	300,00	szt.	•	•	•
Matowienie szyby	Dotyczy okien L2-B oraz L2-R	120,00	szt.	•	•	•
Okno owalne R10	Zatraskowe, wymiary zewnętrzne 663 x 343 mm, ramka czarna bez możliwości lakierowania	315,00	szt.	•	•	•
Sekcja IP-A anodowana	Sekcja IP z podwójną szybą. Maks. szerokość bramy 5000 mm***. Standardowe wewn. listwy przyszybowe - szare PVC (bez możliwości lakierowania)	390,00	mb	•	•	•
Sekcja IP-R1 lakierowana jednostronnie na RAL**		475,00	mb	•	•	•
Sekcja IP C-A anodowana	Sekcja IP z przekładkami termicznymi z podwójną szybą. Maks. szerokość bramy 5000 mm***. Standardowe wewn. listwy przyszybowe - szare PVC (bez możliwości lakierowania)	560,00	mb	•	•	•
Sekcja IP C-R1 lakierowana jednostronnie na RAL**		645,00	mb	•	•	•
Sekcja IP B-A anodowana	Sekcja IP z blachą perforowaną. Maks. szerokość bramy 5000 mm***. Standardowe wewn. listwy przyszybowe - szare PVC (bez możliwości lakierowania)	440,00	mb	•	•	•
Sekcja IP B-R1 lakierowana jednostronnie na RAL**		525,00	mb	•	•	•
Sekcja IP S-A anodowana	Sekcja IP z siatką aluminiową. Maks. szerokość bramy 5000 mm***. Standardowe wewn. listwy przyszybowe - szare PVC (bez możliwości lakierowania)	500,00	mb	•	•	•
Sekcja IP S-R1 lakierowana jednostronnie na RAL**		585,00	mb	•	•	•
Sekcja IP bez słupków środkowych (IP-0)	Max szerokość bramy 3000 mm. Dopłata do ceny sekcji	15,00	%	•	•	•
Dopłata za aluminiowe listwy przyszybowe do sekcji IP	Do sekcji IP bez przegrody termicznej (anoda/RAL)	10,00/11,00	%	•	•	•
	Do sekcji IP z przegrodą termiczną (anoda/RAL)	8,00/9,00	%	•	•	•

Nazwa opcji	Opis/Uwagi dodatkowe	Dopłata netto	j.m.	Spr. skr. wym. stand.	Spr. skr. wym. spec.
OPCJE PRZESZKLEŃ DO BRAM 60 mm *					
Okno prostokątne L60-B	Skręcane, wymiary zewnętrzne 636 x 332 mm, ramka czarna, pakiet szybowy 3x2mm	650,00	szt.	•	•
Okno prostokątne L60-R	Skręcane, wymiary zewnętrzne 636 x 332 mm, ramka jednostronnie lakierowana na RAL**	720,00	szt.	•	•

MAKSYMALNA ILOŚĆ OKIEN L2, R10, L60 ORAZ KRATEK WENTYLACYJNYCH W SEKCJI BRAMY				
Szerokość bramy	do 2599 mm	2600 - 3431 mm	3432 - 4264 mm	4265 - 5500 mm
Max. ilość okien	2	3	4	5

ILOŚĆ OKIEN W SEKCJI ALUMINIOWEJ IP W BRAMACH 40 mm				
Szerokość bramy	do 2500 mm	2501 - 3500 mm	3501 - 4500 mm	4501 - 5000 mm
Ilość okien	2	3	4	5

* wszystkie ceny dotyczą produktów zamawianych w bramie

** z wyłączeniem kolorów perłowych, fluorescencyjnych i metalizowanych

*** większe szerokości na zapytanie

Nice Napędy do bram automatycznych

SPIN23BD



- Zastosowanie w bramach automatycznych do 4500x2375 mm (wysokość 2375 mm ze standardowym nadprożem),
- Siłownik o sile uciążu 650N,
- Jednoelementowa szyna prowadząca o dł. 3 m z paskiem zbrojonym,
- Centrala sterująca BLUEBUS,
- Droga radiowa FLOR, pilot ON2E (Era One) - 1 szt.,
- Oświetlenie – żarówka LED,
- Tryb uśpienia w stanie spoczynku,
- Amperometryczny system wykrywania przeszkody,

- Zwolnienie prędkości podczas otwierania i zamykania bramy,
- Współpraca z fotokomórkami EPMB (opcja).

SPIN22BD



- Zastosowanie w bramach automatycznych do szerokości 4200 mm i wysokości ponad 2375 mm, oraz w bramach do szerokości 4500 i wysokości 2375 mm z obniżonym nadprożem,
- Siłownik o sile uciążu 650N,
- Dwuelementowa szyna prowadząca 3 m + 1 m z paskiem zbrojonym,
- Centrala sterująca BLUEBUS,
- Droga radiowa FLOR, pilot ON2E (Era One) - 1 szt.,
- Oświetlenie – żarówka LED,

- Tryb uśpienia w stanie spoczynku,
- Amperometryczny system wykrywania przeszkody,
- Zwolnienie prędkości podczas otwierania i zamykania bramy,
- Współpraca z fotokomórkami EPMB (opcja).

SPIN 41BD / 41LBD



- Zastosowanie w bramach automatycznych:
 - SPIN41od 4510x1700 mm do 5500x2375 mm (wys. 2375 mm tylko z prowadzeniem STH)
 - SPIN41L szer. od 4210 mm i wys. ponad 2375 mm oraz wys. 2375 mm z prowadz. LH,
- Siłownik SN6041 o sile uciążu 1000N,
- Jednoelementowa szyna prowadząca SNA30 o dł. 3 m z paskiem zbrojonym (SPIN40), dwuelementowa szyna prowadząca SNA6 o dł. 3m + 1m z paskiem zbrojonym (SPIN41L),
- Centrala sterująca BLUEBUS,

- Droga radiowa FLOR, pilot ON2E (Era One) - 1 szt.,
- Oświetlenie – żarówka LED,
- Współpraca z akumulatorem PS124 (opcja),
- Tryb uśpienia w stanie spoczynku,
- Amperometryczny system wykrywania przeszkody,
- Zwolnienie prędkości podczas otwierania i zamykania bramy,
- Współpraca z fotokomórkami EPMB (opcja).

SPY650HSBD / SPY650HSBD L



- Zastosowanie w bramach automatycznych w zakresach odpowiadających napędom SPIN23BD (SPY650HSBD) oraz SPIN22BD (SPY650HSBD L),
- Napęd zębatkowy w szynie pociągowej – przesuwa się wzdłuż szyny, bez pomocy łańcucha,
- Siłownik SPY650HSBD o sile uciążu 650N,
- Jednoelementowa szyna prowadząca SPYRAIL321 o dł. 3,2m (SPY650HSBD) lub dwuelementowa szyna prowadząca SPYRAIL321 + SPYRAIL081 o łącznej długości 4 m,
- Centrala sterująca SPYBOXBHS (BlueBus) do montażu

na ścianie z trzema przyciskami do sterowania automatyką oraz wbudowanym oświetleniem LED,

- Droga radiowa FLOR, pilot ON2E (Era One) – 1 szt.,
- Współpraca z akumulatorem PS324 (opcja),
- Tryb uśpienia w stanie spoczynku (pobór 0,5 W),
- Amperometryczny system wykrywania przeszkody,
- Zwolnienie prędkości podczas otwierania i zamykania bramy,
- Współpraca z fotokomórkami EPMB (opcja),
- **Prędkość maksymalna 0,24 m/s.**

SPIDO 600/SPIDO 600 L



- Zastosowanie w bramach automatycznych:
 - SPIDO 600 do szer. 4000 mm i do wys. 2500 mm,
 - SPIDO 600 L w bramach do szer. 4000 mm i wysokości 2500 mm z obniżonym nadprożem,
- Siłownik o sile uciążu 600N,
- Jednoelementowa szyna prowadząca o dł. 3,2 m z paskiem zbrojonym, bez ograniczników krańcowych,
- Kompaktowe wymiary – wysokość szyny 30 mm, wysokość głowicy 90 mm,
- Wbudowana centrala sterująca,
- Zintegrowany radiodbiornik ERA ONE,

- Piloty 2-kanalowe ON2E (Era One) – 2 szt.
- Jednocyfrowy wyświetlacz do programowania,
- Oświetlenie – żarówka LED,
- Współpraca z akumulatorem PS124 (opcja)
- Tryb uśpienia w stanie spoczynku,
- Amperometryczny system wykrywania przeszkody,
- Zwolnienie prędkości podczas otwierania i zamykania bramy,
- Współpraca z fotokomórkami BF/EPM (opcja)

Nice Tabela zastosowań wysprzęglania SPA 2, OTA11 do napędów Spin

		Szerokość (mm)																				
		2000	2200	2300	2400	2600	2700	2800	2900	3100	3200	3300	3400	3600	3800	4000	4100	4500	5000	5500	6000	
Wysokość (mm)	1700	SPA 2	SPA 2	SPA 2	SPA 2	SPA 2	SPA 2	SPA 2	SPA 2	SPA 2	SPA 2	SPA 2	SPA 2	SPA 2	SPA 2	SPA 2	SPA 2	SPA 2	SPA 2	SPA 2	SPA 2	
	1800	SPA 2	SPA 2	SPA 2	SPA 2	SPA 2	SPA 2	SPA 2	SPA 2	SPA 2	SPA 2	SPA 2	SPA 2	SPA 2	SPA 2	SPA 2	SPA 2	SPA 2	SPA 2	SPA 2	SPA 2	SPA 2
	1900	SPA 2	SPA 2	SPA 2	SPA 2	SPA 2	SPA 2	SPA 2	SPA 2	SPA 2	SPA 2	SPA 2	SPA 2	SPA 2	SPA 2	SPA 2	SPA 2	SPA 2	SPA 2	SPA 2	SPA 2	SPA 2
	2000	SPA 2	SPA 2	SPA 2	SPA 2	SPA 2	SPA 2	SPA 2	SPA 2	SPA 2	SPA 2	SPA 2	SPA 2	SPA 2	SPA 2	SPA 2	SPA 2	SPA 2	SPA 2	SPA 2	SPA 2	SPA 2
	2050	SPA 2	SPA 2	SPA 2	SPA 2	SPA 2	SPA 2	SPA 2	SPA 2	SPA 2	SPA 2	SPA 2	SPA 2	SPA 2	SPA 2	SPA 2	SPA 2	SPA 2	SPA 2	SPA 2	SPA 2	SPA 2
	2125	SPA 2	SPA 2	SPA 2	SPA 2	SPA 2	SPA 2	SPA 2	SPA 2	SPA 2	SPA 2	SPA 2	SPA 2	SPA 2	SPA 2	SPA 2	SPA 2	SPA 2	SPA 2	SPA 2	SPA 2	SPA 2
	2175	SPA 2	SPA 2	SPA 2	SPA 2	SPA 2	SPA 2	SPA 2	SPA 2	SPA 2	SPA 2	SPA 2	SPA 2	SPA 2	SPA 2	SPA 2	SPA 2	SPA 2	SPA 2	SPA 2	SPA 2	SPA 2
	2250	SPA 2	SPA 2	SPA 2	SPA 2	SPA 2	SPA 2	SPA 2	SPA 2	SPA 2	SPA 2	SPA 2	SPA 2	SPA 2	SPA 2	SPA 2	SPA 2	SPA 2	SPA 2	SPA 2	SPA 2	SPA 2
	2300	SPA 2	SPA 2	SPA 2	SPA 2	SPA 2	SPA 2	SPA 2	SPA 2	SPA 2	SPA 2	SPA 2	SPA 2	SPA 2	SPA 2	SPA 2	SPA 2	SPA 2	SPA 2	SPA 2	SPA 2	SPA 2
	2375	SPA 2	SPA 2	SPA 2	SPA 2	SPA 2	SPA 2	SPA 2	SPA 2	SPA 2	SPA 2	SPA 2	SPA 2	SPA 2	SPA 2	SPA 2	SPA 2	SPA 2	SPA 2	SPA 2	SPA 2	SPA 2
	2425	SPA 2	SPA 2	SPA 2	SPA 2	SPA 2	SPA 2	SPA 2	SPA 2	SPA 2	SPA 2	SPA 2	SPA 2	SPA 2	SPA 2	SPA 2	SPA 2	SPA 2	SPA 2	SPA 2	SPA 2	SPA 2
	2500	SPA 2	SPA 2	SPA 2	SPA 2	SPA 2	SPA 2	SPA 2	SPA 2	SPA 2	SPA 2	SPA 2	SPA 2	SPA 2	SPA 2	SPA 2	SPA 2	SPA 2	SPA 2	SPA 2	SPA 2	SPA 2
	2550	SPA 2	SPA 2	SPA 2	SPA 2	SPA 2	SPA 2	SPA 2	SPA 2	SPA 2	SPA 2	SPA 2	SPA 2	SPA 2	SPA 2	SPA 2	SPA 2	SPA 2	SPA 2	SPA 2	SPA 2	SPA 2
	2625	SPA 2	SPA 2	SPA 2	SPA 2	SPA 2	SPA 2	SPA 2	SPA 2	SPA 2	SPA 2	SPA 2	SPA 2	SPA 2	SPA 2	SPA 2	SPA 2	SPA 2	SPA 2	SPA 2	SPA 2	SPA 2
	2750	SPA 2	SPA 2	SPA 2	SPA 2	SPA 2	SPA 2	SPA 2	SPA 2	SPA 2	SPA 2	SPA 2	SPA 2	SPA 2	SPA 2	SPA 2	SPA 2	SPA 2	SPA 2	SPA 2	SPA 2	SPA 2
	2875	SPA 2	SPA 2	SPA 2	SPA 2	SPA 2	SPA 2	SPA 2	SPA 2	SPA 2	SPA 2	SPA 2	SPA 2	SPA 2	SPA 2	SPA 2	SPA 2	SPA 2	SPA 2	SPA 2	SPA 2	SPA 2
3000	SPA 2	SPA 2	SPA 2	SPA 2	SPA 2	SPA 2	SPA 2	SPA 2	SPA 2	SPA 2	SPA 2	SPA 2	SPA 2	SPA 2	SPA 2	SPA 2	SPA 2	SPA 2	SPA 2	SPA 2	SPA 2	

SPA 2 OTA 11

Nice Akcesoria



ON1E

ON2E

ON4E

ON9E

ON3EBD

FLO1RE

FLO2RE

FLO4RE

VR

SMX2R

INTI2Y

INTI2R

INTI2L

INTI2G

INTI2B

INTI2



ELDC

EPMB (Spin)

BF (Shel)

IT4WIFI



KLAMKA CZARNA

KLAMKA SATYNOWANA

KLAMKA STARE ZŁOTO



UCHWYT CZARNY



UCHWYT SATYNOWANY



UCHWYT STARE ZŁOTO

Era One - sterowanie radiowe typu Flor z kodem dynamicznie zmiennym 433,92 MHz. Dzięki unikalnemu certyfikatowi radioodbiornika OPERA piloty Era One (ON1E, ON2E, ON4E, ON9E) mogą być dogrywane bez konieczności obecności na miejscu instalacji (konieczny programator O-Box).

Nowy dwukierunkowy pilot Era One BiDi umożliwiający sterowanie bramami wjazdowymi i garażowymi. System BiDi kompatybilny jest ze wszystkimi silnikami Nice do bram wjazdowych oraz garażowych, wykorzystującymi modułowy nadajnik OXI BD. Pilot umożliwia sprawdzenie w dowolnym momencie m.in. statusu bramy wjazdowej lub garażowej (diody LED odpowiednim kolorem sygnalizuje czy brama jest otwarta, zamknięta czy częściowo otwarta). Po raz pierwszy w automacie domowej zastosowano technologię Near Field Communication (NFC), umożliwiającą bezpośrednią komunikację pilota ze smartfonem.

Piloty Era One BiDi są kompatybilne z drogą radiową Flor.

Sterowanie radiowe Flor z kodem dynamicznie zmiennym o częstotliwości 433.92 MHz, 4,5 miliarda kombinacji:

- 1 - i 2 - kanałowe FLO2RE, VR,
- 4 - kanałowe FLO4RE,
- 1 - i 2 - kanałowe INTI.

Sterowanie radiowe Flor nie jest kompatybilne ze sterowaniem radiowym Smilo.

Możliwość zastosowania w sterowaniach napędów do rolet i markiz.

Bezpieczeństwo użytkownika: kod dynamicznie zmienny daje wysoki poziom bezpieczeństwa użytkownika, kod niemożliwy do skopiowania.

Sterowanie Flor: zasięg do 200 m z anteną ABFKIT/ABF w terenie otwartym.

Lampa sygnalizacyjna ELDC, 12 V (BLUEBUS) i 24 V z wbudowaną anteną 433.92 MHz.

Fotokomórki EPMB do montażu zewnętrznego w technologii BLUEBUS. Fotokomórki mogą pracować na dwóch poziomach zasięgu - do 15 m i do 30 m.

Fotokomórki BF do montażu zewnętrznego. Technologia przekaźnikowa BF stosowana do urządzeń z klasycznym wejściem FOTO/STOP. Fotokomórki mogą pracować na dwóch poziomach zasięgu - do 15 m i do 30 m.

Sterownik elektroniczny Nice IT4WIFI, przeznaczony do zdalnego sterowania automatyką domową z dowolnego miejsca na świecie, za pośrednictwem telefonu komórkowego. Moduł współdziała z aplikacją Nice IT4WIFI, którą można pobrać bezpłatnie z App Store oraz Google Play.

KLAMKI I UCHWYTY DO BRAM GARAŻOWYCH

Zamek zatrzaskowy wyposażony w jednostronną wkładkę patentową. Możliwość obsługi od strony zewnętrznej (3 klucze), jak i wewnętrznej (zasuwka).

Od strony zewnętrznej kłamek z szyldem wykonane z tworzywa sztucznego w kolorze czarnym, satynowanym lub starego złota.

Od strony wewnętrznej uchwyt z tworzywa sztucznego w kolorze czarnym.

Zamek standardowo montowany po lewej stronie bramy - patrząc od zewnątrz w drugiej sekcji od dołu. W bramach ręcznych oraz automatycznych montowany jako opcja dodatkowa. Konieczny w przypadku wysprężania awaryjnego z zewnątrz.

Uchwyty dwustronne (opcja dodatkowa) montowane w dolnej sekcji bramy. Dostępne w kolorze czarnym, satynowanym lub starego złota. Od wewnątrz kolor czarny.

Nice Yubii Home

Nowe serce Twojego Inteligentnego Domu

Możliwość sterowania całym domem za pomocą jednego małego urządzenia. Przy użyciu prostych poleceń możesz sterować oświetleniem, roletami, bramami, drzwiami i oknami, sprzętem AGD, systemami ogrzewania i nawadniania, multimediami, jak również wykrywać ewentualne wycieki wody, ulatnianie tlenu węgla czy pożar.

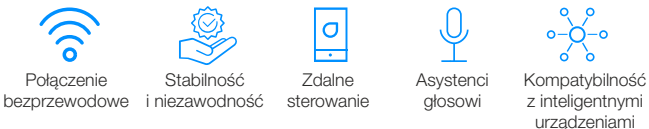

Oszczędność i zrównoważone zużycie

Yubii Home minimalizuje negatywny wpływ na środowisko Twojego inteligentnego domu. Dzięki kontroli ogrzewania i oświetlenia oraz monitorowaniu zużycia energii elektrycznej możesz ograniczyć zużycie energii i obniżyć rachunki za ogrzewanie.

Wyobraź sobie niezliczone scenariusze

Inteligentny dom zapewnia uczucie komfortu i ułatwia codzienne czynności. Zautomatyzowane scenariusze, sterowanie głosowe i ze smartfona, tabletu czy inteligentnych zegarków, ułatwią Ci codzienną rutynę.

Yubii, prawdziwy wielofunkcyjny ekosystem dla inteligentnego domu kompatybilny z ponad 3000 urządzeń różnych marek.

Yubii Home może zostać zintegrowany z urządzeniami innych firm dzięki protokołom Z-Wave i WiFi, może obsługiwać kamerę IP i do 5 urządzeń plug-in.

Aplikacja dostępna bezpłatnie:



Yubii App



GET IT ON
Google Play



Download on the
App Store



HubNetworklink - zestaw złączy kablowych do zasilania i internetu (LAN) dla central Yubii Home i HC3L.

Produkt ułatwia instalację Yubii Home w przypadku, gdy sygnał WiFi jest słaby lub niedostępny. Oznacza to mniej czasu i wysiłku z punktu widzenia klienta końcowego.

Urządzenie nie wymaga dodatkowej konfiguracji i gwarantuje stabilne połączenie z przewodową siecią LAN.



HubNetworklink

Kluczowe cechy:

- urządzenie przeznaczone do podłączenia centrali Yubii Home oraz HC3L do sieci kablowej (LAN),
- w zestawie znajdują się wszystkie niezbędne kable (w tym patchcord Ethernet).

Kod		cena netto	cena brutto
YUBII HOME 301616040301	centrala zarządzająca inteligentnym domem za pomocą drogi radiowej Nice/elero oraz protokołem Z-Wave	755,00	928,65
HUBNETWORKLINK 301210510101	zestaw złączy kablowych, łączących centralę Yubii Home z lokalną siecią kablową LAN	65,00	79,95

Parametry		YUBII
Zasilanie (V)		5 V DC, maks. 1 A (zasilacz w zestawie)
Temperatura pracy (°C min/max)		0-40°C
Wilgotność pracy maks.		75% wilgotności względnej (bez kondensacji)
Złącze zasilania		USB Micro B
Wymiary (mm)		178x110x31 mm

Nice HubPowerbank

Bądź w kontakcie, zawsze i wszędzie

Nice HubPowerbank to przenośny router 3G/4G zasilany przez USB.

HubPowerbank można połączyć z centralą Yubii Home i uzyskać dodatkowe źródło zasilania. Po włożeniu karty SIM HubPowerbank zapewni dostęp do internetu WiFi.



W standardowych warunkach centrala Yubii Home korzysta z klasycznego źródła zasilania oraz domowej sieci WiFi.

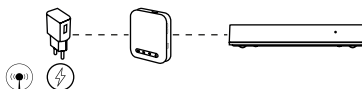

Backup-owa sieć WiFi 802.11b/g/n dla centralek Smart Home lub innych urządzeń

Dostęp do internetu 3G/4G (LTE) wymagana karta SIM

W przypadku awarii zasilania centrala automatycznie zacznie korzystać z zapasowego źródła energii. W przypadku dłuższej awarii, HubPowerbank zapewni zasilanie na czas do 12 godzin.



Tryby oszczędzania baterii

Funkcja Powerbank – bateria wielokrotnego ładowania o pojemności 4600mAh

W przypadku awarii domowej sieci WiFi HubPowerbank zapewni połączenie z chmurą zapewniając nieprzerwaną pracę centrali Yubii Home.

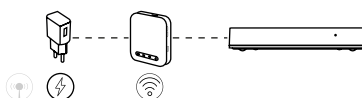

Odbieranie i wysyłanie wiadomości SMS

Miejsce na kartę SD

Kod		cena netto	cena brutto
HUBPOWERBANK 409500010139	przenośny router 3G/4G zasilany przez USB	397,56	489,00

Nice BIDI WIFI

BiDi-WiFi moduł z podwójną funkcjonalnością. Idealny dla użytkownika końcowego - możliwość sterowania automatyką za pomocą aplikacji mobilnej. Dodatkowo może służyć jako interfejs dla aplikacji profesjonalnej MyNice Pro co umożliwi programowanie i konfigurację automatyki instalatorowi z Licencją Nice.

Użytkownik automatyki z wykorzystaniem aplikacji mobilnej MyNice może sterować i monitorować swoją bramę zarówno lokalnie jak i przebywając poza domem. Może też udzielić ograniczonego dostępu do niej zaufanemu instalatorowi – w celu zdalnej diagnozy.

Poręczny, zmieści się w kieszeni, zawsze można go mieć przy sobie, aby ułatwić procedury konfiguracji automatyki Nice.

Kompatybilny ze wszystkimi siłownikami Nice do bram wjazdowych i bram garażowych ze złączem **Bus-T4**.

Automatyczne generowanie sieci Wi-Fi przy podłączonym interfejsie BiDi-WiFi. Możliwość konfiguracji automatyki za pomocą aplikacji MyNice Pro, nawet z własnego pojazdu.

Funkcja wyszukiwania w aplikacji pozwala w szybki sposób znaleźć parametr, który instalator chce zaprogramować, aby zakończyć instalację.

Dedykowane zarządzanie w chmurze. Ułatwione planowanie serwisów i przeglądów dzięki geolokalizacji. Dzięki temu można w szybki sposób zareagować na potrzeby klienta.

Technologia Nice umożliwia aktualizację oprogramowania w czasie rzeczywistym i umożliwia przeglądanie instrukcji w celu łatwego dostępu do instrukcji podczas instalacji.



Połączenie

WiFi

BUS T4

Kod		cena netto	cena brutto
BIDIWIFI	moduł do sterowania automatyką za pomocą WiFi (aplikacja My Nice). Moduł do programowania i konfiguracji central przez instalatora (aplikacja My Nice Pro).	200,00	246,00

Nice IT4WIFI

Interfejs Wi-Fi umożliwiający nadzorowanie automatyki bramowej Nice z każdego miejsca na świecie, kompatybilnej z protokołem BusT4 (Opera). Do wszystkich urządzeń Nice z gniazdem serwisowym IBT4N.

Łatwy w instalacji:

1. Używając dedykowanego przewodu podłącz złącze BusT4 w interfejsie Wi-Fi z gniazdem BusT4 lub IBT4N w centrali sterującej Nice.
2. Wybierz jeden z dwóch dostępnych protokołów: MyNice lub Apple HomeKit, następnie skonfiguruj interfejs za pomocą smartfonu.

Geolokalizacja: przy włączonym w telefonie GPS brama otworzy lub zamknie się samoczynnie gdy użytkownik znajdzie się w określonej strefie w pobliżu automatyki.

Komendy głosowe: Otwórz i zamknij garaż z Siri: automatyka będzie uruchamiana komendą głosową.

Scenariusze: określone wydarzenia można zaprogramować określonego dnia i w odpowiednim czasie. Np: „Od poniedziałku do piątku, otwórz bramę wjazdową i garaż o godzinie 7:00”.

Integracja z aplikacją HomeKit firmy Apple. Nice posiada certyfikat Apple HomeKit dla interfejsu IT4WIFI: zarządzaj automatyką Nice poprzez aplikację Apple i twórz spersonalizowane scenariusze, obejmujące również inne, podłączone urządzeniami HomeKit.

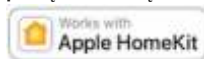

Kompatybilność z serwisem IFTTT: z użyciem darmowej platformy IFTTT (If This Then That) można tworzyć proste zależności przyczyna-efekt, wiążąc usługi dostarczane przez różne aplikacje. Po więcej informacji zajrzyj na stronę www.ifttt.com/nice.



Kod		cena netto	cena brutto
IT4WIFI	zestaw zawiera: interfejs WiFi, kabel telefoniczny RJ-11, zawiera interfejs IBT4N	340,00	418,20

Nice Formularz pomiarowy

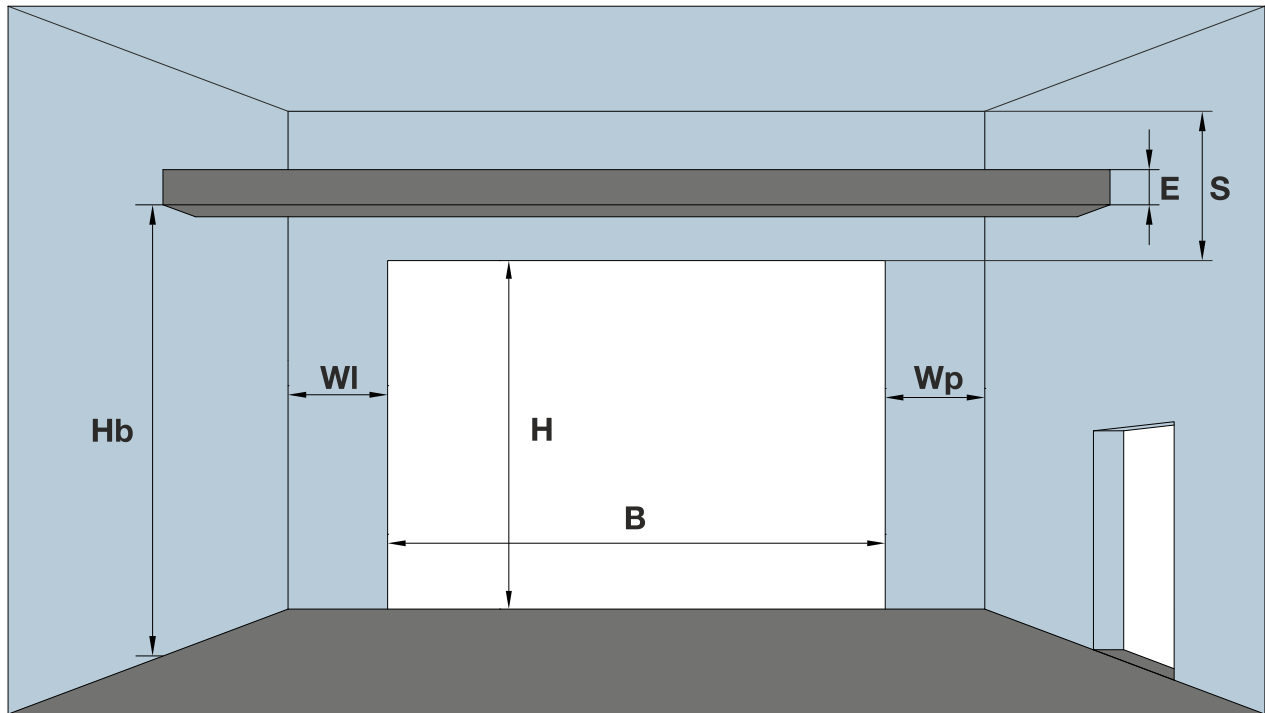

B	
H	
S	
WI	
Wp	
E	
F	
G	
Hb	
Dd	
Bd	
Hd	
D	
H α	
D α	
α	

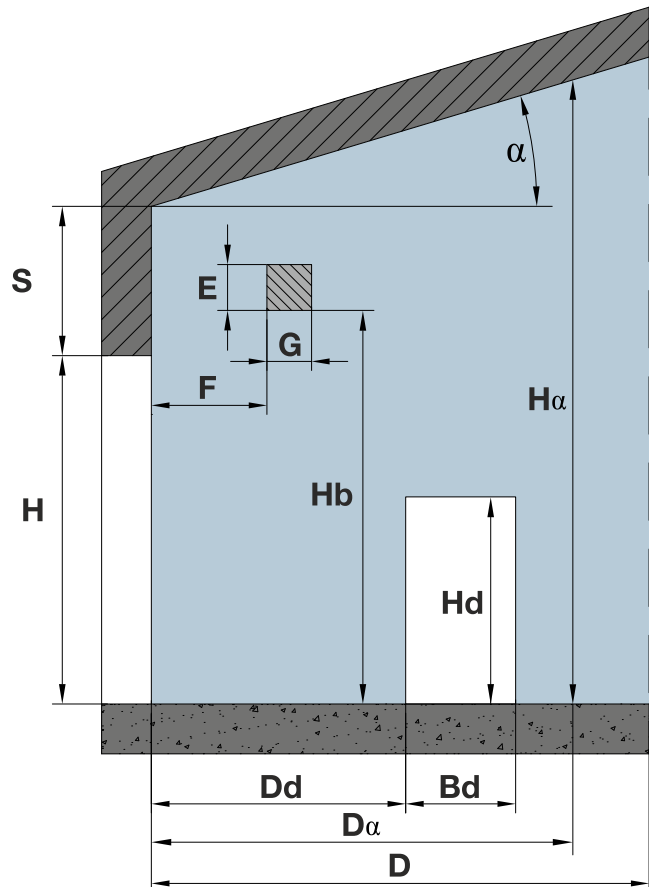

Nice Simple Premium E120/Premium E120

- standardowy rozkład paneli
(bez ścinania górnej sekcji)

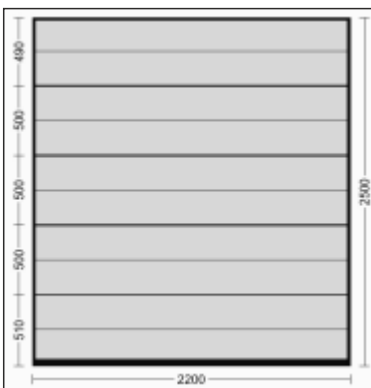
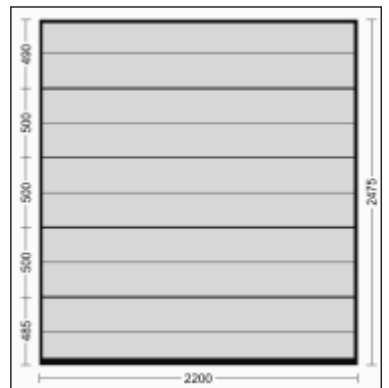
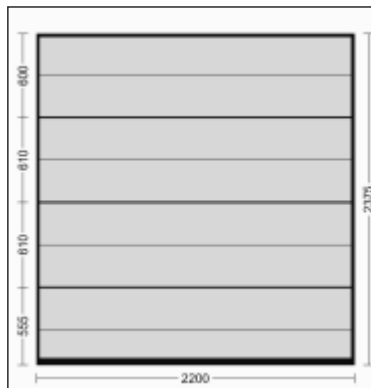
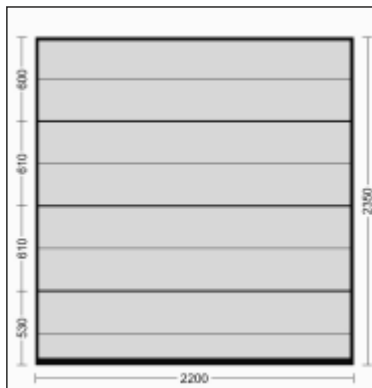
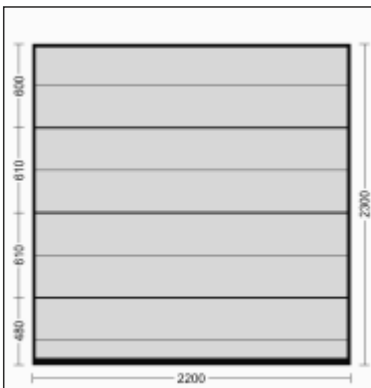
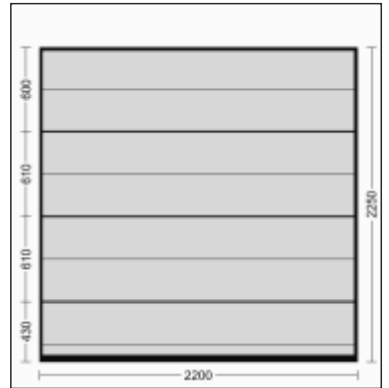
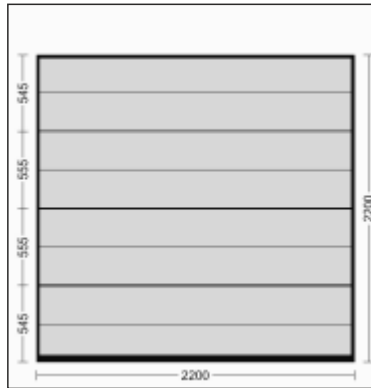
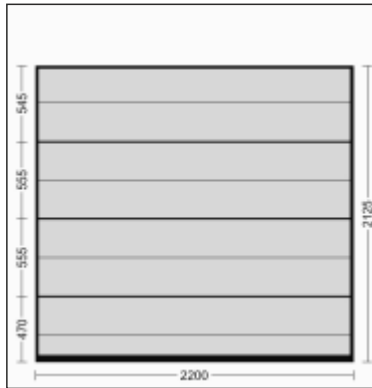
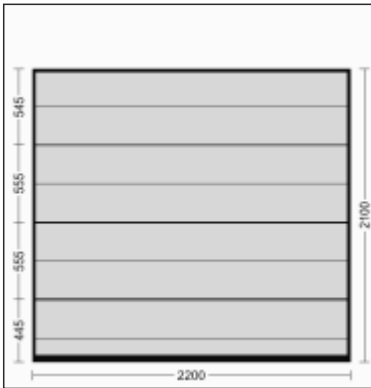
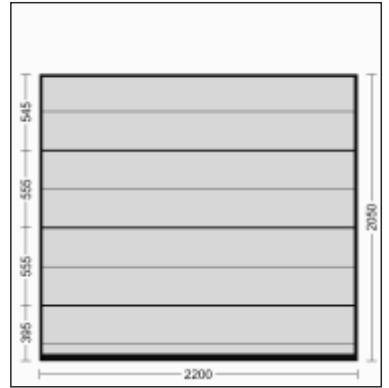
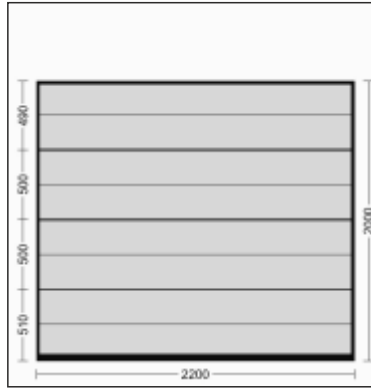
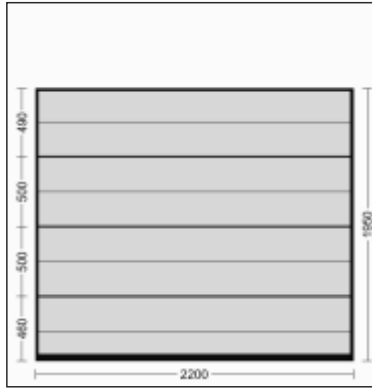
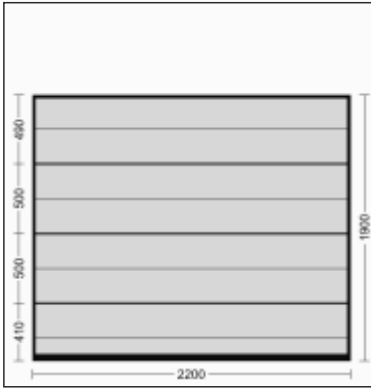

Nice Simple Design E120/Design E120

- standardowy rozkład paneli
(bez ścinania górnej sekcji)

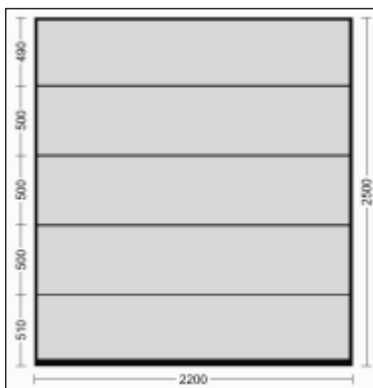
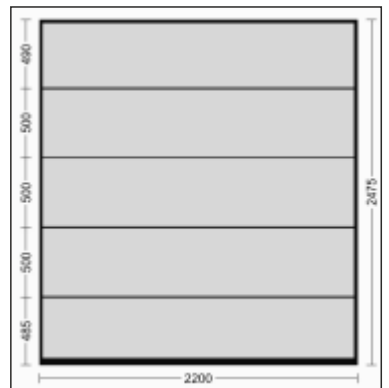
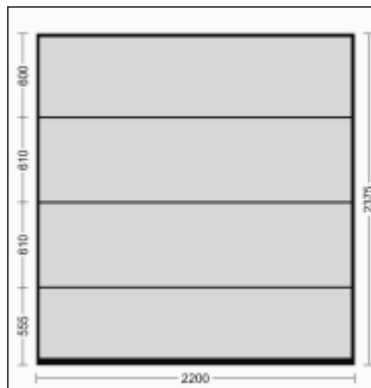
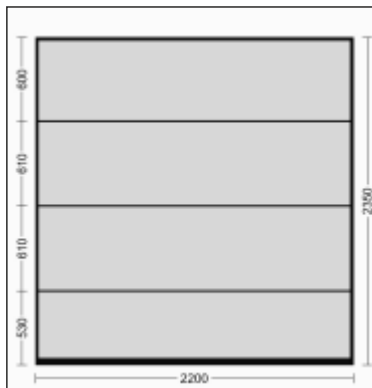
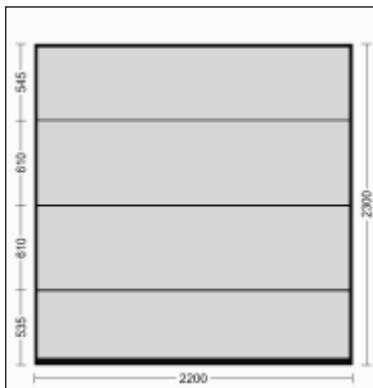
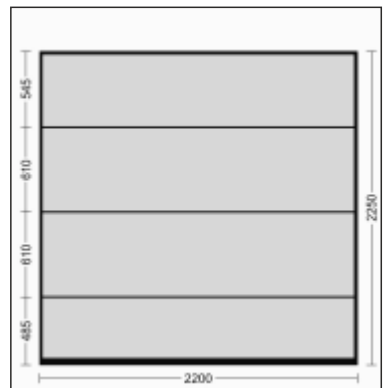
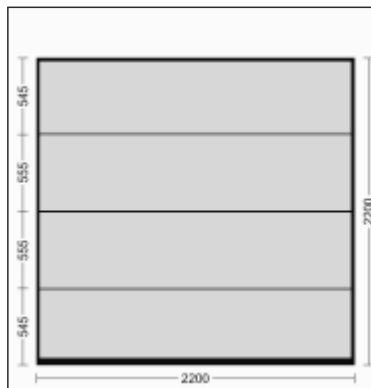
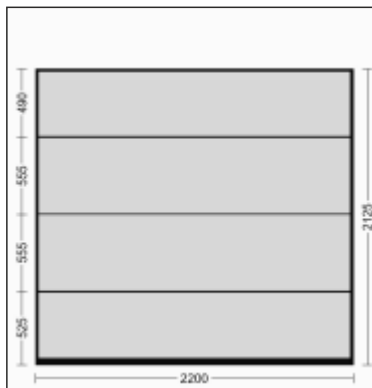
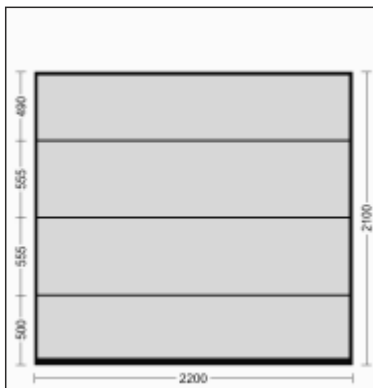
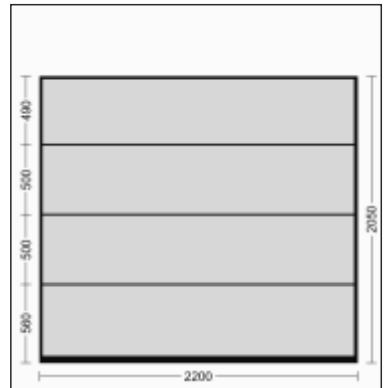
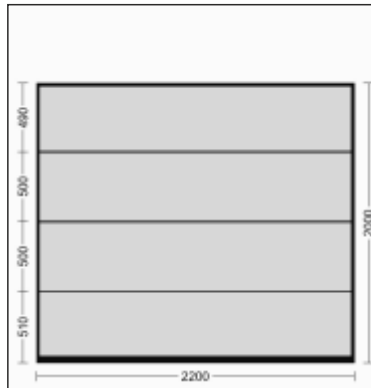
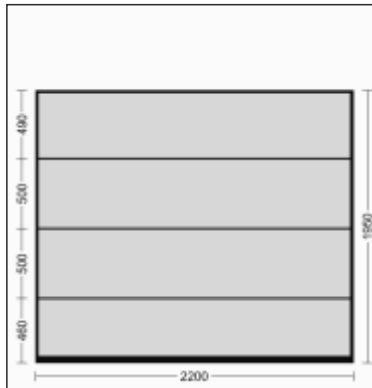
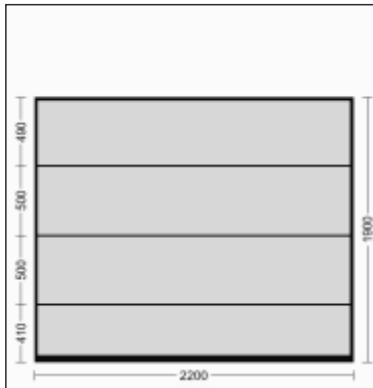

Nice Kontakt

RECEPCJA

nice.pl@niceforyou.com
tel. 22 759 40 00

DZIAŁ SPRZEDAŻY AUTMATYKA DO BRAM

e-mail do zamówień:
zamowienia.pl@niceforyou.com

tel. 22 759 40 24
tel. 22 759 40 25
tel. 22 759 40 26
tel. 22 759 40 27

KSIĘGOWOŚĆ / DZIAŁ ROZLICZEŃ

tel. 22 759 40 34

DZIAŁ BRAM GARAŻOWYCH

tel. 22 759 40 23
tel. 22 759 40 46
bramy.pl@niceforyou.com

DZIAŁ SERWISU INFOLINIA TECHNICZNA

tel. 22 759 40 30

DEDYKOWANA INFOLINIA TECHNICZNA DLA LICENCJONOWANYCH PARTNERÓW NICE

tel. 22 759 40 50

W sprawie sprawdzenia statusu naprawy
prosimy o kontakt e-mail pod adresem:
serwis.pl@niceforyou.com



Skorzystaj z konfiguratora bram garażowych

Zeskanuj kod QR lub wejdź na www.nice.pl

We make even the smallest of gestures extraordinary.

Nice

Założona na początku lat 90. firma Nice jest globalnym wiodącym dostawcą rozwiązań dla sektorów Home & Building management i Security, oferującym kompleksową gamę zintegrowanych rozwiązań do automatyzacji bram wjazdowych, bram garażowych, osłon przeciwsłonecznych, systemów parkingowych, bezprzewodowych systemów alarmowych i systemów bezpieczeństwa dla domu i przemysłu. Oferuje również szeroką gamę inteligentnych i zintegrowanych urządzeń i systemów do zastosowań mieszkaniowych i komercyjnych z zakresu bezpieczeństwa i kontroli dostępu, sztucznej inteligencji (AI), zdrowia i wellness, zarządzania energią oraz sprzętem AV. Nice wdraża strategiczny plan ekspansji i rozszerza portfolio oferowanych produktów i zintegrowanych platform.

Firma pozostaje zaangażowana w oferowanie szerokiej gamy dostosowywalnych, przyjaznych dla użytkownika końcowego rozwiązań i dąży do wzmocnienia ekspansji na rynkach o wysokim potencjale wzrostu, umacniając i odnawiając swoją markę, by konkurować w nowych segmentach rynku. Obecnie Nice może pochwalić się organizacją liczącą ponad 3000 profesjonalistów na pięciu kontynentach, a także 15 centrami badawczo-rozwojowymi i 13 zakładami obsługującymi partnerów i klientów w ponad 100 krajach na całym świecie.

Nice

Nice Polska Sp. z o.o.
ul. Parzniewska 2a
05-800 Pruszków
nice.pl@niceforyou.com
www.nice.pl



Zrównoważony rozwój oznacza dla Nice zapewnienie komfortu i dobrego samopoczucia, upraszczanie codziennych gestów, dzięki jakości i zaawansowanej technologii jej produktów, które zmniejszają wpływ naszego domu na środowisko.