

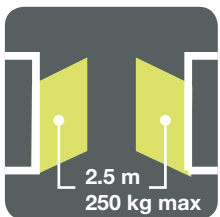

ZESTAW DO AUTOMATYZACJI BRAM SKRZYDŁOWYCH

XW532KM



QUALITY²
2 LATA
GWARANCJI

XW432KM jest idealny do automatyzacji dwuskrzydłowych bram posesyjnych o długości skrzydła do 2,5 m i ciężarze skrzydła do 250 kg (wysokość max – 2m).



AWANGARDOWY

Technologia BUS: do podłączenia fotokomórek i lampy ostrzegawczej wystarczy tylko dwa przewody.



PRAKTYCZNY

Wbudowana centrala sterująca dla ułatwienia obsługi technicznej, podłączenia „Plug'n Play” – szybkie i proste, z identyfikacją przewodów i złączy.



ZAWSZE PRACUJE

Siłownik z miejscem na instalację akumulatora awaryjnego (opcja – do zakupu oddzielnie).



AUTOMATYCZNE PROGRAMOWANIE

XW automatycznie oblicza najbardziej odpowiednie parametry pracy dla konkretnej bramy.



MAKSYMALNE BEZPIECZEŃSTWO

Automatyka wykrywa przeszkody i natychmiast się zatrzymuje.



TRWAŁY I PRECYZYJNY

Z silnikiem 12V i elektromechanicznymi krańcówkami.



BEZPIECZNE KODOWANIE

Transmisja danych z nadajnika – kodem dynamicznie zmiennym.

System autodiagnostyki

Identyfikuje i natychmiast sygnalizuje jakiegokolwiek możliwe usterki.

Wbudowana centrala z zintegrowanym odbiornikiem radiowym

- 4 prędkości,
- automatyczne zamykanie z regulowaną zwłoką,
- dopisywanie nowych nadajników (maks. 150 pilotów),
- częściowe otwarcie (funkcja „furtki”),
- regulacja czułości rozpoznawania przeszkody.

Zawiera mechaniczny ogranicznik otwierania.

Szybkie wysprężanie siłownika dla ręcznej obsługi bramy.

Zestaw XW532KM

OSZCZĘDZAJ!
PRZYSTOSOWANE
DO ZASILANIA
SŁONECZNEGO

BEZPIECZNIEJ!
12V

PROSTY!
ŁATWY W INSTALACJI



MT4V
MT4G



Para siłowników elektromechanicznych wraz z elementami montażowymi. Siłownik XW532E zawiera wbudowaną centralę sterującą i odbiornik radiowy

4-kanalowe nadajniki z kodem dynamicznie zmiennym

AKCESORIA OPCJONALNE

MT4V



4-kanalowy nadajnik z kodem dynamicznie zmiennym, zielony

MT4G



4-kanalowy nadajnik z kodem dynamicznie zmiennym, szary

MP



Para fotokomórek

MF



Lampa sygnalizacyjna

KSMKM



Zestaw zasilania słonecznego dla bram automatycznych.

MTI4



MB (12V)



Akumulator awaryjny

Specyfikacja techniczna

	XW532	XW532E
Zasilanie (Vpp, 50-60Hz)		230
Maksymalna moc pobrana (W)		250
Maks. siła ciągnąca (N)		340
Nominalna siła ciągnąca (N)		160
Prędkość liniowa bez obciążenia min - max (m/s)	0,10-0,175	
Prędkość liniowa nominalna min - max (m/s)	0,08-0,15	
Max intensywność pracy (cykle/h)	10*	
Max liczba manewrów non-stop	5	
Temp. pracy (°C)	-20 ÷ 50	
Stopień ochrony (IP)	44	
Wymiary (mm)	288 x 264 h x174	
Ciężar (kg)	6	

* testy przeprowadzono w temp. pokojowej 20 °C

Charakterystyka opakowania

Wymiary opakowania (mm)	1030 x 266 h 170
Ciężar opakowania (kg)	12,5
Kod EAN.....	8032595793007

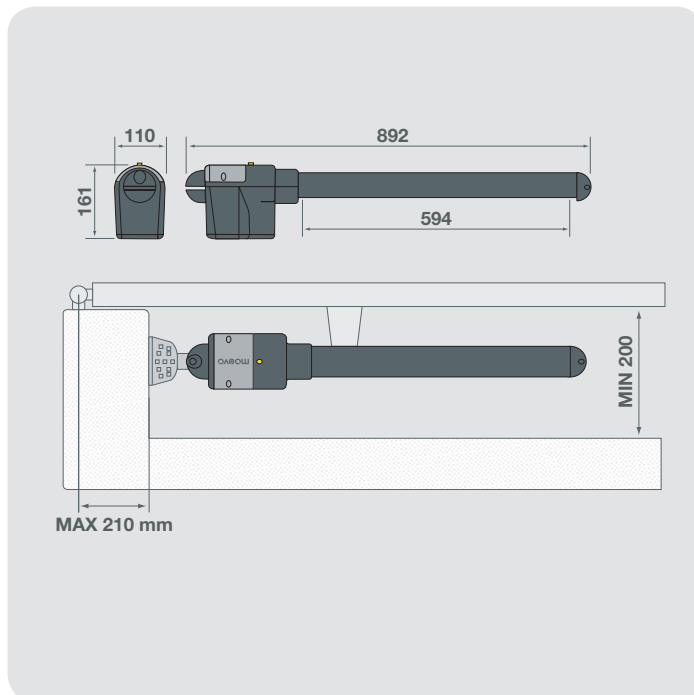

moovo