

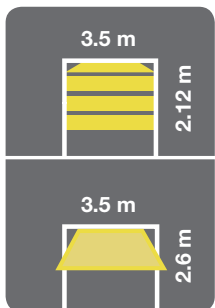

ZESTAW DO AUTOMATYZACJI BRAM GARAŻOWYCH

TS432KM



TS idealny do automatyzacji bram segmentowych o szerokości do 3,5 m i wysokości do 2,12 m lub bram uchylnych z przeciwwagą lub sprężynami o szerokości do 3,5 m i wysokości do 2,6 m.



SZYBKA INSTALACJA

Z szyną łączoną na zatrzaski.



AUTOMATYCZNE PROGRAMOWANIE

Za pomocą jednego przycisku.



TRWAŁY

Z silnikiem 24V.



CICHA PRACA

Dzięki zoptymalizowanemu napędowi łańcuchowemu.



MAKSYMALNE BEZPIECZEŃSTWO

Automatyka wykrywa przeszkody i natychmiast się zatrzymuje.



BEZPIECZNE KODOWANIE

Transmisja danych z nadajnika – kodem dynamicznie zmiennym.



RĘCZNE WYSPRZĘGLENIE

Możliwość ręcznego wysprzęglenia.

System autodiagnostyki

identyfikuje i natychmiast sygnalizuje jakiegokolwiek możliwe usterki.

Wbudowana centrala ze zintegrowanym odbiornikiem radiowym

- 2 prędkości,
- automatyczne zamykanie z regulowaną zwłoką,
- dopisywanie nowych nadajników (maks. 150 pilotów),
- częściowe otwarcie (funkcja „furtki”),
- regulacja czasu pauzy,
- regulacja czułości rozpoznawania przeszkody,
- automatyczne rozpoznanie urządzeń bezpieczeństwa typu NC-NO-8,2k, jeśli są zainstalowane,
- odprężenie na końcu manewru.

QUALITY²

**2 LATA
GWARANCJI**

Zestaw TS432KM

BEZPIECZNIEJ!
12V

PROSTY!
ŁATWY W INSTALACJI

TS432KM



MT4V
MT4G



Siłownik elektromechaniczny z wbudowaną centralą sterującą i odbiornikiem.
Szyba złożona z trzech sekcji po 870 mm

4-kanalowe nadajniki z kodem dynamicznie zmiennym

AKCESORIA OPCJONALNE

MT4V



4-kanalowy nadajnik z kodem dynamicznie zmiennym, zielony

MT4G



4-kanalowy nadajnik z kodem dynamicznie zmiennym, szary

MKR



Radiowa klawiatura sterująca

MU



Zestaw do wysprężniania z zewnątrz

MPQ



Para fotokomórek z zewnątrz

Specyfikacja techniczna

TS432KM

Zasilanie (Vpp, 50-60Hz)	230	
Maksymalna moc pobrana (W)	200	
Nominalny moment obrotowy (Nm)	500	
Prędkość liniowa bez obciążenia min - max (m/s)	0,07	0,13
Skok wózka pociągowego (mm)	2120	
Max intensywność pracy (cykle/h)	10*	
Max liczba manewrów non-stop	5	
Temp. pracy (°C)	-20 ÷ 50	
Stopień ochrony (IP)	40	
Wymiary (mm)	305 x 109 h x 130	
Ciężar (kg)	8	

* testy przeprowadzono w temp. pokojowej 20 °C

Charakterystyka opakowania

Wymiary opakowania (mm)	900 x 200 h 185
Ciężar opakowania (kg)	14,9
Kod EAN	8032595792970

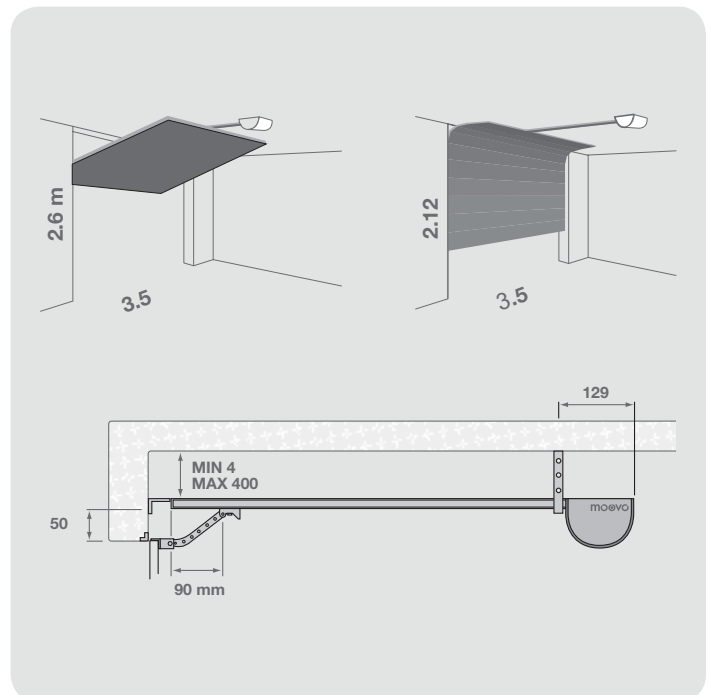

moovo