

LN432KM

Zestaw do bram przesuwnych o ciężarze max. do 300 kg i do 5.0 m szerokości (kod EAN 8032595792840)



Możliwość rozszerzenia zestawu:

- komplet fotokomórek MP
- lampa sygnalizacyjna MF
- 12V akumulator awaryjny MB
- pilot przewodowy MT14

Moovo BUS: system Bus do podłączenia wielu urządzeń jak np. fotokomórki, lampa (za pomocą przewodu dwużyłowego).

Ciche funkcjonowanie: ślimacznica z wysokoudarowego ABS, przekładnia na łożyskach.

Podłączenie łatwe i szybkie za pomocą oznakowanych wtyczek.

Wysokie bezpieczeństwo podłączeń dzięki obwodom niskiego napięcia (12V), akcesoriom zabezpieczającym i automatycznemu rozpoznaniu przeszkód. Łagodne zwolnienie.

Autoprogramowanie: LN automatycznie dobiera parametry funkcjonowania najlepiej dostosowane do konkretnej bramy.

System autodiagnozy, który identyfikuje i niezwłocznie sygnalizuje błędy podłączenia lub problemy funkcjonowania.

Modułowa centrala z wbudowanym odbiornikiem

- 4 prędkości przesuwu
- Automatykne, czasowe zamykanie
- Zapamiętywanie nowych nadajników (aż do 150)
- Czterostopniowe, regulowane zwolnienie
- Regulacja czasu przerwy
- Regulacja czułości na przeszkody
- Funkcja furtki

Szybkie wysprzęglanie siłownika, aby móc ręcznie otworzyć bramę w przypadku braku zasilania.

Nigdy nie ustaje: Baterie MB zapewniają do 10 otwarć i zamknięć w przypadku baku zasilania (opcja).

Praktyczny dzięki wyposażeniu silnika w wyłączniki krańcowe, nie trzeba używać ograniczników na listwie zębatej.

AKCESORIA

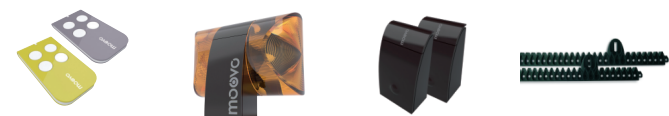

MT4V, MT4G - piloty 4-kanalowe z kodem dynamicznie zmiennym 433,92 MHz z autoprogramowaniem

MF - regulowana lampa sygnalizacyjna dla częstotliwości 433,92 MHz

MP - komplet fotokomórek do automatyki bramowej z automatyczną synchronizacją i systemem Moovo Bus

MR1 - nylonowa listwa zębata 8x0,5 m (w zestawie)

XW432KM/532KM

Zestaw do bram dwuskrzydłowych

1. **XW432KM** o szerokości skrzydła do 2.0 m i ciężarze do 180 kg (kod EAN 8032595791553)
2. **XW532KM** o szerokości skrzydła do 2.50 m i ciężarze do 250 kg (kod EAN 8032595791218)



Możliwość rozszerzenia zestawu:

- komplet fotokomórek MP
- lampa sygnalizacyjna MF
- 12V akumulator awaryjny MB
- pilot przewodowy MT14

Moovo BUS: system Bus do podłączenia wielu urządzeń jak np. fotokomórki, lampa (za pomocą przewodu dwużyłowego).

Żadnych spawów do wykonania: uchwyty mocujące, wielopozycyjne, regulowane, przykręcane.

Podłączenie łatwe i szybkie za pomocą oznakowanych wtyczek.

Wysokie bezpieczeństwo podłączeń dzięki obwodom niskiego napięcia (12V), akcesoriom zabezpieczającym i automatycznemu rozpoznaniu przeszkód. Łagodne zwolnienie.

Autoprogramowanie: XW automatycznie dobiera parametry funkcjonowania najlepiej dostosowane do konkretnej bramy.

Mechaniczny ogranicznik krańcowy przy otwieraniu.

System autodiagnozy, który identyfikuje i niezwłocznie sygnalizuje błędy podłączenia lub problemy funkcjonowania.

Modułowa centrala z wbudowanym odbiornikiem

- 4 prędkości przesuwu
- Automatykne, czasowe zamykanie
- Zapamiętywanie nowych nadajników (aż do 150)
- Funkcja zmniejszenia naprężenia skrzydeł
- Regulacja czasu przerwy
- Regulacja czułości na przeszkody
- Funkcja furtki

Szybkie wysprzęglanie siłownika, aby móc ręcznie otworzyć bramę w przypadku braku zasilania.

Nigdy nie ustaje: Baterie MB zapewniają do 10 otwarć i zamknięć w przypadku braku zasilania (opcja).

AKCESORIA



MT4V, MT4G - piloty 4-kanalowe z kodem dynamicznie zmiennym 433,92 MHz z autoprogramowaniem

MF - regulowana lampa sygnalizacyjna dla częstotliwości 433,92 MHz

MP - komplet fotokomórek do automatyki bramowej z automatyczną synchronizacją i systemem Moovo Bus

XA432KM

Zestaw do bram dwuskrzydłowych o szerokości skrzydła do 1.80 m i ciężarze do 250 kg (kod EAN 8032595793113)



Możliwość rozszerzenia zestawu:

- komplet fotokomórek MP
- lampa sygnalizacyjna MF
- 12V akumulator awaryjny MB
- pilot przewodowy MT14

Moovo BUS: system Bus do podłączenia wielu urządzeń jak np. fotokomórki, lampa (za pomocą przewodu dwużyłowego).

Zwarty i szybki: XA jest idealny do bram o szerszych słupkach, może też poruszać pojedyncze skrzydło. Ze względu na swoją precyzję pracy jest zalecany głównie do automatyzacji najdelikatniejszych bram.

Niezawodny: wyłączniki krańcowe przy otwieraniu.

Podłączenie łatwe i szybkie za pomocą oznakowanych wtyczek.

Wysokie bezpieczeństwo podłączeń dzięki obwodom niskiego napięcia (12V), akcesoriom zabezpieczającym i automatycznemu rozpoznaniu przeszkód. Łagodne zwolnienie.

Autoprogramowanie: XA automatycznie dobiera parametry funkcjonowania najlepiej dostosowane do konkretnej bramy.

Mocny: korpus i ramię z metalu.

System autodiagnozy identyfikuje i niezwłocznie sygnalizuje ewentualne błędy podłączenia lub problemy funkcjonowania.

Modułowa centrala z wbudowanym odbiornikiem

- 4 prędkości przesuwu
- Automatykne, czasowe zamykanie
- Zapamiętywanie nowych nadajników (aż do 150)
- Funkcja zmniejszenia naprężenia skrzydeł
- Regulacja czasu przerwy
- Regulacja czułości na przeszkody
- Funkcja furtki

Szybkie wysprzęglanie siłownika, aby móc ręcznie otworzyć bramę w przypadku braku zasilania.

Nigdy nie ustaje: Baterie MB zapewniają do 10 otwarć i zamknięć w przypadku braku zasilania (opcja).

AKCESORIA



MT4V, MT4G - piloty 4-kanalowe z kodem dynamicznie zmiennym 433,92 MHz z autoprogramowaniem

MF - regulowana lampa sygnalizacyjna dla częstotliwości 433,92 MHz

MP - komplet fotokomórek do automatyki bramowej z automatyczną synchronizacją i systemem Moovo Bus

MD432KM

Zestaw do bram garażowych

- sekcyjnych do 4.20 m szerokości i wysokości do 2.40 m
- uchylnych do 3.50 m szerokości i wysokości do 2.40 m (kod EAN 8032595799337)



Możliwość rozszerzenia zestawu:

- komplet fotokomórek MV30
- zestaw do wysprzęglania SPA2

Niezawodność i pewność: metalowe części mechaniczne, napęd paskowy (cichy), stalowa galwanizowana wytrzymała szyna (3 elementy).

Prosty dzięki systemowi instalowania za pośrednictwem wsporników, montaż prowadnicy bez potrzeby użycia śrub i nakrętek.

Mocne, automatyczne, czasowe oświetlenie LED

Podłączenie łatwe i szybkie za pomocą oznakowanych wtyczek.

Wysokie bezpieczeństwo dzięki obwodom niskiego napięcia (24V), akcesoriom zabezpieczającym i magnetycznemu enkoderowi. Automatyczne wykrywanie przeszkód, nawet tych najdelikatniejszych, dzięki kontroli siły na całej drodze. Możliwość współpracy wejścia "S1 Edge" z listwą rezystancyjną 8,2KOhm. Podłączenie awaryjnego wyłącznika "STOP" zatrzymującego automatykę w dowolnym momencie. Wejście uniwersalne "AUX" dla obsługi elektrozamka lub oświetlenia sterowanego pilotem. Łagodne zwolnienie.

Silny: 550N siły uciągu

Autoprogramowanie: MD automatycznie dobiera parametry funkcjonowania najlepiej dostosowane do konkretnych drzwi garażowych.

System autodiagnozy identyfikuje i niezwłocznie sygnalizuje ewentualne błędy podłączenia lub problemy funkcjonowania.

Modułowa centrala z wbudowanym odbiornikiem

- Dwie prędkości.
- Automatykne, czasowe zamykanie
- Zapamiętywanie nowych nadajników (aż do 170)
- Regulacja zwalniania przy zamykaniu oraz "odprężenie" paska zębatego
- Regulacja czasu przerwy
- Podłączenie lampy ostrzegawczej o napięciu 24V
- Regulacja czułości na przeszkody

Szybkie wysprzęglanie siłownika, aby móc ręcznie otworzyć bramę w przypadku braku zasilania. Głowica siłownika regulowana w zakresie 90°.

AKCESORIA



MT4V, MT4G - piloty 4-kanalowe z kodem dynamicznie zmiennym 433,92 MHz z autoprogramowaniem

MV30 - komplet fotokomórek przełącznikowych do automatyki bramowej

BEZPIECZNY! 24V

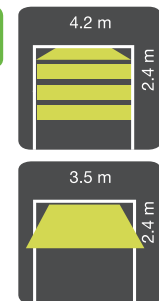

Zwróć uwagę na parametry techniczne swojej bramy!

LN432KM

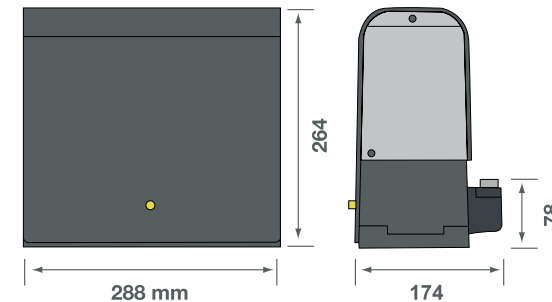

XW432KM/532KM

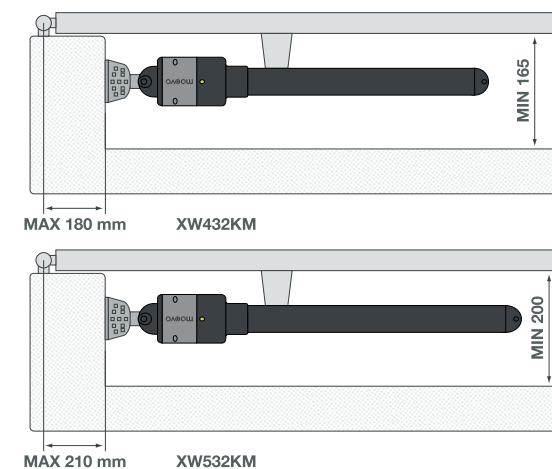

XA432KM

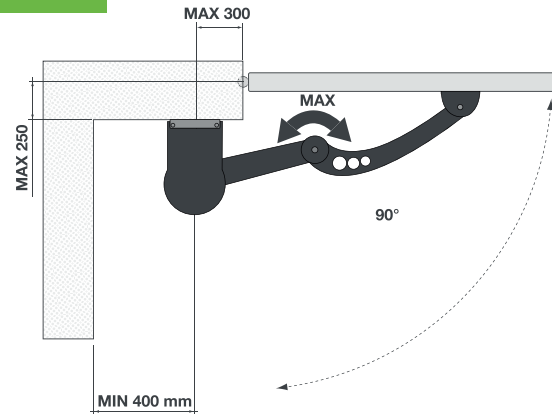

KSMKM

ENERGIA BEZPRZEWODOWA



DO ZAINSTALOWANIA WSZĘDZIE

W miejscach trudno dostępnych lub odległych od źródeł zasilania, bez potrzeby wykonywania wykopów na linię zasilającą.

EKONOMICZNY I EKOLOGICZNY

Dzięki energii słonecznej, darmowej i czystej: inteligentny i ekologiczny wybór.

ZESTAW ZASILANIA SŁONECZNEGO



MSP - panel słoneczny

MBB - akumulator do panela słonecznego

MBC - ładowarka do akumulatora MBB

ENERGIA SŁONECZNA: ROZSĄDNY WYBÓR

MoovoSun używa energię Słońca jako źródło zasilania automatyki, nawet w lokalizacjach odległych od dostępnych przyłączy, bez konieczności wykonywania kłopotliwych wykopów dla doprowadzenia zasilania. Akumulator, doładowywany z panelu słonecznego*, zapewnia zapas energii na wiele manewrów.

* doładowywany również opcjonalną ładowarką MBC z tradycyjnego gniazdka elektrycznego

WIELE POWODÓW, BY WYBRAĆ AUTOMATYKĘ MOOVO!

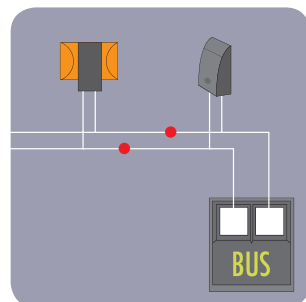

TECHNOLOGIA BUS

Tylko dwa przewody zarówno dla zasilania, jak i dla sygnałów cyfrowych, komunikujących urządzenia: do podłączenia wszystkich elementów automatyki, bez przestrzegania biegunowości.

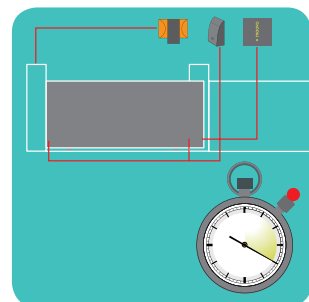

SZYBKA INSTALACJA

Programowanie jest teraz szybkie i łatwe dzięki technologii BUS oraz takiej samej centrali sterującej dla wszystkich produktów z rodziny Moovo.



AKUMULATOR AWARYJNY

Akumulator (opcja) zapewnia funkcjonalność automatyki również w przypadku awarii zasilania sieciowego. Może być szybko podłączony do odpowiedniego przyłącza w centrali.

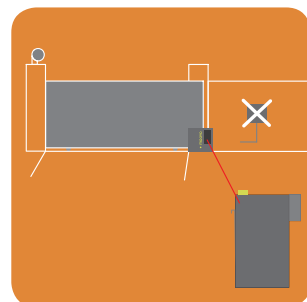

WBUDOWANA CENTRALA STERUJĄCA

Wbudowana w urządzenie centrala, taka sama dla wszystkich produktów 12V, przyspiesza procedury i ułatwia jej używanie w czasie programowania, czy codziennej eksploatacji.

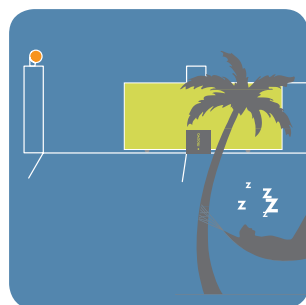

NIEZWYKLE CICHY

Praca silników w siłownikach Moovo jest niezwykle cicha, nieuciążliwa dla sąsiadów.

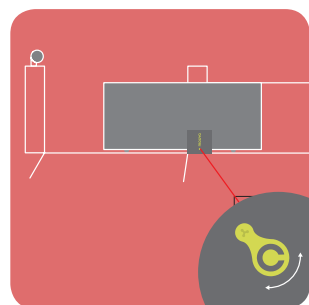

RĘCZNE ODBLOKOWANIE

W przypadku awarii zasilania automatyka może być odblokowana, by szybko i prosto otworzyć bramę ręcznie.

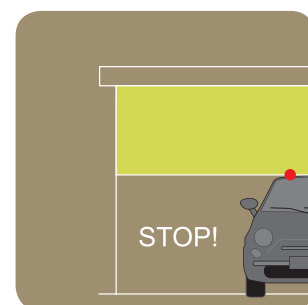

ROZPOZNANIE PRZESZKODY

Automatyczna detekcja przeszkód oraz kontrolowane fazy zwalniania przy otwieraniu i zamykaniu.

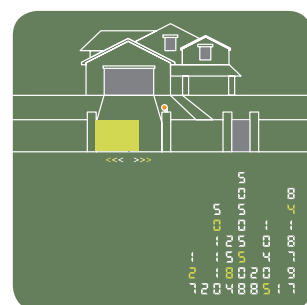

AUTOPROGRAMOWANIE

Podczas uruchamiania automatyki jednym przyciskiem aktywujemy fazę rozpoznania skrajnych położenia bramy.

SIŁOWNIKI MOOVO

LN432KM



LN432KM/02 - siłownik do bram przesuwanych z zintegrowaną centralą sterującą 12V

XW432KM XW532KM



XW432KM/02 - 2 siłowniki do bram dwuskrzydłowych z zintegrowaną centralą sterującą 12V

XA432KM



XA432KM/02 - 2 siłowniki do bram dwuskrzydłowych z zintegrowaną centralą sterującą 12V

MD432KM



MD432KM - siłownik do bram garażowych z zintegrowaną centralą sterującą 24V

Akcesoria

MT4V - pilot 4-kanalowy z kodem dynamicznie zmiennym 433,92 MHz



Kod EAN: 8032595792949

MT4G - pilot 4-kanalowy z kodem dynamicznie zmiennym 433,92 MHz



Kod EAN: 8032595792932

MP - komplet fotokomórek do automatyki bramowej z automatyczną synchronizacją i systemem Moovo Bus



Kod EAN: 8032595792901

MV30 - komplet fotokomórek do automatyki garażowej z automatyczną synchronizacją z wyjściem przekaźnikowym



Kod EAN: 5901225450234

MFR01 - regulowana lampa sygnalizacyjna dla częstotliwości 433,92 MHz, do automatyki bramowej



Kod EAN: 8032595792895

MB - 12V akumulator awaryjny do automatyki bramowej

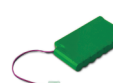

Kod EAN: 8032595792871

SPA2 - zestaw do wysprężania z zewnątrz, do automatyki garażowej



Kod EAN: 8032595791102

MT14 - 4-kanalowy przewodowy nadajnik radiowy do automatyki bramowej i garażowej



Kod EAN: 8032595792956

R2 - zewnętrzny radioodbiornik uniwersalny, umożliwiający obsługę siłowników innej marki pilotami moovo



Kod EAN: 8032595790181

KSM - zestaw do zasilania energią słoneczną do automatyki bramowej

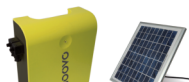

MBC - ładowarka akumulatora MBB do KSM



MR1 - nylonowa listwa zębata 2 x 0,5 m do automatyki bramowej przesuwnej



Kod EAN: 8032595792925

moovo



Kontakt: tel. 22 759 40 42 lub 44, infolinia techniczna 22 759 40 30, e-mail: moovo@moovo.pl

AUTOMATYKA DO BRAM

moovo

Klik! Otwórz swoją bramę



www.nice.pl/moovo