

- EN - Instructions and warnings for installation and use** Multilanguage short manual
- IT - Istruzioni e avvertenze per l'installazione e l'uso** Manuale breve multilingue
- PL - Instrukcja i ostrzeżenia dotyczące instalacji i użytkowania** Wielojęzyczna skrócona instrukcja obsługi
- DE - Anweisungen und Warnhinweise für die Installation und Verwendung** Mehrsprachige Kurzanleitung
- FR - Instructions et avertissements pour l'installation et l'utilisation** Manuel abrégé multilingue
- SP - Instrucciones y advertencias de instalación y uso** Manual abreviado multilingüe
- PT - Instruções e avisos para a instalação e utilização** Manual resumido multilingue
- NL - Instructies en waarschuwingen voor installatie en gebruik** Korte handleiding in meerdere talen
- RU - Инструкции и предупреждения по установке и эксплуатации** Краткое руководство на нескольких языках

1 IMPORTANT SAFEGUARDS AND WARNINGS

⚠ CAUTION!

- Any use other than that specified herein or in environmental conditions other than those stated in this manual is to be considered improper and is strictly forbidden!
- Important instructions: keep this manual in a safe place to enable future product maintenance and disposal procedures.
- All installation and connection operations must be performed exclusively by suitably qualified and skilled personnel with the unit disconnected from the mains power supply.
- This manual contains important instructions and warnings for personal safety. Read carefully all parts of this manual. If in doubt, suspend installation immediately and contact Nice Technical Assistance.
- The product packaging materials must be disposed of in full compliance with local regulations.
- Never apply modifications to any part of the device. Operations other than those specified can cause malfunctions. The manufacturer declines all liability for damage caused by makeshift modifications to the product.
- Never place the device near the sources of heat or expose to naked flames. These actions can damage the product and cause malfunctions.
- This product isn't intended for use by people (including children) with reduced physical, sensory or mental capabilities or who lack experience and knowledge, unless they are supervised by a person responsible for their safety.
- This product isn't a toy. Keep away from children and animals!
- The device is designed to operate in an electrical home installation. Faulty connection or use can result in a fire or electric shock.
- Even when the device is turned off, voltage can be present at its terminals. Any maintenance introducing changes to the configuration of connections or the load must be always performed with a disabled fuse.
- Don't use in damp or wet locations, near a bathtub, sink, shower, swimming pool, or anywhere else where water or moisture are present.

2 DEVICE DESCRIPTION

The MyBell 2-Wire Indoor Monitor multifunctional communicator, with a Linux operating system, provides audio and video communication with door phones through SIP 2.0 protocol. It delivers the ultimate touch screen experience in an unobtrusive, space-saving design featuring a brilliant 7-inch capacitive touch screen display.

The MyBell 2-Wire Indoor Monitor multifunctional communicator is compatible with the Yubii Home app.



Figure 1: MyBell 2-Wire Indoor Monitor - front view

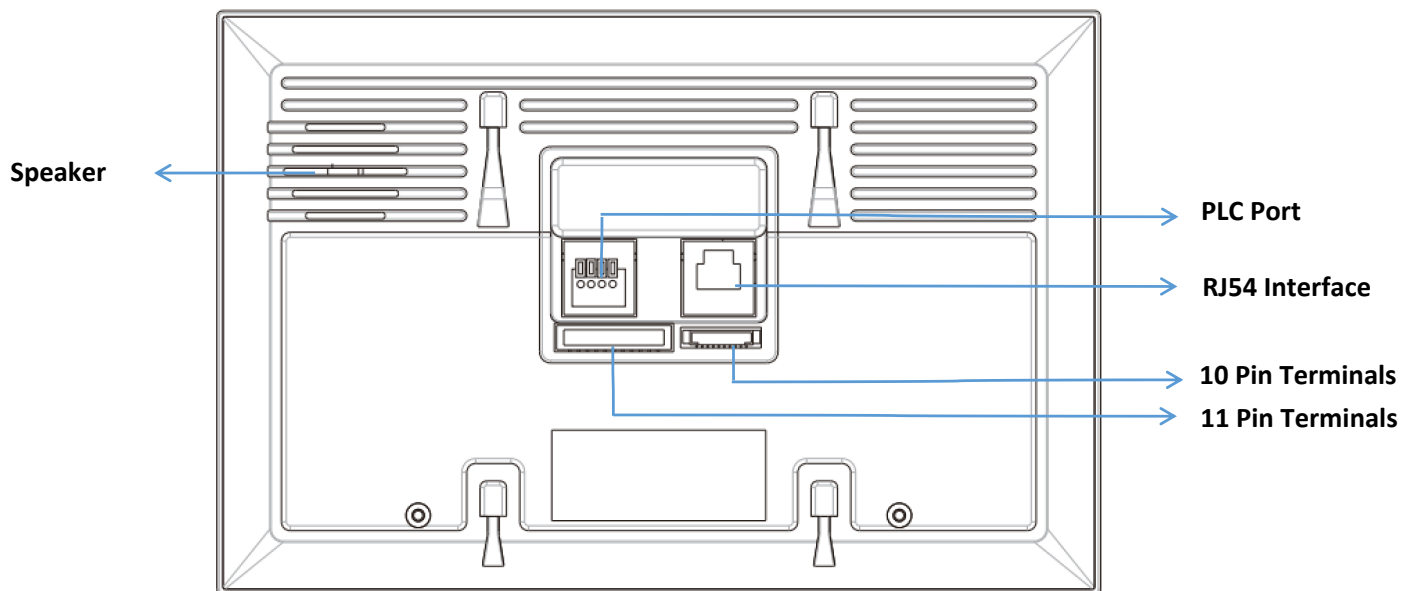

Figure 2: MyBell 2-Wire Indoor Monitor - rear view

Table A1 - MyBell 2-Wire Indoor Monitor - Device description	
Feature	Description
Operation system	Linux
RAM	64 MB
ROM	128 MB
Power supply	24 V DC
Installation	wall-mounted & desktop
Dimension	200.2 x 132.2 x 27.2 mm
Working humidity	10 ~ 90%
Working temperature	-10°C ~ +45°C
Storage temperature	-20°C ~ +70°C

3 INSTALLATION

1. Mark two fixation holes through wall-mounting bracket on the wall. The distance between the holes needs to be 60 mm. Make sure all the cables can be passed from the middle of wall-mounting bracket.
2. Take down the bracket, then using a 6 mm hand drill make the two fixation holes on the wall you marked before.
3. Use two ST4X20 crosshead screws to fix the wall-mounting bracket on the wall.
4. Once the fixation holes are made, insert the two plastic wall anchors provided.
5. Make sure all the cables are in the 86 embedded box.
6. Fix the wall-mounting bracket on the 86 embedded box with two M4X30 crosshead screws.
7. Connect the wires according to Figure 3.

Note

PLC-1 and PLC-2 aren't polarized.

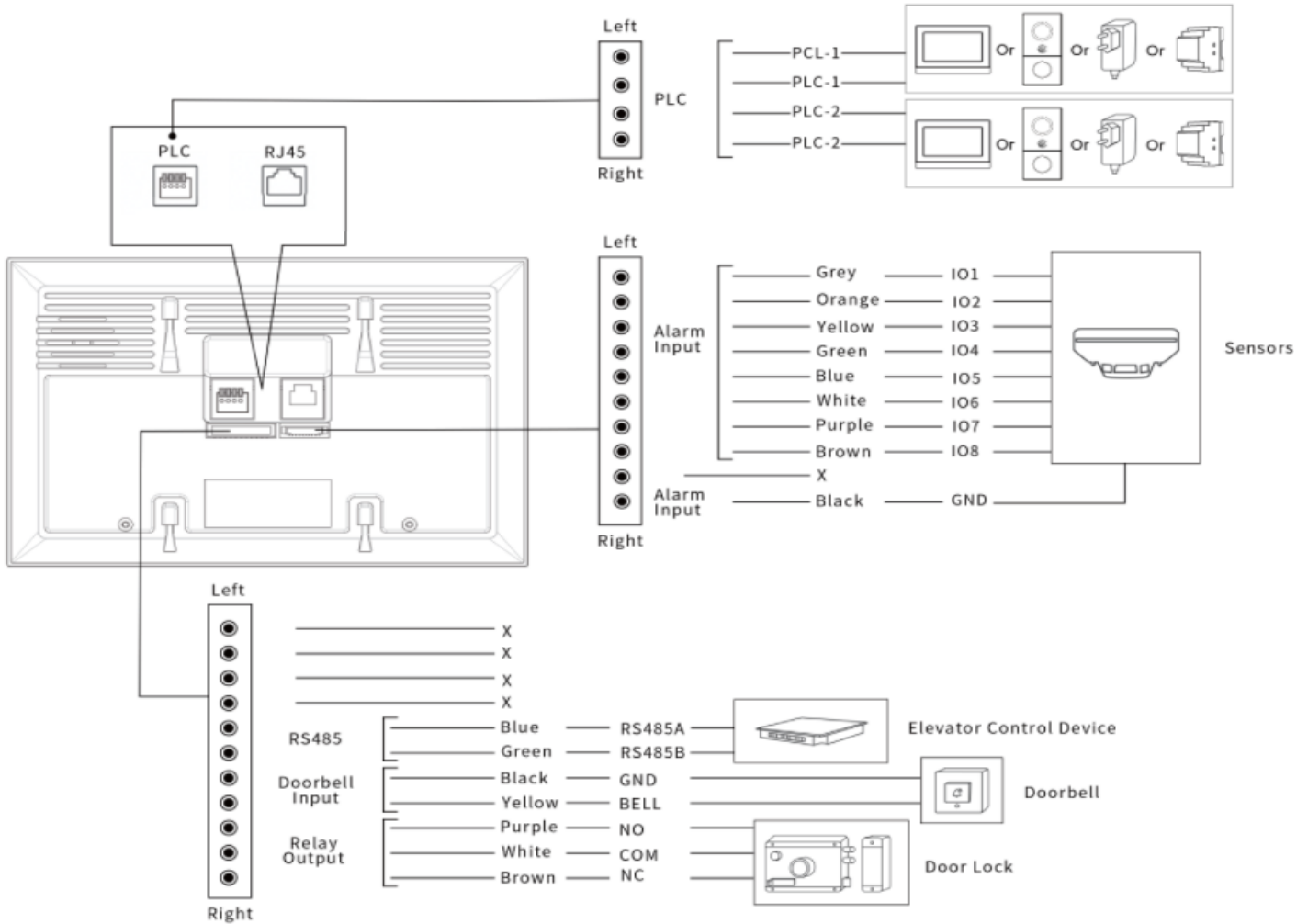

Figure 3: MyBell 2-Wire Indoor Monitor - wiring

8. Align the device with the wall-mounting bracket. Push down to fix the device securely (Figure 4).

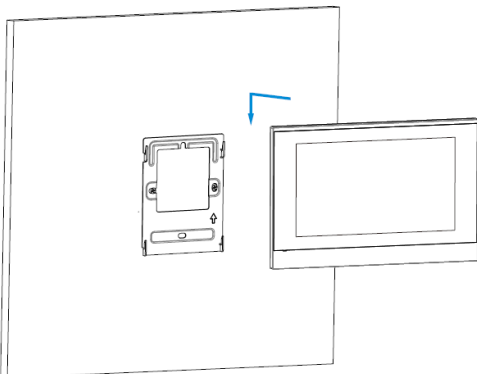





Figure 4: Device mounting

4 CONFIGURATION

1. After setting up network and power, press Status icon to check IP address (DHCP by default).
2. Launch web browser and type in the IP address to access web interface.
3. Login with username and password (admin by default).
4. Register the device with your SIP account (for more information, see the full manual).

5 OPERATION

5.1 - Making a call

1. Press Intercom key 
2. Enter the callee's number or room address.
3. Choose the **Audic**  or **Video**  mode to call out.

5.2 - Receiving a call

When receiving a video call, you can choose the audio or video mode to answer. However, if there is an audio call, only the audio mode can be chosen.

5.3 - Unlocking

During the talk, press the **Open Door** key in the talking interface to unlock the door.

5.4 - Monitor

Press the **Monitor** key to receive the video from indoor IPC or community IPC any time.

5.5 - SOS

Press the **SOS** key in case of an emergency.

6 REGULATIONS

6.1 - Warranty

We warrant this product to be free from defects in material and workmanship under normal and proper use for two years from the purchase date of the original purchaser. We will, at its option, either repair or replace any part of the products that prove defective due to improper workmanship or materials. THIS LIMITED WARRANTY DOES NOT COVER ANY DAMAGE TO THIS PRODUCT THAT RESULTS FROM IMPROPER INSTALLATION, ACCIDENT, ABUSE, MISUSE, NATURAL DISASTER, INSUFFICIENT OR EXCESSIVE ELECTRICAL SUPPLY, ABNORMALMECHANICAL OR ENVIRONMENTAL CONDITIONS, OR ANY UNAUTHORIZED DISASSEMBLY, REPAIR OR MODIFICATION. This limited warranty shall not apply if: (i) the product was not used in accordance with any accompanying instructions, or (ii) the product was not used for its intended function. This limited warranty also does not apply to any product on which the original identification information has been altered, obliterated or removed, that has not been handled or packaged correctly, that has been sold as second-hand or that has been resold contrary to Country and other applicable export regulations.

6.2 - Declaration of conformity



Hereby, Nice S.p.A. declares that MyBell 2-Wire Indoor Monitor is in compliance with the essential requirements and other relevant provisions of Directive 2014/53/EU. The full text of the EU declaration of conformity is available at the following internet address: <http://www.niceforyou.com/en/support>

6.3 - WEEE Directive Compliance



Device labelled with this symbol should not be disposed with other household wastes. It shall be handed over to the applicable collection point for the recycling of waste electrical and electronic equipment.

6.4 - Full instruction manual



For the full instruction manual and technical specification please visit our website:
<https://www.niceforyou.com/en/professional-area/download?term=IS0928A00&cerca=SearchDownload&v=7>

1 IMPORTANTI SALVAGUARDIE E AVVERTENZE

⚠ ATTENZIONE!

- **Qualsiasi uso diverso da quello specificato o in condizioni ambientali diverse da quelle indicate nel presente manuale è da considerarsi improprio ed è severamente vietato!**
- **Istruzioni importanti: conservare questo manuale in un luogo sicuro per consentire le future procedure di manutenzione e smaltimento del prodotto.**
- **Tutte le operazioni di installazione e collegamento devono essere eseguite esclusivamente da personale qualificato e competente, con l'unità scollegata dalla rete di alimentazione.**
- **Questo manuale contiene istruzioni e avvertenze importanti per la sicurezza personale. Leggere attentamente tutte le parti del manuale. In caso di dubbio, sospendere immediatamente l'installazione e contattare l'Assistenza Tecnica Nice.**
- I materiali di imballaggio del prodotto devono essere smaltiti nel pieno rispetto delle normative locali.
- Non apportare mai modifiche a nessuna parte del dispositivo. Operazioni diverse da quelle specificate possono causare malfunzionamenti. Il produttore declina ogni responsabilità per i danni causati da modifiche improvvisate al prodotto.
- Non collocare mai il dispositivo vicino a fonti di calore e non esporlo a fiamme libere. Queste azioni possono danneggiare il prodotto e causare malfunzionamenti.
- Questo prodotto non è destinato all'uso da parte di persone (compresi i bambini) con ridotte capacità fisiche, sensoriali o mentali o che non hanno esperienza e conoscenza, a meno che non siano sorvegliate da una persona responsabile della loro sicurezza.
- Questo prodotto non è un giocattolo. Tenere lontano da bambini e animali!
- Il dispositivo è progettato per funzionare in un'installazione elettrica domestica. Un collegamento o un utilizzo errato possono provocare incendi o scosse elettriche.
- Anche quando il dispositivo è spento, può essere presente tensione sui suoi terminali. Qualsiasi manutenzione che introduca modifiche alla configurazione dei collegamenti o del carico deve essere sempre eseguita con un fusibile disattivato.
- Non utilizzare in luoghi umidi o bagnati, vicino a vasche da bagno, lavandini, docce, piscine o in qualsiasi altro luogo in cui siano presenti acqua o umidità.

2 DESCRIZIONE DEL DISPOSITIVO

Il comunicatore multifunzionale MyBell 2-Wire Indoor Monitor, con sistema operativo Linux, fornisce comunicazioni audio e video con i citofoni tramite protocollo SIP 2.0. Offre la massima esperienza touch screen in un design discreto e poco ingombrante, con un brillante display touch screen capacitivo da 7 pollici.

Il comunicatore multifunzionale MyBell 2-Wire Indoor Monitor è compatibile con l'app Yubii Home.



Figura 1: Monitor per interni MyBell a 2 fili - vista frontale



Figura 2: Monitor per interni MyBell a 2 fili - vista posteriore

Tabella A1 - Monitor da interno MyBell a 2 fili - Descrizione del dispositivo	
Caratteristica	Descrizione
Sistema operativo	Linux
RAM	64 MB
ROM	128 MB
Alimentazione	24 V DC
Installazione	a parete e da tavolo
Dimensione	200.2 x 132.2 x 27.2 mm
Umidità di lavoro	10 ~ 90%
Temperatura di lavoro	-10°C ~ +45°C
Temperatura di stoccaggio	-20°C ~ +70°C

3 INSTALLAZIONE

1. Segnare sulla parete due fori di fissaggio attraverso la staffa di montaggio a parete. La distanza tra i fori deve essere di 60 mm. Assicurarsi che tutti i cavi possano passare dal centro della staffa di montaggio a parete.
2. Smontare la staffa, quindi con un trapano a mano da 6 mm praticare i due fori di fissaggio sulla parete segnati in precedenza.
3. Utilizzare due viti a croce ST4X20 per fissare la staffa di montaggio alla parete.
4. Una volta eseguiti i fori di fissaggio, inserire i due tasselli in plastica in dotazione.
5. Accertarsi che tutti i cavi siano nella scatola incorporata 86.
6. Fissare la staffa di montaggio a parete sulla scatola da incasso 86 con due viti a croce M4X30.
7. Collegare i fili secondo la Figura 3.

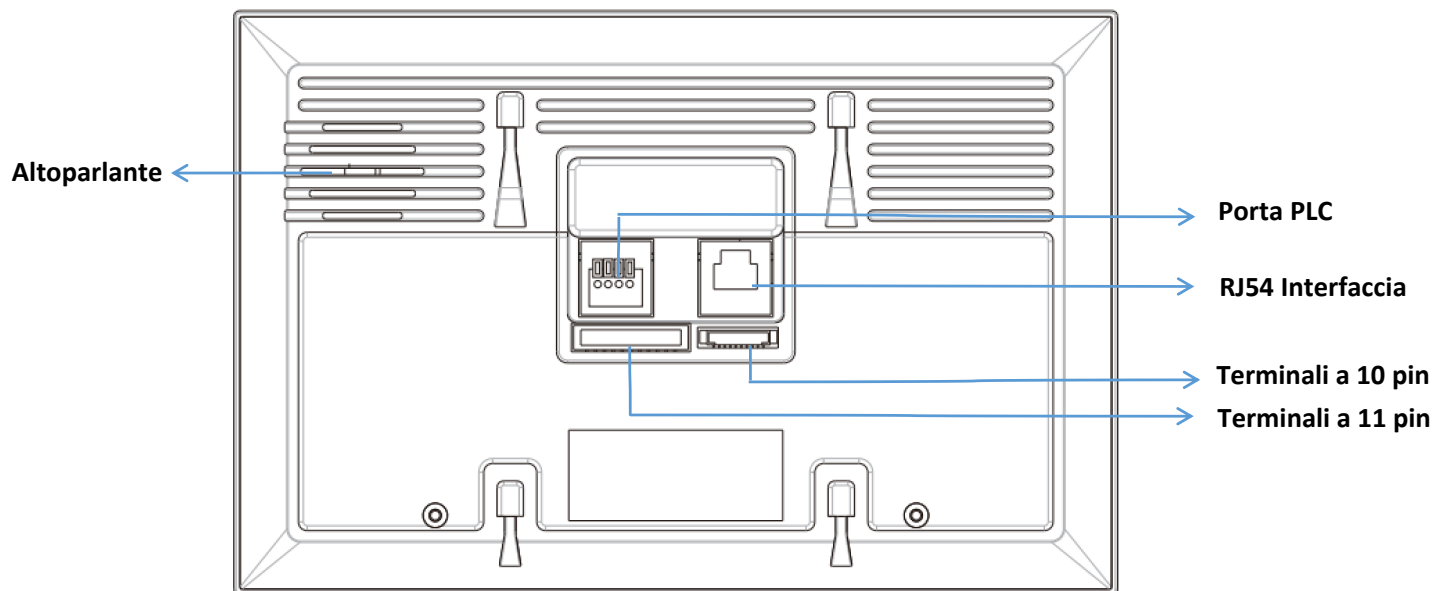
Nota

I PLC-1 e PLC-2 non sono polarizzati.



Figura 3: Cablaggio del monitor per interni MyBell 2-Wire

8. Allineare il dispositivo con la staffa di montaggio a parete. Spingere verso il basso per fissare saldamente il dispositivo (Figura 4).





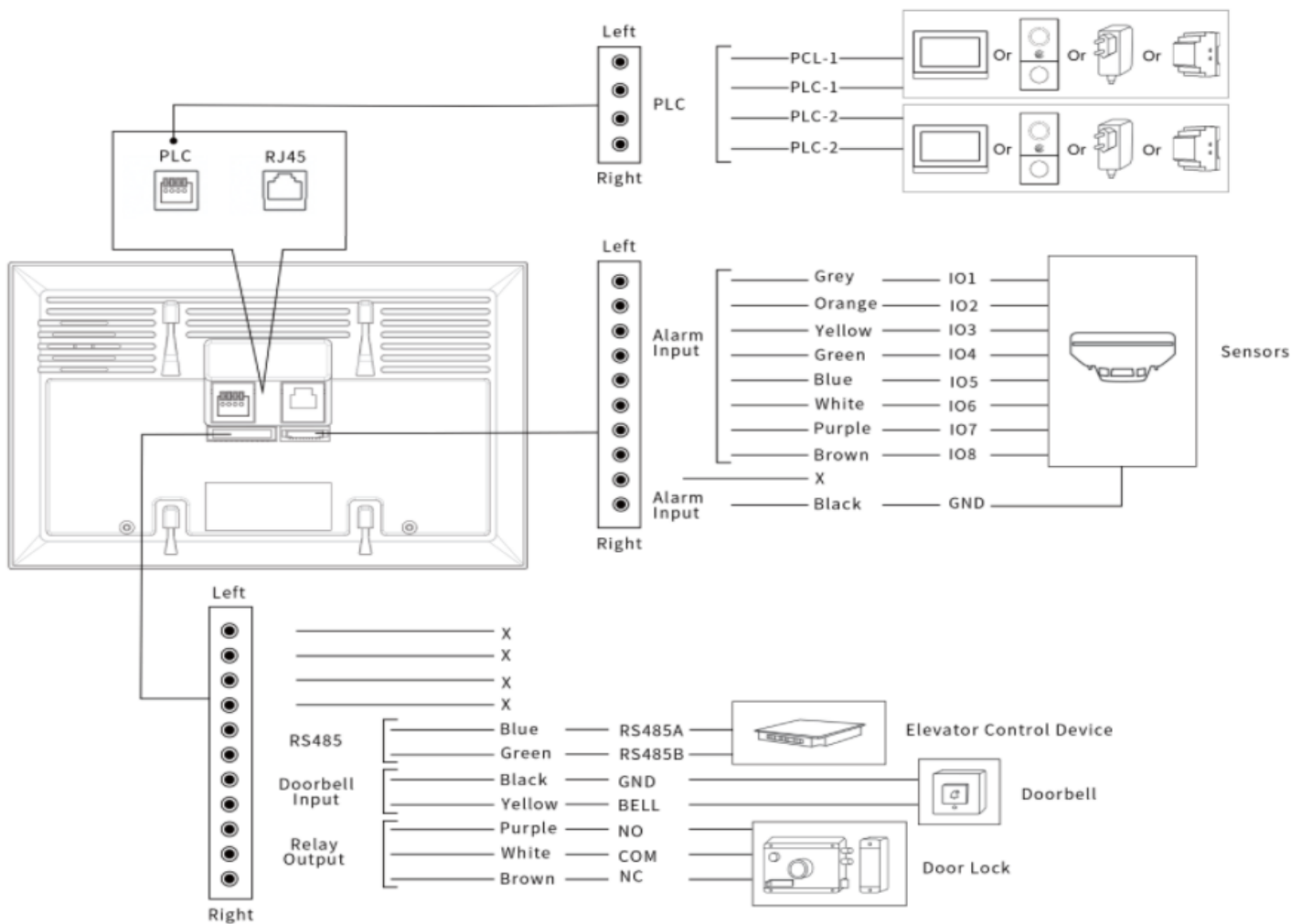

Figura 4: Montaggio del dispositivo

4 CONFIGURAZIONE

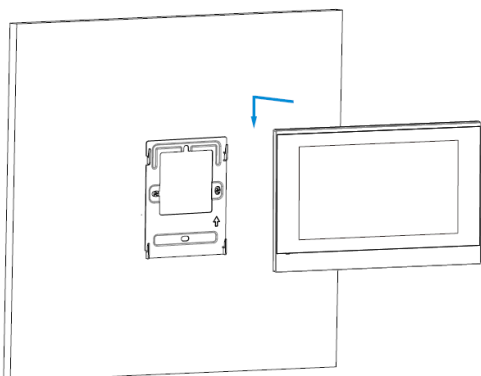
1. Dopo aver impostato la rete e l'alimentazione, premere l'icona Stato per verificare l'indirizzo IP (DHCP per impostazione predefinita).
2. Avviare il browser web e digitare l'indirizzo IP per accedere all'interfaccia web.
3. Accedere con nome utente e password (admin per impostazione predefinita).
4. Registrare il dispositivo con il proprio account SIP (per ulteriori informazioni, consultare il manuale completo).

5 FUNZIONAMENTO

5.1 - Effettuare una chiamata

1. Premere il tasto Interfono 
2. Inserire il numero o l'indirizzo della stanza del chiamante.
3. Scegliere la modalità **Audic**  o **Video**  per richiamare.

5.2 - Ricevere una chiamata

Quando si riceve una videochiamata, è possibile scegliere la modalità audio o video per rispondere. Se invece si tratta di una chiamata audio, è possibile scegliere solo la modalità audio.

5.3 - Sblocco

Durante la conversazione, premere il tasto Apri porta nell'interfaccia di conversazione per sbloccare la porta.

5.4 - Monitor

Premere il tasto **Monitor** per ricevere in qualsiasi momento il video dall'IPC interno o dall'IPC comunitario.

5.5 - SOS

Premere il tasto **SOS** in caso di emergenza.

6 REGULATIONS

6.1 - Garanzia

Garantiamo che questo prodotto è privo di difetti di materiale e di lavorazione in condizioni di uso normale e corretto per due anni dalla data di acquisto da parte dell'acquirente originale. A sua discrezione, ripareremo o sostituiranno qualsiasi parte del prodotto che risulti difettosa a causa di manodopera o materiali inadeguati. LA PRESENTE GARANZIA LIMITATA NON COPRE EVENTUALI DANNI AL PRODOTTO DERIVANTI DA INSTALLAZIONE IMPROPRIA, INCIDENTE, ABUSO, USO IMPROPRIO, CALAMITÀ NATURALE, ALIMENTAZIONE ELETTRICA INSUFFICIENTE O ECCESSIVA, CONDIZIONI MECCANICHE O AMBIENTALI ANOMALE O SMONTAGGIO, RIPARAZIONE O MODIFICA NON AUTORIZZATI. La presente garanzia limitata non si applica se: (i) il prodotto non è stato utilizzato in conformità alle istruzioni allegate o (ii) il prodotto non è stato utilizzato per la funzione prevista. La presente garanzia limitata non si applica inoltre a qualsiasi prodotto su cui le informazioni di identificazione originali siano state alterate, cancellate o rimosse, che non sia stato maneggiato o imballato correttamente, che sia stato venduto come usato o che sia stato rivenduto in contrasto con il Paese e con altre norme di esportazione applicabili.

6.2 - Dichiarazione di conformità



Con la presente, Nice S.p.A. dichiara che MyBell 2-Wire Indoor Monitor è conforme ai requisiti essenziali e alle altre disposizioni pertinenti della Direttiva 2014/53/UE. Il testo completo della dichiarazione di conformità UE è disponibile al seguente indirizzo internet: <http://www.niceforyou.com/en/support>

6.3 - Conformità alla direttiva WEEE



Il dispositivo etichettato con questo simbolo non deve essere smaltito con altri rifiuti domestici. Deve essere consegnato al punto di raccolta per il riciclaggio dei rifiuti di apparecchiature elettriche ed elettroniche.

6.4 - Manuale di istruzioni completo



Per il manuale di istruzioni completo e le specifiche tecniche, visitate il nostro sito web:

<https://www.niceforyou.com/en/professional-area/download?term=IS0928A00&cerca=SearchDownload&v=7>

1 WAŻNE ŚRODKI BEZPIECZEŃSTWA I OSTRZEŻENIA

⚠ UWAGA!

- **Jakiegokolwiek użycie inne niż określone w niniejszej instrukcji lub w warunkach środowiskowych innych niż określone w niniejszej instrukcji jest uważane za niewłaściwe i jest surowo zabronione!**
- **Ważne instrukcje: niniejszą instrukcję należy przechowywać w bezpiecznym miejscu, aby umożliwić przyszłą konserwację i utylizację produktu.**
- **Wszystkie czynności związane z instalacją i podłączeniem muszą być wykonywane wyłącznie przez odpowiednio wykwalifikowany personel, przy czym urządzenie musi być odłączone od zasilania sieciowego.**
- **Niniejsza instrukcja zawiera ważne instrukcje i ostrzeżenia dotyczące bezpieczeństwa osobistego. Należy uważnie przeczytać wszystkie części niniejszej instrukcji. W razie wątpliwości należy natychmiast wstrzymać instalację i skontaktować się z działem pomocy technicznej firmy Nice.**
- Opakowanie produktu należy utylizować zgodnie z lokalnymi przepisami.
- Nigdy nie należy modyfikować żadnej części urządzenia. Operacje inne niż określone w instrukcji mogą spowodować nieprawidłowe działanie. Producent nie ponosi odpowiedzialności za szkody spowodowane prowizorycznymi modyfikacjami produktu.
- Nigdy nie należy umieszczać urządzenia w pobliżu źródeł ciepła ani wystawiać go na działanie otwartego ognia. Działania te mogą uszkodzić produkt i spowodować jego nieprawidłowe działanie.
- Ten produkt nie jest przeznaczony do użytku przez osoby (w tym dzieci) o ograniczonych zdolnościach fizycznych, sensorycznych lub umysłowych lub osoby bez doświadczenia i wiedzy, chyba że są one nadzorowane przez osobę odpowiedzialną za ich bezpieczeństwo.
- Ten produkt nie jest zabawką. Trzymać z dala od dzieci i zwierząt!
- Urządzenie jest przeznaczone do pracy w domowej instalacji elektrycznej. Nieprawidłowe podłączenie lub użytkowanie może spowodować pożar lub porażenie prądem.
- Nawet gdy urządzenie jest wyłączone, na jego zaciskach może występować napięcie. Wszelkie prace konserwacyjne wprowadzające zmiany w konfiguracji połączeń lub obciążenia muszą być zawsze wykonywane przy wyłączonym bezpieczniku.
- Nie używaj w wilgotnych lub mokrych miejscach, w pobliżu wanny, zlewu, prysznica, basenu lub gdziekolwiek indziej, gdzie występuje woda lub wilgoć.

2 OPIS URZĄDZENIA

Wielofunkcyjny komunikator MyBell 2-Wire Indoor Monitor z systemem operacyjnym Linux zapewnia komunikację audio i wideo z bramofonami za pośrednictwem protokołu SIP 2.0. Zapewnia najlepsze wrażenia z obsługi ekranu dotykowego w dyskretnej, zajmującej niewiele miejsca konstrukcji z doskonałym 7-calowym ekranem dotykowym.

Wielofunkcyjny komunikator MyBell 2-Wire Indoor Monitor jest kompatybilny z aplikacją Yubii Home.



Rysunek 1: 2-przewodowy monitor wewnętrzny MyBell - widok z przodu

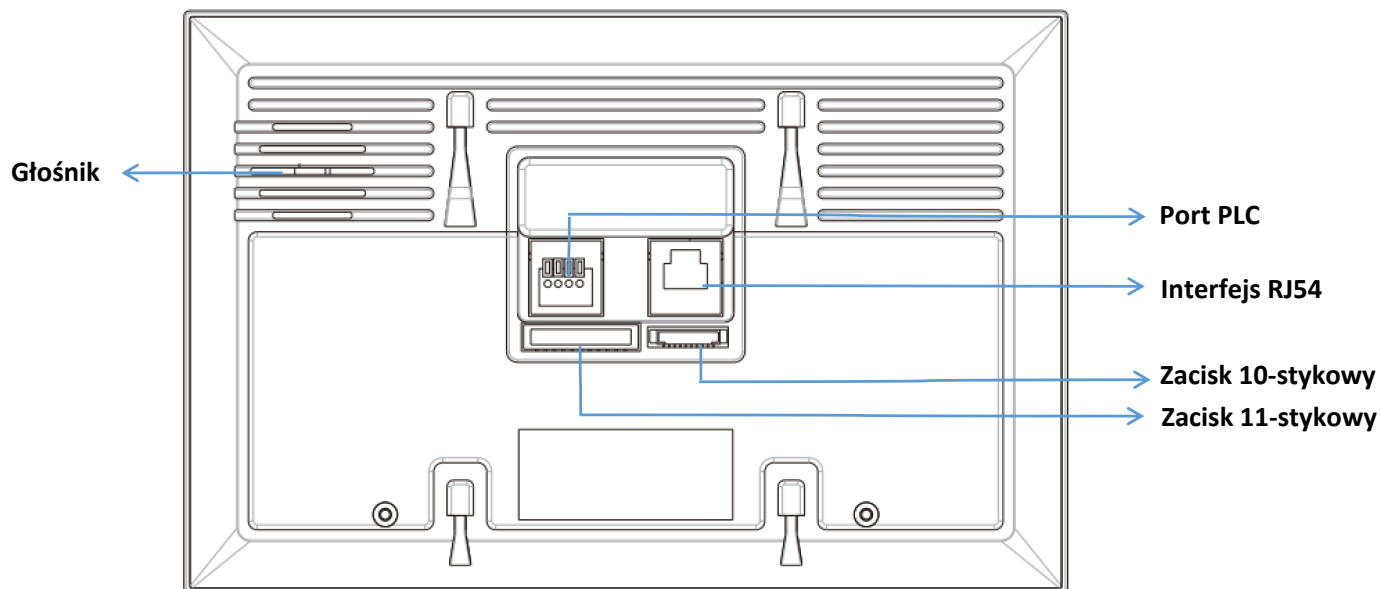

Rysunek 2: 2-przewodowy monitor wewnętrzny MyBell - widok z tyłu

Tabela A1 - 2-przewodowy monitor wewnętrzny MyBell - opis urządzenia	
Cecha	Opis
System operacyjny	Linux
RAM	64 MB
ROM	128 MB
Zasilanie	24 V DC
Instalacja	Naścienne i stacjonarnie
Wymiary	200.2 x 132.2 x 27.2 mm
Wilgotność pracy	10 ~ 90%
Temperatura pracy	-10°C ~ +45°C
Temperatura przechowywania	-20°C ~ +70°C

3 INSTALACJA

1. Zaznaczyć na ścianie dwa otwory mocujące przez uchwyt ścienny. Odległość między otworami powinna wynosić 60 mm. Upewnij się, że wszystkie kable można poprowadzić od środka uchwyty ściennego.
2. Zdejmij wspornik, a następnie za pomocą wiertarki ręcznej 6 mm wykonaj dwa otwory mocujące na ścianie, które zaznaczyłeś wcześniej.
3. Do zamocowania uchwyty ściennego na ścianie należy użyć dwóch wkrętów krzyżakowych ST4X20.
4. Po wykonaniu otworów montażowych włóż dwie plastikowe kotwy ścienne.
5. Upewnij się, że wszystkie kable znajdują się we wbudowanej skrzynce 86.
6. Przymocuj wspornik do montażu naściennego do wbudowanej skrzynki 86 za pomocą dwóch wkrętów krzyżakowych M4X30.
7. Podłącz przewody zgodnie z rysunkiem 3.

Uwaga

PLC-1 i PLC-2 nie są spolaryzowane.

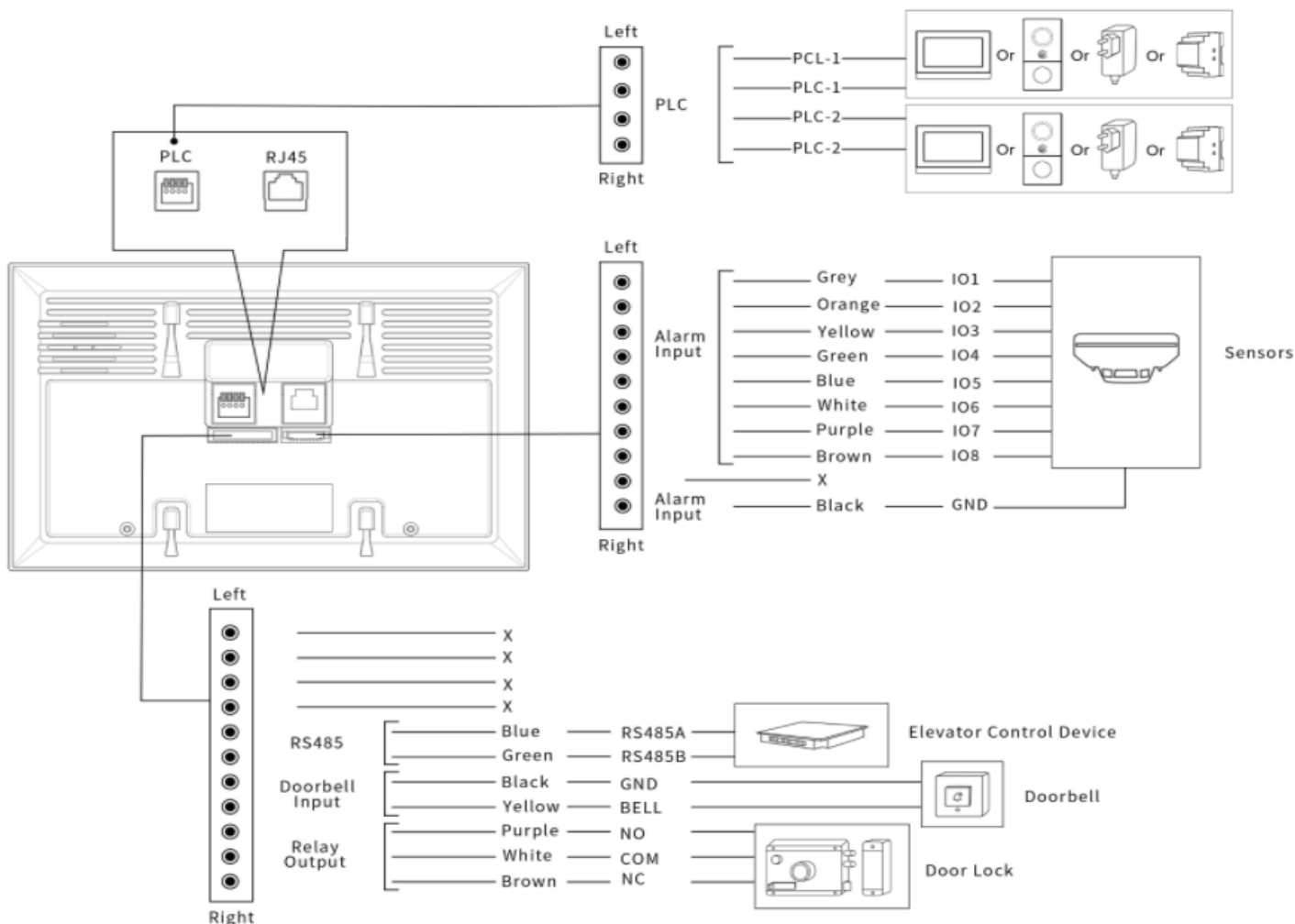

Rysunek 3: 2-żyłowy monitor wewnętrzny MyBell - okablowanie

8. Dopasuj urządzenie do uchwyty ściennego. Naciśnij w dół, aby bezpiecznie zamocować urządzenie (Rysunek 4).

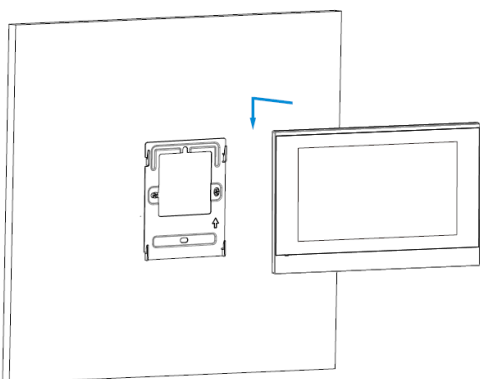



Rysunek 4: Montaż urządzenia

4 KONFIGURACJA

1. Po skonfigurowaniu sieci i zasilania, naciśnij ikonę Status, aby sprawdzić adres IP (domyślnie DHCP).
2. Uruchom przeglądarkę internetową i wpisz adres IP, aby uzyskać dostęp do interfejsu internetowego.
3. Zaloguj się za pomocą nazwy użytkownika i hasła (domyślnie admin).
4. Zarejestruj urządzenie na swoim koncie SIP (aby uzyskać więcej informacji, zapoznaj się z pełną instrukcją).

5 OBSŁUGA

5.1 - Wykonywanie połączenia

1. Naciśnij przycisk **interkomu** 
2. Wprowadź numer osoby dzwoniącej lub adres pokoju.
3. Wybierz tryb **dźwiękowy**  lub **wideo**  aby zadzwonić.

5.2 - Odbieranie połączeń

Podczas odbierania połączenia wideo można wybrać tryb audio lub wideo. Jednak w przypadku połączeń audio można wybrać tylko tryb audio.

5.3 - Odblokowywanie

Podczas rozmowy naciśnij przycisk **Otwórz drzwi** w interfejsie rozmowy, aby odblokować drzwi.

5.4 - Monitor

Naciśnij przycisk **Monitor**, aby w dowolnym momencie odbierać obraz wideo z wewnętrznego IPC lub IPC społeczności.

5.5 - SOS

Naciśnij przycisk SOS w przypadku zagrożenia.

6 PRZEPISY

6.1 - Gwarancja

Gwarantujemy, że niniejszy produkt będzie wolny od wad materiałowych i produkcyjnych przy normalnym i prawidłowym użytkowaniu przez okres dwóch lat od daty zakupu przez pierwotnego nabywcę. Według własnego uznania naprawimy lub wymienimy każdą część produktu, która okaże się wadliwa z powodu niewłaściwego wykonania lub materiałów. NINIEJSZA OGRANICZONA GWARANCJA NIE OBEJMUJE ŻADNYCH USZKODZEŃ TEGO PRODUKTU, KTÓRE WYNIKAJĄ Z NIEWŁAŚCIWEJ INSTALACJI, WYPADKU, NADUŻYCIA, NIEWŁAŚCIWEGO UŻYCIA, KŁĘSKI ŻYWIOŁOWEJ, NIEWYSTARCZAJĄCEGO LUB NADMIERNEGO ZASILANIA ELEKTRYCZNEGO, NIENORMALNYCH WARUNKÓW MECHANICZNYCH LUB ŚRODOWISKOWYCH LUB JAKIEGOKOLWIEK NIEAUTORYZOWANEGO DEMONTAŻU, NAPRAWY LUB MODYFIKACJI. Niniejsza ograniczona gwarancja nie ma zastosowania, jeśli: (i) produkt nie był używany zgodnie z dołączonymi instrukcjami lub (ii) produkt nie był używany zgodnie z jego przeznaczeniem. Niniejsza ograniczona gwarancja nie ma również zastosowania do żadnego produktu, na którym oryginalne informacje identyfikacyjne zostały zmienione, zamazane lub usunięte, który nie był prawidłowo obsługiwany lub zapakowany, który został sprzedany jako używany lub który został odsprzedany niezgodnie z krajowymi i innymi obowiązującymi przepisami eksportowymi.

6.2 - Deklaracja zgodności



Niniejszym Nice S.p.A. oświadcza, że MyBell 2-Wire Indoor Monitor jest zgodne z zasadniczymi wymogami i innymi stosownymi postanowieniami dyrektywy 2014/53/UE. Pełny tekst deklaracji zgodności UE jest dostępny pod następującym adresem internetowym: <http://www.niceforyou.com/en/support>

6.3 -Zgodność z dyrektywą WEEE



Urządzenia oznaczonego tym symbolem nie należy wyrzucać razem z innymi odpadami domowymi. Należy je przekazać do odpowiedniego punktu zbiórki w celu recyklingu zużytego sprzętu elektrycznego i elektronicznego.

6.4 - Pełna instrukcja obsługi



Pełną instrukcję obsługi i specyfikację techniczną można znaleźć na naszej stronie internetowej: <https://www.niceforyou.com/en/professional-area/download?term=IS0928A00&cerca=SearchDownload&v=7>

1 WICHTIGE SICHERHEITSHINWEISE UND WARNUNGEN

⚠ VORSICHT!

- Jede andere Verwendung als die hier angegebene oder unter anderen Umgebungsbedingungen als den in diesem Handbuch angegebenen ist als unsachgemäß anzusehen und strengstens verboten!
- Wichtige Anweisungen: Bewahren Sie dieses Handbuch an einem sicheren Ort auf, um zukünftige Produktwartungs- und Entsorgungsverfahren zu ermöglichen.
- Alle Installations- und Anschlussarbeiten dürfen ausschließlich von entsprechend qualifiziertem und geschultem Personal durchgeführt werden, wobei das Gerät von der Stromversorgung getrennt sein muss.
- Dieses Handbuch enthält wichtige Anweisungen und Warnhinweise für die persönliche Sicherheit. Lesen Sie alle Teile dieses Handbuchs sorgfältig durch. Unterbrechen Sie im Zweifelsfall die Installation sofort und wenden Sie
- Die Verpackungsmaterialien der Produkte müssen unter vollständiger Einhaltung der örtlichen Vorschriften entsorgt werden.
- Nehmen Sie niemals Änderungen an Teilen des Geräts vor. Andere als die angegebenen Betriebsweisen können zu Fehlfunktionen führen. Der Hersteller lehnt jegliche Haftung für Schäden ab, die durch unsachgemäße Änderungen am Produkt verursacht werden.
- Platzieren Sie das Gerät niemals in der Nähe von Wärmequellen und setzen Sie es keinen offenen Flammen aus. Diese Handlungen können das Produkt beschädigen und zu Fehlfunktionen führen.
- Dieses Produkt ist nicht für Personen (einschließlich Kinder) mit eingeschränkten körperlichen, sensorischen oder geistigen Fähigkeiten oder mangelnder Erfahrung und Kenntnis vorgesehen, es sei denn, sie werden von einer für ihre Sicherheit verantwortlichen Person beaufsichtigt.
- Dieses Produkt ist kein Spielzeug. Von Kindern und Tieren fernhalten!
- Das Gerät ist für den Betrieb in einer elektrischen Hausinstallation ausgelegt. Ein fehlerhafter Anschluss oder eine fehlerhafte Verwendung.
- Selbst wenn das Gerät ausgeschaltet ist, kann an seinen Anschlüssen Spannung anliegen. Wartungsarbeiten, die Änderungen an der Konfiguration der Anschlüsse oder der Last mit sich bringen, dürfen nur bei deaktiv.
- Nicht an feuchten oder nassen Orten, in der Nähe von Badewannen, Waschbecken, Duschen, Schwimmbecken oder an anderen Orten verwenden, an denen Wasser oder Feuchtigkeit vorhanden sind.

2 GERÄTEBESCHREIBUNG

Der multifunktionale Kommunikator MyBell 2-Wire Indoor Monitor mit Linux-Betriebssystem ermöglicht Audio- und Videokommunikation mit Türsprechanlagen über das SIP 2.0-Protokoll. Er bietet das ultimative Touchscreen-Erlebnis in einem unauffälligen, platzsparenden Design mit einem brillanten kapazitiven 7-Zoll-Touchscreen-Display.

Der MyBell 2-Wire Indoor Monitor Multifunktionskommunikator ist mit der Yubii Home App kompatibel.



Abbildung 1: MyBell 2-Draht-Innenraum-Monitor – Vorderansicht



Abbildung 2: MyBell 2-Draht-Innenraum-Monitor – Rückansicht

Tabelle A1 – MyBell 2-Draht-Innenraum-Überwachungsgerät – Gerätebeschreibung	
Funktion	Beschreibung
Betriebssystem	Linux
RAM	64 MB
ROM	128 MB
Stromversorgung	24 V DC
Installation	Wand- und Tischgerät
Dimension	200.2 x 132.2 x 27.2 mm
Arbeitsfeuchtigkeit	10 ~ 90%
Betriebstemperatur	-10°C ~ +45°C
Lagertemperatur	-20°C ~ +70°C

3 INSTALLATION

1. Reißen Sie zwei Befestigungslöcher durch die Wandhalterung an der Wand an. Der Abstand zwischen den Löchern muss 60 mm betragen. Achten Sie darauf, dass alle Kabel von der Mitte der Wandhalterung aus verlegt werden können.
2. Entfernen Sie die Halterung und bohren Sie mit einem 6-mm-Handbohrer die beiden Befestigungslöcher an der Wand, die Sie zuvor markiert haben.
3. Befestigen Sie die Wandhalterung mit zwei ST4X20-Kreuzschlitzschrauben an.
4. Sobald die Befestigungslöcher angebracht sind, setzen Sie die beiden mitgelieferten Kunststoff-Wandanker ein.
5. Vergewissern Sie sich, dass alle Kabel in der eingebetteten 86er-Box sind.
6. Befestigen Sie die Wandhalterung mit zwei M4X30-Kreuzschlitzsch.
7. Schließen Sie die Drähte gemäß Abbildung 3 an.

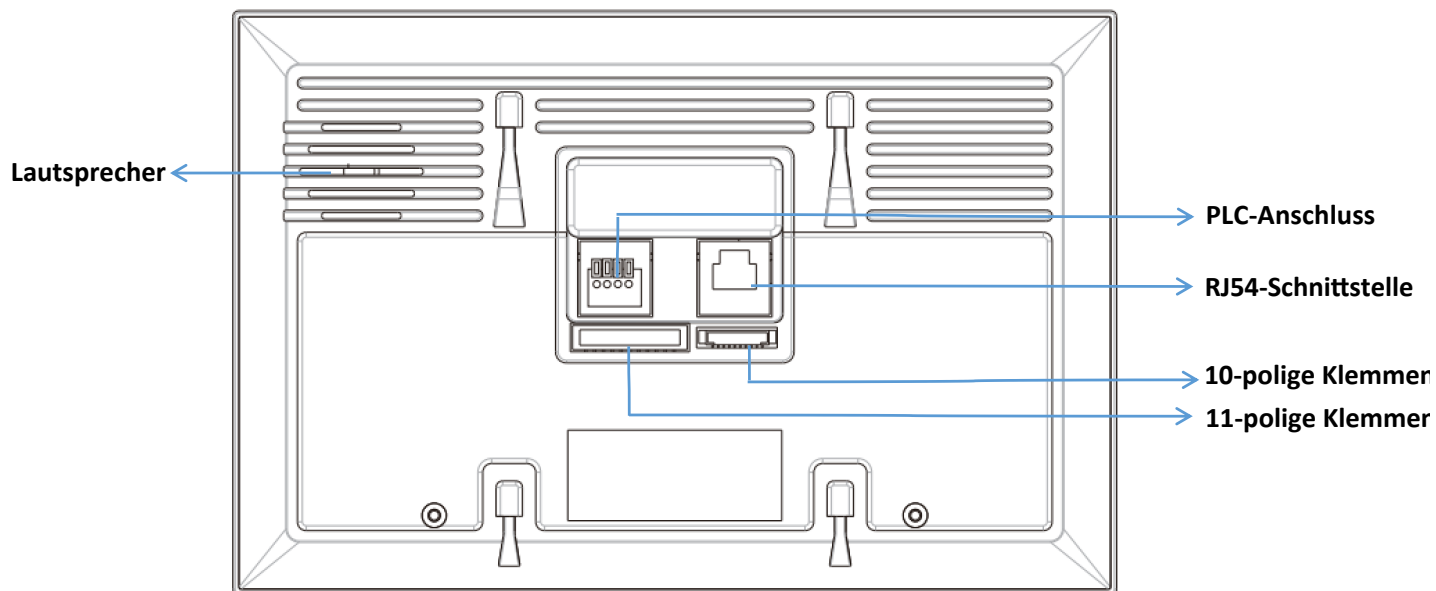
Hinweis

PLC-1 und PLC-2 sind nicht polarisiert.



Abbildung 3: MyBell 2-Draht-Innenraum-Überwachungsgerät – Verkabelung

8. Richten Sie das Gerät an der Wandhalterung aus. Drücken Sie das Gerät nach unten, um es sicher zu befestigen (Abbildung 4).





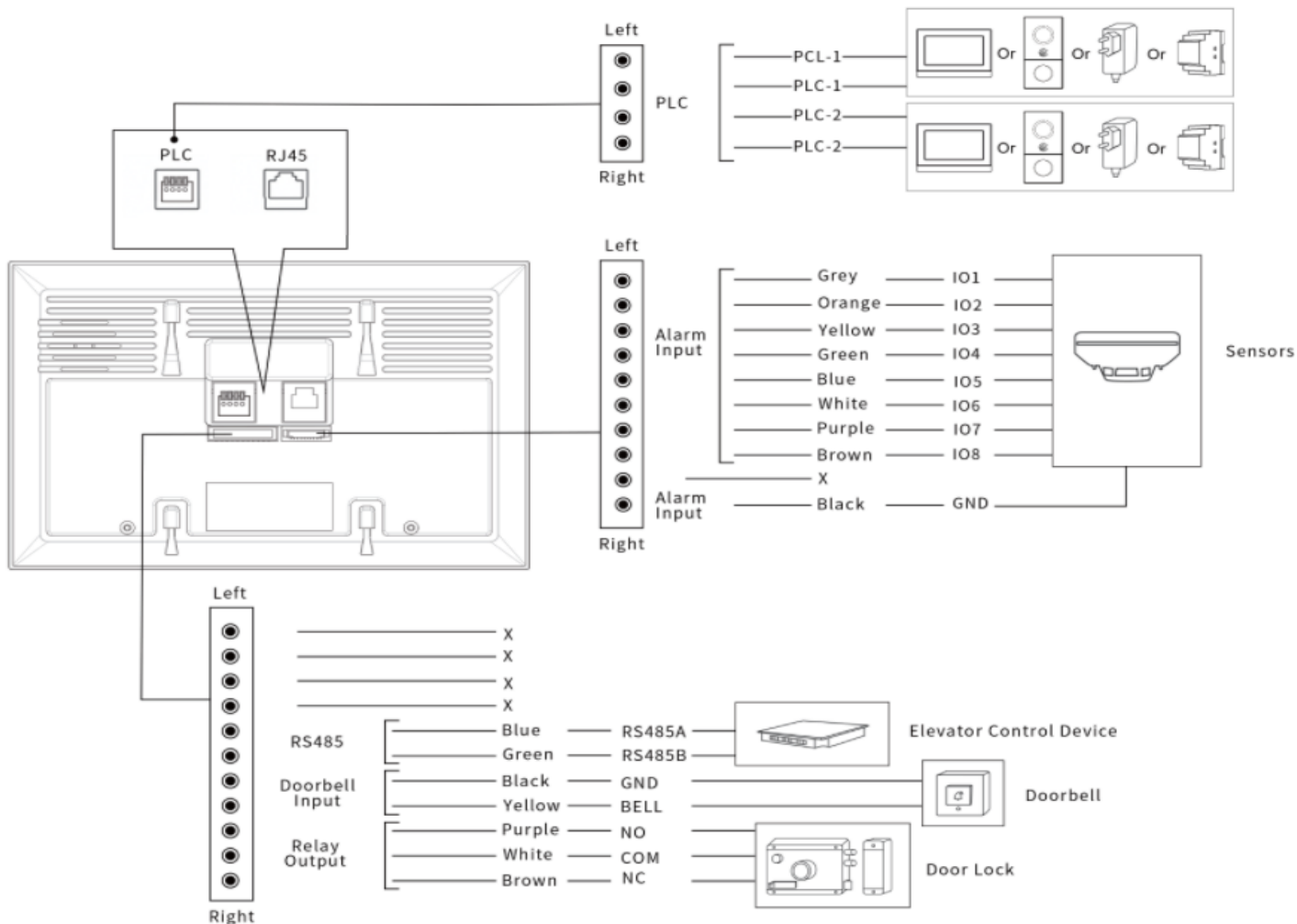

Abbildung 4: Gerätemontage

4 KONFIGURATION

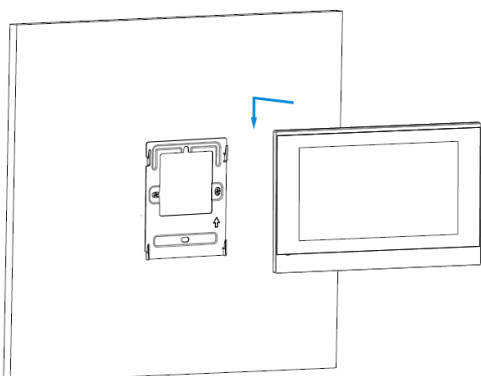
1. Nach dem Einrichten des Netzwerks und der Stromversorgung drücken Sie auf das Statussymbol, um die IP-Adresse zu überprüfen (standardmäßig DHCP).
2. Starten Sie den Webbrowser und geben Sie die IP-Adresse ein, um auf die Weboberfläche zuzugreifen.
3. Melden Sie sich mit Benutzernamen und Passwort an (standardmäßig admin).
4. Registrieren Sie das Gerät mit Ihrem SIP-Konto (weitere Informationen finden Sie im vollständigen Handbuch).

5 OPERATION

5.1 - Anrufen

1. Drücken Sie die **Sprechtaste** .
2. Geben Sie die Nummer oder Zimmeradresse des Angerufenen ein.
3. Wählen Sie den **Audic-**  oder **Videomodus** , um anzurufen.

5.2 - Anruf erhalten

Wenn Sie einen Videoanruf erhalten, können Sie wählen, ob Sie den Anruf im Audio- oder Videomodus entgegennehmen möchten. Bei einem Audioanruf kann jedoch nur der Audiomodus ausgewählt werden.

5.3 - Entsperren

Drücken Sie während des Gesprächs die Taste „Tür öffnen“ in der Sprachschnittstelle, um die Tür zu entriegeln.

5.4 - Monitor

Drücken Sie die **Monitortaste**, um jederzeit das Video von einem Innen-IPC oder einem Community-IPC zu empfangen.

5.5 - SOS

Drücken Sie im Notfall die **SOS**-Taste.

6 REGELWERK

6.1 - Gewährleistung

Wir garantieren, dass dieses Produkt bei normalem und ordnungsgemäßem Gebrauch für zwei Jahre ab dem Kaufdatum des Erstkäufers frei von Material- und Verarbeitungsfehlern ist. Wir werden nach eigenem Ermessen alle Teile des Produkts, die sich aufgrund von unsachgemäßer Verarbeitung oder Materialien als fehlerhaft erweisen, reparieren oder ersetzen. DIESE EINGESCHRÄNKTE GARANTIE DECKT KEINE SCHÄDEN AN DIESEM PRODUKT AB, DIE DURCH UNSACHGEMÄSSE INSTALLATION, UNFALL, MISSBRAUCH, FALSCHER VERWENDUNG, NATURKATASTROPHEN, UNZUREICHENDE ODER ÜBERMÄSSIGE ELEKTRISCHE VERSORGUNG, ABNORMALE MECHANISCHE ODER UMWELTBEDINGUNGEN ODER JEDGLICHE UNBEFUGTE AUSEINANDERNAHME, REPARATUR ODER MODIFIKATION ENTSTEHEN. Diese beschränkte Garantie gilt nicht, wenn: (i) das Produkt nicht gemäß den beiliegenden Anweisungen verwendet wurde oder (ii) das Produkt nicht für den vorgesehenen Zweck verwendet wurde. Diese beschränkte Garantie gilt auch nicht für Produkte, bei denen die ursprünglichen Identifikationsinformationen geändert, unkenntlich gemacht oder entfernt wurden, die nicht ordnungsgemäß gehandhabt oder verpackt wurden, die als Gebrauchsgüter verkauft wurden oder die entgegen den geltenden Exportbestimmungen des Landes und anderer Länder weiterverkauft wurden.

6.2 - Konformitätserklärung



Hiermit erklärt Nice S.p.A., dass MyBell 2-Wire Indoor Monitor den grundlegenden Anforderungen und anderen relevanten Bestimmungen der Richtlinie 2014/53/EU entspricht. Der vollständige Text der EU-Konformitätserklärung ist unter der folgenden Internetadresse verfügbar: <http://www.niceforyou.com/en/support>

6.3 - Einhaltung der WEEE-Richtlinie

 Geräte, die mit diesem Symbol gekennzeichnet sind, dürfen nicht mit dem Hausmüll entsorgt werden. Sie müssen bei einer entsprechenden Sammelstelle für das Recycling von Elektro- und Elektronik-Altgeräten abgegeben werden.

6.4 - Vollständige Bedienungsanleitung



Die vollständige Bedienungsanleitung und die technischen Spezifikationen finden Sie auf unserer Website: <https://www.niceforyou.com/en/professional-area/download?term=IS0928A00&cerca=SearchDownload&v=7>

1 MESURES DE PROTECTION ET AVERTISSEMENTS IMPORTANTS

⚠ ATTENTION !

- Toute utilisation autre que celle spécifiée ici ou dans des conditions environnementales autres que celles indiquées dans ce manuel doit être considérée comme inappropriée et est strictement interdite !
- Instructions importantes : conservez ce manuel en lieu sûr afin de pouvoir procéder à l'entretien et à la mise au rebut du produit à l'avenir.
- Toutes les opérations d'installation et de raccordement doivent être effectuées exclusivement par du personnel qualifié et compétent, l'appareil étant déconnecté du réseau électrique.
- Ce manuel contient des instructions et des avertissements importants pour la sécurité des personnes. Lire attentivement toutes les parties de ce manuel. En cas de doute, suspendre immédiatement l'installation et contacter l'assistance technique de Nice.
- Les matériaux d'emballage du produit doivent être éliminés conformément aux réglementations locales.
- N'apportez jamais de modifications à une quelconque partie de l'appareil. Des opérations autres que celles spécifiées peuvent entraîner des dysfonctionnements. Le fabricant décline toute responsabilité pour les dommages causés par des modifications improvisées du produit.
- Ne jamais placer l'appareil près d'une source de chaleur ou l'exposer à une flamme nue. Ces actions peuvent endommager le produit et provoquer des dysfonctionnements.
- Ce produit n'est pas destiné à être utilisé par des personnes (y compris des enfants) dont les capacités physiques, sensorielles ou mentales sont réduites ou qui manquent d'expérience et de connaissances, à moins qu'elles ne soient supervisées par une personne responsable de leur sécurité.
- Ce produit n'est pas un jouet. Tenir à l'écart des enfants et des animaux !
- L'appareil est conçu pour fonctionner dans une installation électrique domestique. Une connexion ou une utilisation défectueuse peut entraîner un incendie ou une électrocution.
- Même lorsque l'appareil est éteint, une tension peut être présente à ses bornes. Toute maintenance introduisant des changements dans la configuration des connexions ou de la charge doit toujours être effectuée avec un fusible désactivé.
- Ne pas utiliser dans des endroits humides ou mouillés, près d'une baignoire, d'un évier, d'une douche, d'une piscine ou dans tout autre endroit où il y a de l'eau ou de l'humidité.

2 DESCRIPTION DE L'APPAREIL

Le communicateur multifonctionnel MyBell 2-Wire Indoor Monitor, doté d'un système d'exploitation Linux, assure la communication audio et vidéo avec les portiers via le protocole SIP 2.0. Il offre l'expérience ultime de l'écran tactile dans un design discret et peu encombrant, avec un écran tactile capacitif de 7 pouces.

Le communicateur multifonctionnel MyBell 2-Wire Indoor Monitor est compatible avec l'application Yubii Home.



Figure 1 : Moniteur d'intérieur MyBell 2-Wire - vue de face

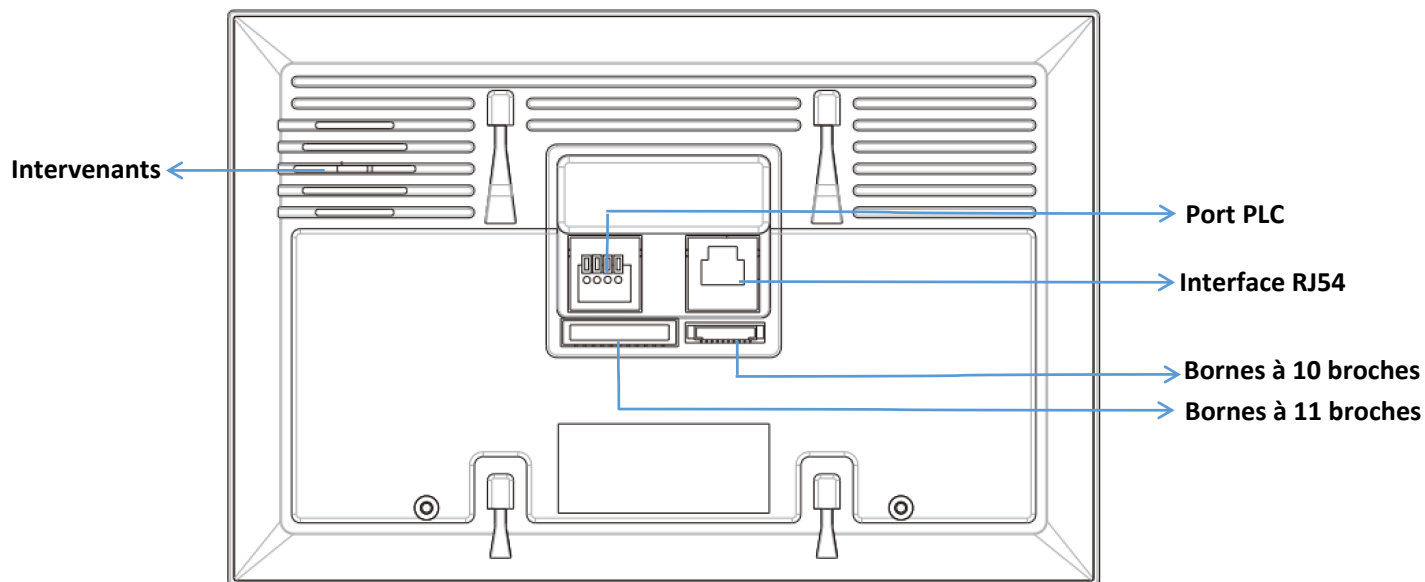

Figure 2 : Moniteur d'intérieur MyBell 2-Wire - vue arrière

Tableau A1 - Moniteur d'intérieur MyBell 2-Wire - Description de l'appareil	
Fonctionnalité	Description
Système d'exploitation	Linux
RAM	64 MB
ROM	128 MB
Alimentation électrique	24 V DC
Installation	montage mural et bureau
Dimension	200.2 x 132.2 x 27.2 mm
Humidité de fonctionnement	10 ~ 90%
Température de travail	-10°C ~ +45°C
Température de stockage	-20°C ~ +70°C

3 INSTALLATION

1. Marquez deux trous de fixation sur le mur à travers le support de montage mural. La distance entre les trous doit être de 60 mm. Veillez à ce que tous les câbles puissent passer au milieu du support de fixation murale.
2. Démontez le support, puis à l'aide d'une perceuse manuelle de 6 mm, faites les deux trous de fixation sur le mur que vous avez marqué précédemment.
3. Utilisez deux vis à tête cruciforme ST4X20 pour fixer le support mural au mur.
4. Une fois les trous de fixation réalisés, insérez les deux chevilles en plastique fournies.
5. Assurez-vous que tous les câbles se trouvent dans le boîtier 86.
6. Fixez le support de montage mural sur le boîtier 86 à l'aide de deux vis à tête cruciforme M4X30.
7. Connecter les fils conformément à la figure 3.

Remarque

PLC-1 et PLC-2 ne sont pas polarisés.

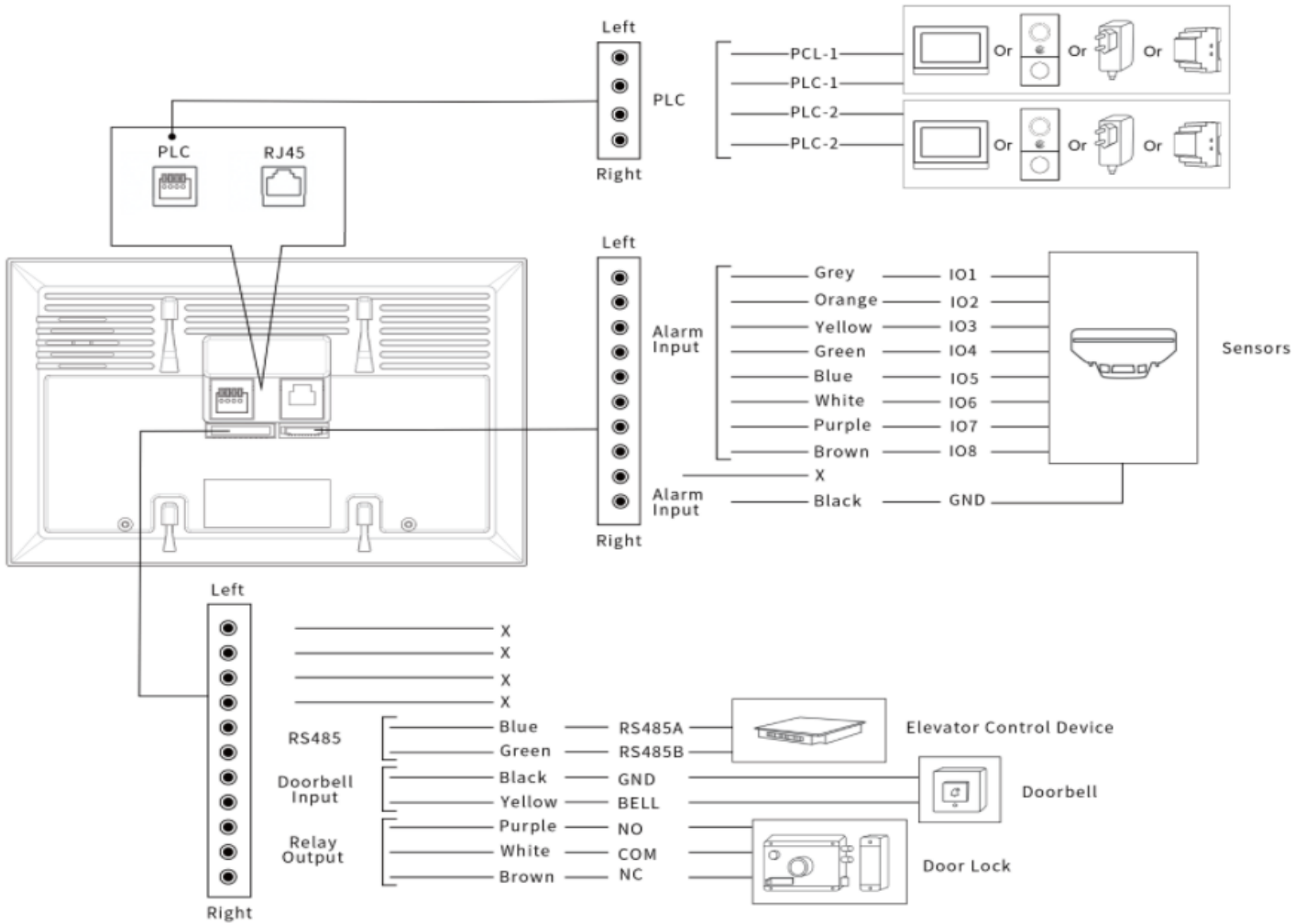

Figure 3 : Moniteur d'intérieur MyBell 2-Wire - câblage

8. Alinez l'appareil avec le support de fixation murale. Poussez vers le bas pour fixer solidement l'appareil (figure 4).

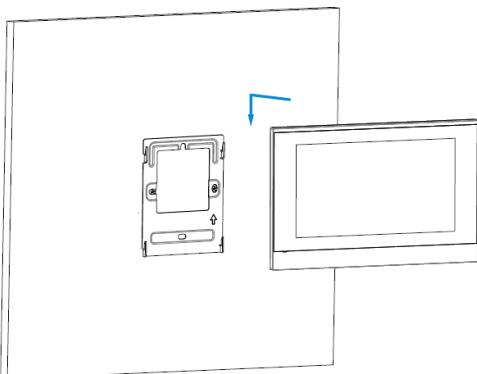



Figure 4 : Montage de l'appareil

4 CONFIGURATION

1. Après avoir configuré le réseau et l'alimentation, appuyez sur l'icône État pour vérifier l'adresse IP (DHCP par défaut).
2. Lancez le navigateur web et tapez l'adresse IP pour accéder à l'interface web.
3. Se connecter avec le nom d'utilisateur et le mot de passe (admin par défaut).
4. Enregistrez l'appareil avec votre compte SIP (pour plus d'informations, voir le manuel complet).

5 OPÉRATION

5.1 - Passer un appel

1. Appuyer sur la touche Intercom 
2. Saisissez le numéro de l'appelant ou l'adresse de sa chambre.
3. Choisissez le mode **audio**  ou **vidéo**  pour l'appel.

5.2 - Recevoir un appel

Lors de la réception d'un appel vidéo, vous pouvez choisir le mode audio ou vidéo pour répondre. Toutefois, s'il s'agit d'un appel audio, seul le mode audio peut être choisi.

5.3 - Déverrouillage

Pendant la conversation, appuyez sur la touche **Ouvrir la porte** dans l'interface de conversation pour déverrouiller la porte.

5.4 - Moniteur

Appuyez sur la touche **Moniteur** pour recevoir à tout moment la vidéo de l'IPC intérieur ou de l'IPC communautaire.

5.5 - SOS

Appuyez sur la touche **SOS** en cas d'urgence.

6 RÈGLEMENTS

6.1 - Garantie

Nous garantissons que ce produit est exempt de tout défaut de matériau et de fabrication dans le cadre d'une utilisation normale et adéquate pendant deux ans à compter de la date d'achat de l'acheteur initial. Nous nous engageons, à notre discrétion, à réparer ou à remplacer toute partie du produit qui s'avérerait défectueuse en raison d'un défaut de fabrication ou de matériaux. **CETTE GARANTIE LIMITÉE NE COUVRE PAS LES DOMMAGES CAUSÉS À CE PRODUIT PAR UNE INSTALLATION INCORRECTE, UN ACCIDENT, UN ABUS, UNE MAUVAISE UTILISATION, UNE CATASTROPHE NATURELLE, UNE ALIMENTATION ÉLECTRIQUE INSUFFISANTE OU EXCESSIVE, DES CONDITIONS MÉCANIQUES OU ENVIRONNEMENTALES ANORMALES, OU TOUT DÉMONTAGE, RÉPARATION OU MODIFICATION NON AUTORISÉ.** Cette garantie limitée ne s'applique pas si (i) le produit n'a pas été utilisé conformément aux instructions qui l'accompagnent, ou (ii) le produit n'a pas été utilisé pour la fonction pour laquelle il a été conçu. Cette garantie limitée ne s'applique pas non plus à tout produit sur lequel les informations d'identification d'origine ont été modifiées, oblitérées ou enlevées, qui n'a pas été manipulé ou emballé correctement, qui a été vendu comme produit d'occasion ou qui a été revendu en violation des réglementations nationales et des autres réglementations applicables en matière d'exportation.

6.2 - Déclaration de conformité



Par la présente, Nice S.p.A. déclare que MyBell 2-Wire Indoor Monitor est conforme aux exigences essentielles et aux autres dispositions pertinentes de la directive 2014/53/UE. Le texte intégral de la déclaration de conformité de l'UE est disponible à l'adresse Internet suivante : <http://www.niceforyou.com/en/support>

6.3 - Conformité à la directive DEEE



L'appareil portant ce symbole ne doit pas être jeté avec les autres déchets ménagers. Il doit être remis au point de collecte approprié pour le recyclage des déchets d'équipements électriques et électroniques.

6.4 - Manuel d'instruction complet



Pour obtenir le manuel d'instructions complet et les spécifications techniques, veuillez consulter notre site web : <https://www.niceforyou.com/en/professional-area/download?term=IS0928A00&cerca=SearchDownload&v=7>

1 PRECAUCIONES Y ADVERTENCIAS IMPORTANTES

⚠ ¡ATENCIÓN!

- Cualquier uso distinto al especificado en este manual o en condiciones ambientales distintas a las indicadas en el mismo se considerará inadecuado y queda terminantemente prohibido.
- Instrucciones importantes: guarde este manual en un lugar seguro para permitir futuros procedimientos de mantenimiento y eliminación del producto.
- Todas las operaciones de instalación y conexión deben ser realizadas exclusivamente por personal debidamente cualificado y con la unidad desconectada de la red eléctrica.
- Este manual contiene instrucciones y advertencias importantes para la seguridad personal. Lea atentamente todas las partes de este manual. En caso de duda, suspenda inmediatamente la instalación y póngase en contacto con la Asistencia Técnica de Nice.
- Los materiales de embalaje del producto deben eliminarse de conformidad con la normativa local.
- No realice nunca modificaciones en ninguna pieza del aparato. Las operaciones distintas de las especificadas pueden provocar fallos de funcionamiento. El fabricante declina toda responsabilidad por daños causados por modificaciones improvisadas en el producto.
- No coloque nunca el aparato cerca de fuentes de calor ni lo exponga a llamas. Estas acciones pueden dañar el producto y provocar averías.
- Este producto no está destinado a ser utilizado por personas (incluidos niños) con capacidades físicas, sensoriales o mentales reducidas o que carezcan de experiencia y conocimientos, a menos que estén supervisadas por una persona responsable de su seguridad.
- Este producto no es un juguete. Manténgalo alejado de niños y animales.
- El aparato está diseñado para funcionar en una instalación eléctrica doméstica. Una conexión o uso defectuosos pueden provocar un incendio o una descarga eléctrica.
- Incluso cuando el aparato está apagado, puede haber tensión en sus bornes. Cualquier mantenimiento que introduzca cambios en la configuración de las conexiones o la carga debe realizarse siempre con un fusible desactivado.
- No utilizar en lugares húmedos o mojados, cerca de una bañera, lavabo, ducha, piscina o en cualquier otro lugar donde haya agua o humedad.

2 DESCRIPCIÓN DEL DISPOSITIVO

El comunicador multifunción MyBell 2-Wire Indoor Monitor, con sistema operativo Linux, proporciona comunicación de audio y vídeo con porteros automáticos mediante el protocolo SIP 2.0. Ofrece la mejor experiencia de pantalla táctil en un diseño discreto y compacto con una brillante pantalla táctil capacitiva de 7 pulgadas.

El comunicador multifunción MyBell 2-Wire Indoor Monitor es compatible con la aplicación Yubii Home.



Figura 1: Monitor de interior MyBell de 2 cables - vista frontal



Figura 2: Monitor de interior MyBell de 2 cables - vista trasera

Tabla A1 - Monitor de interior MyBell de 2 cables - Descripción del dispositivo	
Característica	Descripción
Sistema operativo	Linux
RAM	64 MB
ROM	128 MB
Alimentación	24 V DC
Instalación	de pared y sobremesa
Dimensión	200.2 x 132.2 x 27.2 mm
Humedad de trabajo	10 ~ 90%
Temperatura de trabajo	-10°C ~ +45°C
Temperatura de almacenamiento	-20°C ~ +70°C

3 INSTALACIÓN

1. Marque dos orificios de fijación a través del soporte mural en la pared. La distancia entre los orificios debe ser de 60 mm. Asegúrese de que todos los cables puedan pasar por el centro del soporte mural.
2. Retire el soporte y, con una broca de mano de 6 mm, haga los dos orificios de fijación en la pared que marcó antes.
3. Utilice dos tornillos de estrella ST4X20 para fijar el soporte mural en la pared.
4. Una vez realizados los orificios de fijación, inserte los dos anclajes de pared de plástico suministrados.
5. Asegúrese de que todos los cables están en la caja empotrada 86.
6. Fije el soporte mural en la caja empotrada 86 con dos tornillos de estrella M4X30.
7. Conecte los cables según la figura 3.

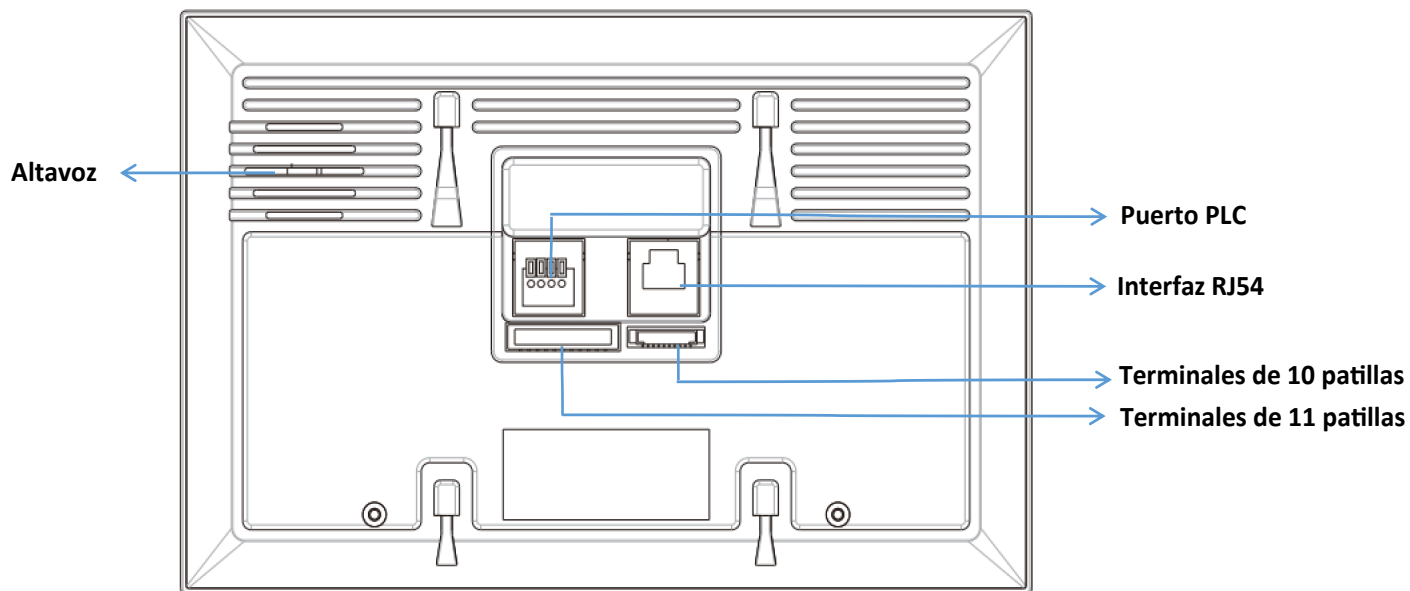
Nota

PLC-1 y PLC-2 no están polarizados.



Figura 3: Monitor de interior MyBell de 2 cables - cableado

8. Alinee el aparato con el soporte mural. Empuje hacia abajo para fijar el dispositivo de forma segura (Figura 4).





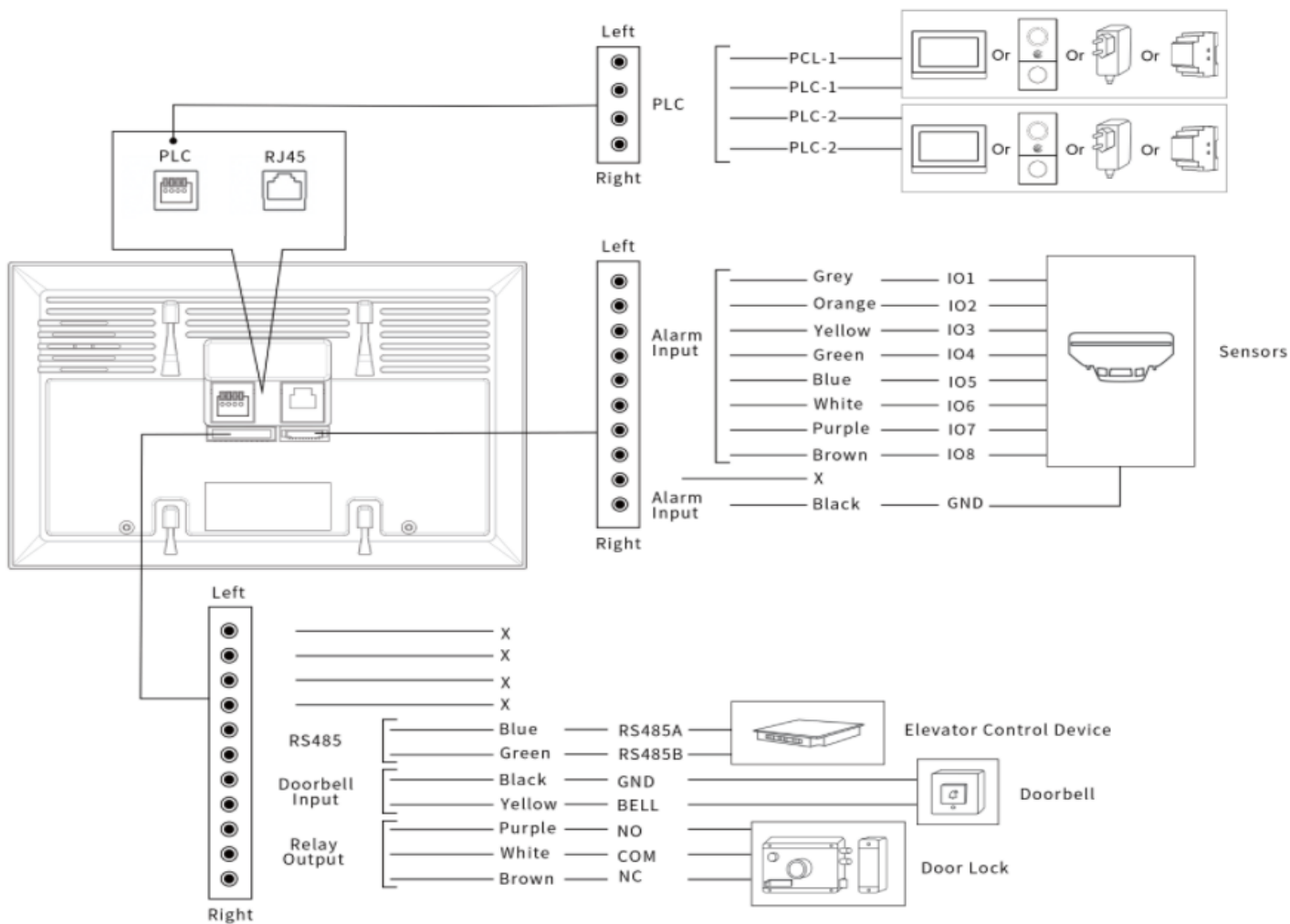

Figura 4: Montaje del dispositivo

4 CONFIGURACIÓN

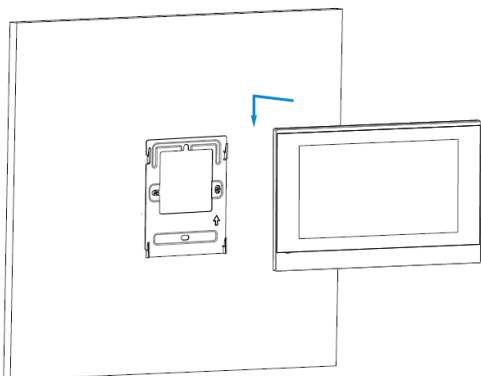
1. Después de configurar la red y la alimentación, pulse el icono Estado para comprobar la dirección IP (DHCP por defecto).
2. Inicie el navegador web y escriba la dirección IP para acceder a la interfaz web.
3. Inicie sesión con su nombre de usuario y contraseña (admin por defecto).
4. Registre el dispositivo en su cuenta SIP (para más información, consulte el manual completo).

5 OPERACIÓN

5.1 - Hacer una llamada

1. Pulse la tecla **Intercom** .
2. Introduzca el número o la dirección de la habitación del destinatario de la llamada.
3. Elige el modo **Audic**  o **Video**  para llamar.

5.2 - Recibir una llamada

Cuando se recibe una videollamada, se puede elegir el modo audio o vídeo para responder. Sin embargo, si hay una llamada de audio, sólo se puede elegir el modo de audio.

5.3 - Desbloqueo

Durante la conversación, pulse la tecla **Abrir puerta** en la interfaz de conversación para desbloquear la puerta.

5.4 - Monitor

Pulse la tecla **Monitor** para recibir el vídeo del IPC interior o del IPC comunitario en cualquier momento.

5.5 - SOS

Pulse la tecla **SOS** en caso de emergencia.

6 REGLAMENTO

6.1 - Garantía

Garantizamos que este producto está libre de defectos de material y mano de obra en condiciones de uso normal y adecuado durante dos años a partir de la fecha de compra del comprador original. A su elección, repararemos o sustituiremos cualquier pieza del producto que resulte defectuosa debido a mano de obra o materiales inadecuados. ESTA GARANTÍA LIMITADA NO CUBRE NINGÚN DAÑO A ESTE PRODUCTO QUE RESULTE DE UNA INSTALACIÓN INCORRECTA, ACCIDENTE, ABUSO, MAL USO, DESASTRE NATURAL, SUMINISTRO ELÉCTRICO INSUFICIENTE O EXCESIVO, CONDICIONES ANORMALMECÁNICAS O AMBIENTALES, O CUALQUIER DESMONTAJE, REPARACIÓN O MODIFICACIÓN NO AUTORIZADA. Esta garantía limitada no se aplicará si (i) el producto no se ha utilizado de acuerdo con las instrucciones que lo acompañan, o (ii) el producto no se ha utilizado para la función prevista. Esta garantía limitada tampoco se aplica a ningún producto en el que se haya alterado, borrado o eliminado la información de identificación original, que no se haya manipulado o embalado correctamente, que se haya vendido como de segunda mano o que se haya revendido contraviniendo la normativa del país y otras normativas de exportación aplicables.

6.2 - Declaración de conformidad



Por la presente, Nice S.p.A. declara que MyBell 2-Wire Indoor Monitor cumple los requisitos esenciales y otras disposiciones pertinentes de la Directiva 2014/53/UE. El texto completo de la declaración de conformidad de la UE está disponible en la siguiente dirección de Internet: <http://www.niceforyou.com/en/support>

6.3 - Cumplimiento de la Directiva RAEE



El aparato etiquetado con este símbolo no debe desecharse con otros residuos domésticos. Deberá entregarse en el punto de recogida correspondiente para el reciclado de residuos de aparatos eléctricos y electrónicos.

6.4 - Manual de instrucciones completo



Para consultar el manual de instrucciones completo y las especificaciones técnicas, visite nuestro sitio web:
<https://www.niceforyou.com/en/professional-area/download?term=IS0928A00&cerca=SearchDownload&v=7>

1 SALVAGUARDAS E AVISOS IMPORTANTES

⚠ CUIDADO!

- Qualquer utilização diferente da aqui especificada ou em condições ambientais diferentes das indicadas neste manual deve ser considerada imprópria e é estritamente proibida!
- **Instruções importantes: guarde este manual num local seguro para permitir futuros procedimentos de manutenção e eliminação do produto.**
- **Todas as operações de instalação e ligação devem ser efectuadas exclusivamente por pessoal devidamente qualificado e especializado, com o aparelho desligado da rede eléctrica.**
- **Este manual contém instruções e avisos importantes para a segurança pessoal. Ler atentamente todas as partes deste manual. Em caso de dúvida, suspender imediatamente a instalação e contactar a Assistência Técnica da Nice.**
- Os materiais de embalagem do produto devem ser eliminados em total conformidade com os regulamentos locais.
- Nunca efetuar modificações em qualquer parte do aparelho. Operações diferentes das especificadas podem provocar avarias. O fabricante declina qualquer responsabilidade por danos causados por modificações improvisadas no produto.
- Nunca coloque o aparelho perto de fontes de calor nem o exponha a chamas. Estas acções podem danificar o produto e provocar avarias.
- Este produto não se destina a ser utilizado por pessoas (incluindo crianças) com capacidades físicas, sensoriais ou mentais reduzidas ou que não tenham experiência e conhecimentos, exceto se forem supervisionadas por uma pessoa responsável pela sua segurança.
- Este produto não é um brinquedo. Manter afastado das crianças e dos animais!
- O aparelho foi concebido para funcionar numa instalação doméstica eléctrica. Uma ligação ou utilização incorrecta pode provocar um incêndio ou um choque eléctrico.
- Mesmo quando o aparelho está desligado, pode existir tensão nos seus terminais. Qualquer manutenção que introduza alterações na configuração das ligações ou da carga deve ser sempre efectuada com um fusível desativado.
- Não utilizar em locais húmidos ou molhados, perto de uma banheira, lavatório, chuveiro, piscina ou em qualquer outro local onde exista água ou humidade.

2 DESCRIÇÃO DO DISPOSITIVO

O comunicador multifuncional MyBell 2-Wire Indoor Monitor, com um sistema operativo Linux, proporciona comunicação áudio e vídeo com telefones de porta através do protocolo SIP 2.0. Proporciona a derradeira experiência de ecrã tátil num design discreto e economizador de espaço, com um brilhante ecrã tátil capacitivo de 7 polegadas.

O comunicador multifuncional MyBell 2-Wire Indoor Monitor é compatível com a aplicação Yubii Home.



Figura 1: Monitor de interior MyBell de 2 fios - vista frontal



Figura 2: Monitor de interior MyBell de 2 fios - vista traseira

Tabela A1 - Monitor de interior MyBell de 2 fios - Descrição do dispositivo	
Caraterística	Descrição
Sistema operativo	Linux
RAM	64 MB
ROM	128 MB
Alimentação eléctrica	24 V DC
Instalação	de parede e de secretária
Dimensão	200.2 x 132.2 x 27.2 mm
Humidade de funcionamento	10 ~ 90%
Temperatura de funcionamento	-10°C ~ +45°C
Temperatura de armazenamento	-20°C ~ +70°C

3 INSTALAÇÃO

1. Marque na parede dois orifícios de fixação através do suporte de montagem na parede. A distância entre os orifícios deve ser de 60 mm. Certifique-se de que todos os cabos podem ser passados a partir do meio do suporte de montagem na parede.
2. Retire o suporte e, com um berbequim manual de 6 mm, faça os dois furos de fixação na parede que marcou anteriormente.
3. Utilize dois parafusos de cabeça cruzada ST4X20 para fixar o suporte de montagem na parede.
4. Uma vez efectuados os furos de fixação, inserir as duas buchas de plástico fornecidas.
5. Certifique-se de que todos os cabos estão na caixa de encaixe 86.
6. Fixe o suporte de montagem na parede na caixa de 86 embutidos com dois parafusos de cabeça cruzada M4X30.
7. Ligar os fios de acordo com a Figura 3.

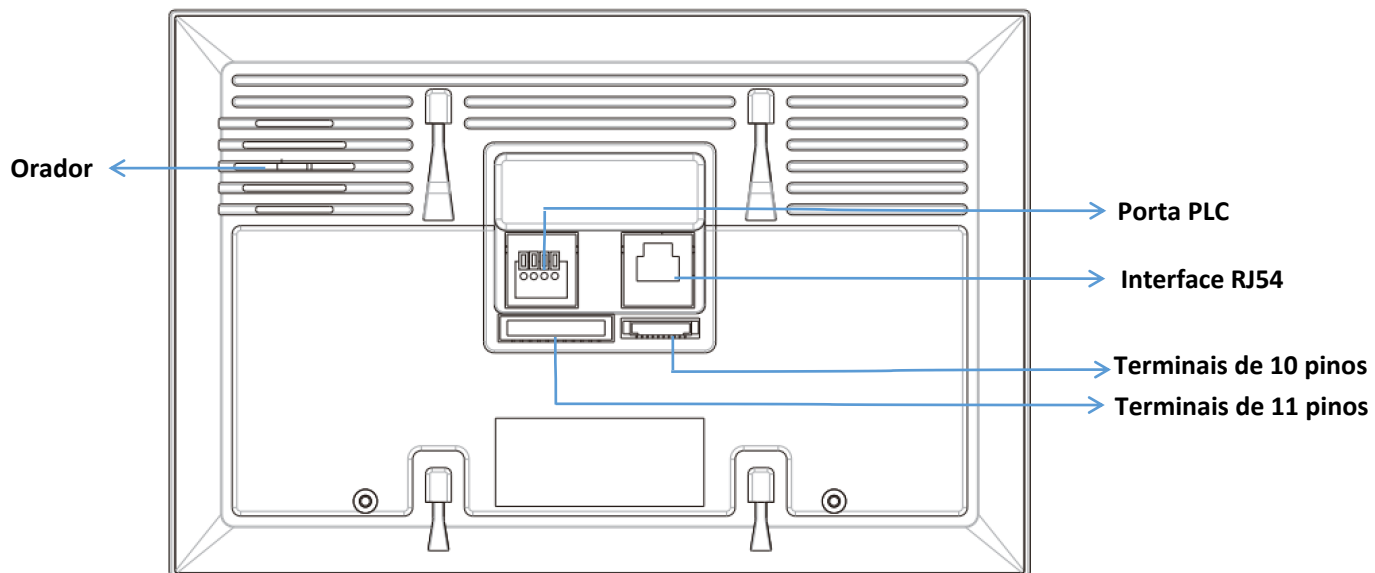
Nota

O PLC-1 e o PLC-2 não são polarizados.



Figura 3: Monitor de interior MyBell de 2 fios - cablagem

8. Alinhe o dispositivo com o suporte de montagem na parede. Empurre para baixo para fixar bem o dispositivo (Figura 4).





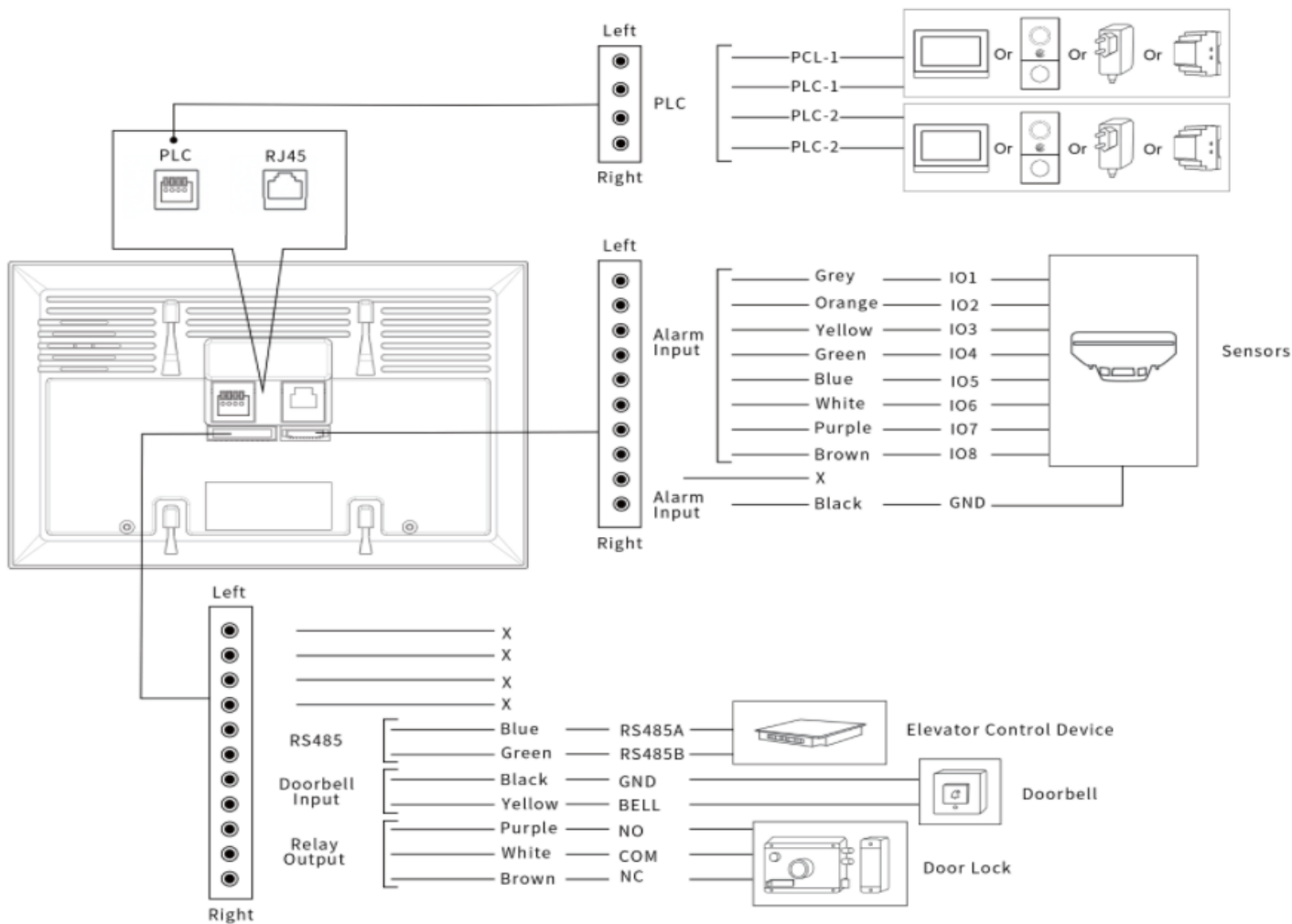

Figura 4: Montagem do dispositivo

4 CONFIGURAÇÃO

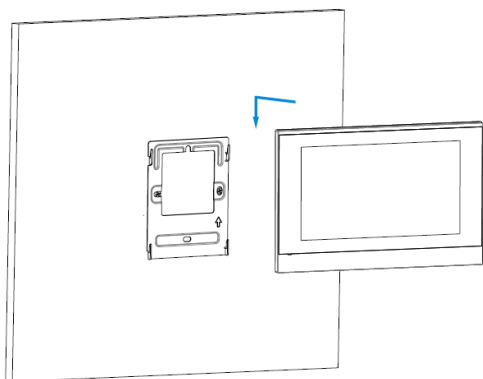
1. Depois de configurar a rede e a alimentação, prima o ícone Estado para verificar o endereço IP (DHCP por predefinição).
2. Abrir o navegador Web e introduzir o endereço IP para aceder à interface Web.
3. Iniciar sessão com o nome de utilizador e a palavra-passe (admin por defeito).
4. Registe o dispositivo na sua conta SIP (para mais informações, consulte o manual completo).

5 OPERAÇÃO

5.1 - Efetuar uma chamada

1. Premir a tecla **Intercom** 
2. Introduzir o número ou o endereço da sala do destinatário da chamada.
3. Escolha o modo **Áudio**  ou **Vídeo**  para fazer a chamada.

5.2 - Receber uma chamada

Quando receber uma chamada de vídeo, pode escolher o modo de áudio ou de vídeo para atender. No entanto, se houver uma chamada de áudio, só é possível seleccionar o modo de áudio.

5.3 - Desbloqueio

Durante a conversa, prima a tecla **Abrir porta** na interface de conversação para destrancar a porta.

5.4 - Monitor

Prima a tecla **Monitor** para receber o vídeo do IPC interior ou do IPC comunitário em qualquer altura.

5.5 - SOS

Premir a tecla **SOS** em caso de emergência.

6 REGULAMENTOS

6.1 - Garantia

Garantimos que este produto está isento de defeitos de material e de fabrico em condições de utilização normais e adequadas durante dois anos a partir da data de compra do comprador original. A empresa, a seu critério, reparará ou substituirá qualquer parte dos produtos que se revelem defeituosos devido a mão de obra ou materiais inadequados. ESTA GARANTIA LIMITADA NÃO COBRE QUAISQUER DANOS A ESTE PRODUTO QUE RESULTEM DE INSTALAÇÃO INCORRECTA, ACIDENTE, ABUSO, MÁ UTILIZAÇÃO, DESASTRE NATURAL, ALIMENTAÇÃO ELÉCTRICA INSUFICIENTE OU EXCESSIVA, CONDIÇÕES MECÂNICAS OU AMBIENTAIS ANÓRMAS OU QUALQUER DESMONTAGEM, REPARAÇÃO OU MODIFICAÇÃO NÃO AUTORIZADA. Esta garantia limitada não se aplica se: (i) o produto não tiver sido utilizado de acordo com as instruções que o acompanham, ou (ii) o produto não tiver sido utilizado para a função a que se destina. Esta garantia limitada também não se aplica a qualquer produto em que a informação de identificação original tenha sido alterada, obliterada ou removida, que não tenha sido manuseado ou embalado corretamente, que tenha sido vendido em segunda mão ou que tenha sido revendido de forma contrária aos regulamentos de exportação do país e outros aplicáveis.

6.2 - Declaração de conformidade



Pelo presente, a Nice S.p.A. declara que MyBell 2-Wire Indoor Monitor está em conformidade com os requisitos essenciais e outras disposições relevantes da Diretiva 2014/53/UE. O texto completo da declaração de conformidade da UE está disponível no seguinte endereço de Internet: <http://www.niceforyou.com/en/support>

6.3 - Conformidade com a Diretiva REEE



O aparelho marcado com este símbolo não deve ser eliminado juntamente com outros resíduos domésticos. Deve ser entregue no ponto de recolha aplicável para a reciclagem de resíduos de equipamentos eléctricos e electrónicos.

6.4 - Manual de instruções completo



Para obter o manual de instruções completo e as especificações técnicas, visite o nosso sítio Web:
<https://www.niceforyou.com/en/professional-area/download?term=IS0928A00&cerca=SearchDownload&v=7>

1 BELANGRIJKE VOORZORGSMATREGELEN EN WAARSCHUWINGEN

⚠ LET OP!

- Elk ander gebruik dan hierin beschreven of in andere omgevingsomstandigheden dan in deze handleiding worden vermeld, moet als onjuist worden beschouwd en is ten strengste verboden!
- **Belangrijke instructies: bewaar deze handleiding op een veilige plaats om toekomstige onderhouds- en verwijderingsprocedures van het product mogelijk te maken.**
- **Alle installatie- en aansluitwerkzaamheden mogen uitsluitend worden uitgevoerd door gekwalificeerd en vakkundig personeel, terwijl het apparaat is losgekoppeld van de netvoeding.**
- **Deze handleiding bevat belangrijke instructies en waarschuwingen voor persoonlijke veiligheid. Lees zorgvuldig alle delen van deze handleiding. Bij twijfel moet u de installatie onmiddellijk onderbreken en contact opnemen met Nice Technical Assistance.**
- Het verpakkingsmateriaal van het product moet worden afgevoerd in overeenstemming met de plaatselijke voorschriften.
- Breng nooit wijzigingen aan in onderdelen van het apparaat. Andere dan de gespecificeerde handelingen kunnen storingen veroorzaken. De fabrikant wijst alle aansprakelijkheid af voor schade veroorzaakt door geïmproviseerde wijzigingen aan het product.
- Plaats het apparaat nooit in de buurt van warmtebronnen en stel het nooit bloot aan open vuur. Deze handelingen kunnen het product beschadigen en storingen veroorzaken.
- Dit product is niet bedoeld voor gebruik door mensen (inclusief kinderen) met verminderde fysieke, zintuiglijke of mentale capaciteiten of die ervaring en kennis missen, tenzij ze onder toezicht staan van een persoon die verantwoordelijk is voor hun veiligheid.
- Dit product is geen speelgoed. Uit de buurt van kinderen en dieren houden!
- Het apparaat is ontworpen voor gebruik in een elektrische huisinstallatie. Een onjuiste aansluiting of onjuist gebruik kan leiden tot brand of elektrische schokken.
- Zelfs als het apparaat is uitgeschakeld, kan er spanning aanwezig zijn op de aansluitingen. Onderhoud waarbij de configuratie van de aansluitingen of de belasting wordt gewijzigd, moet altijd worden uitgevoerd met een uitgeschakelde zekering.
- Niet gebruiken op vochtige of natte plaatsen, in de buurt van een badkuip, wastafel, douche, zwembad of op andere plaatsen waar water of vocht aanwezig is.

2 APPARAATBESCHRIJVING

De MyBell 2-Wire Indoor Monitor multifunctionele communicator, met een Linux besturingssysteem, biedt audio- en videocommunicatie met deurtelefoons via het SIP 2.0 protocol. Het levert de ultieme touchscreen ervaring in een onopvallend, ruimtebesparend ontwerp met een briljant 7-inch capacitief touchscreen display.

De MyBell 2-Wire Indoor Monitor multifunctionele communicator is compatibel met de Yubii Home app.



Afbeelding 1: MyBell 2-draads binnenmonitor - vooraanzicht

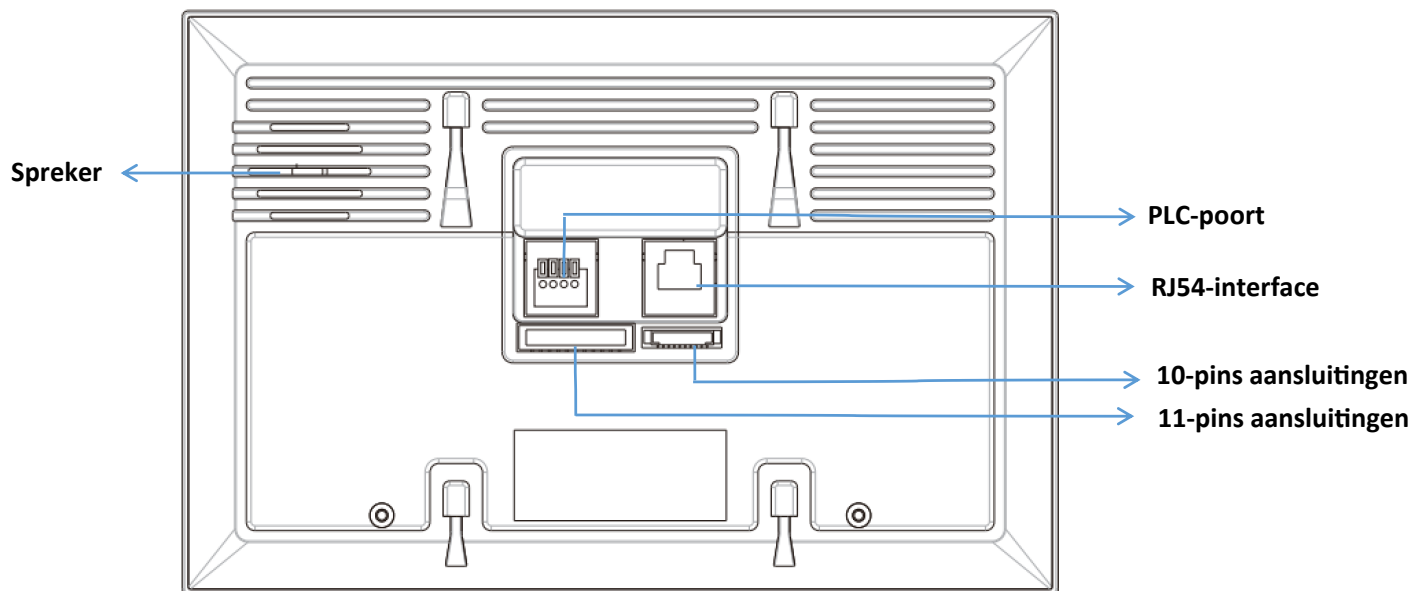

Afbeelding 2: MyBell 2-draads binnenmonitor - achteraanzicht

Tabel A1 - MyBell 2-draads binnenmonitor - Beschrijving van het apparaat	
Functie	Beschrijving
Bedieningssysteem	Linux
RAM	64 MB
ROM	128 MB
Stroomvoorziening	24 V DC
Installatie	wandmontage & desktop
Afmeting	200.2 x 132.2 x 27.2 mm
Luchtvochtigheid	10 ~ 90%
Bedrijfstemperatuur	-10°C ~ +45°C
Opslagtemperatuur	-20°C ~ +70°C

3 INSTALLATIE

1. Markeer twee bevestigingsgaten door de muurbevestigingsbeugel op de muur. De afstand tussen de gaten moet 60 mm zijn. Zorg ervoor dat alle kabels door het midden van de muurbeugel kunnen worden geleid.
2. Verwijder de beugel en maak vervolgens met een 6 mm handboor de twee bevestigingsgaten op de muur die je eerder hebt gemarkeerd.
3. Gebruik twee ST4X20 kruiskopschroeven om de muurbeugel aan de muur te bevestigen.
4. Zodra de bevestigingsgaten zijn gemaakt, plaatst u de twee meegeleverde plastic muurankers.
5. Zorg ervoor dat alle kabels in de 86 ingesloten doos zitten.
6. Bevestig de muurbeugel op de 86 inbouwdoos met twee M4X30 kruiskopschroeven.
7. Sluit de draden aan volgens Figuur 3.

Opmerking

PLC-1 en PLC-2 zijn niet gepolariseerd.

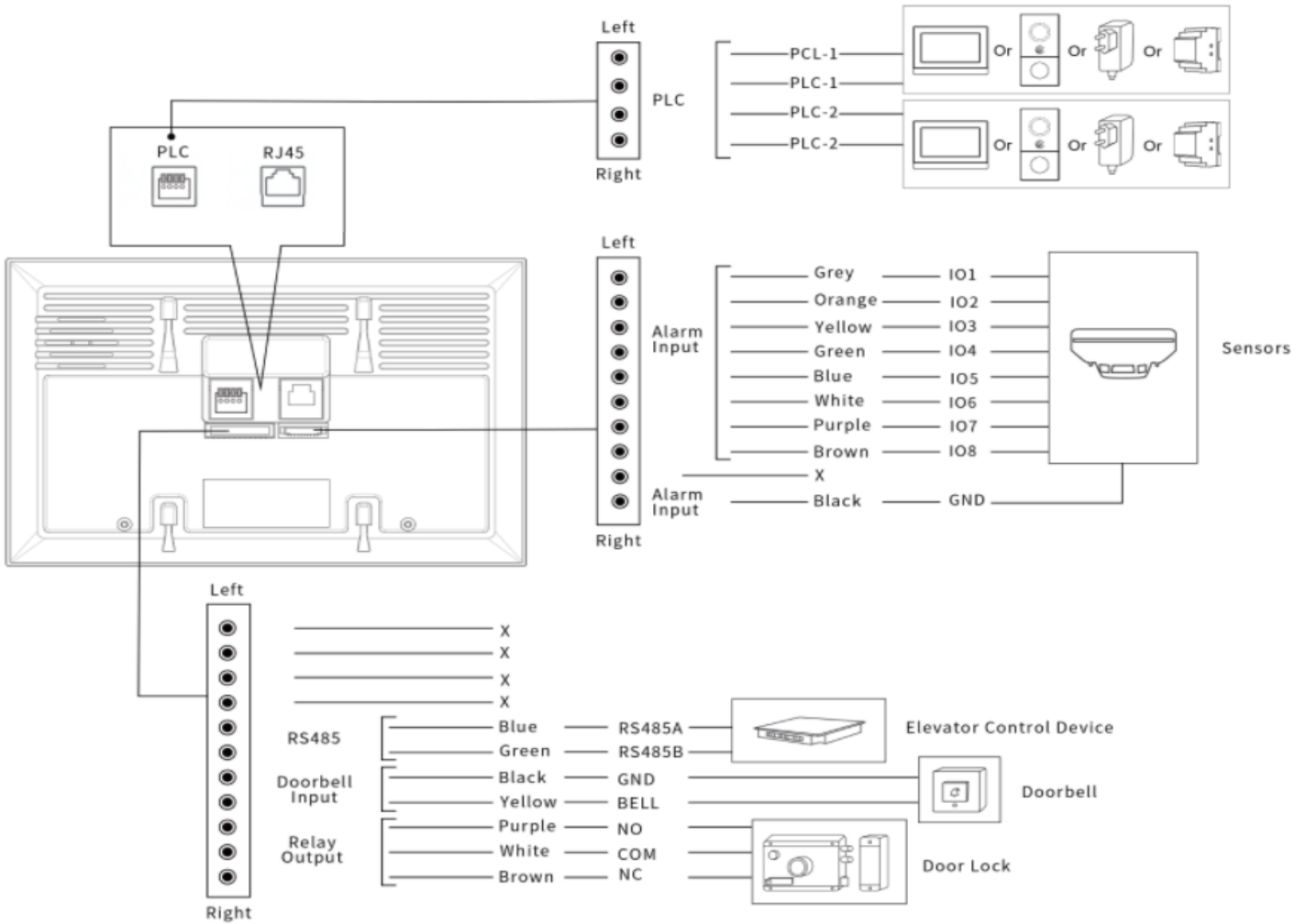

Afbeelding 3: MyBell 2-draads binnenmonitor - bedrading

8. Lijn het apparaat uit met de muurbeugel. Druk naar beneden om het apparaat stevig vast te zetten (Afbeelding 4).

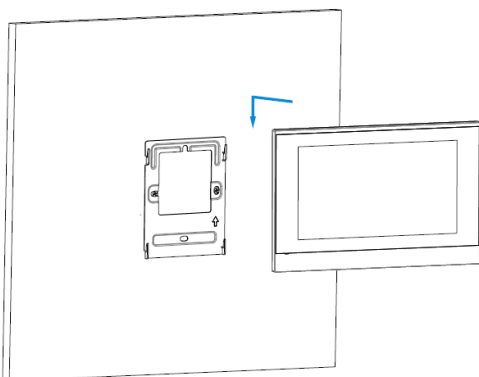





Figure 4: Device mounting

4 CONFIGURATIE

1. Druk na het instellen van netwerk en stroom op het pictogram Status om het IP-adres te controleren (standaard DHCP).
2. Start de webbrowser en typ het IP-adres in om toegang te krijgen tot de webinterface.
3. Log in met gebruikersnaam en wachtwoord (standaard admin).
4. Registreer het apparaat bij uw SIP-account (raadpleeg de volledige handleiding voor meer informatie).

5 WERKING

5.1 - Bellen

1. Druk op de **intercomtoets** 
2. Voer het nummer of het kameradres van de beller in.
3. Kies de **audiomodus**  of **videomodus**  om op te roepen.

5.2 - Een oproep ontvangen

Als u een video-oproep ontvangt, kunt u de audio- of videomodus kiezen om te beantwoorden. Als er echter een audio-oproep is, kan alleen de audiomodus worden gekozen.

5.3 - Ontgrendelen

Druk tijdens het gesprek op de toets **Deur openen** in de interface om de deur te ontgrendelen.

5.4 - Monitor

Druk op de **Monitoren**-toets om op elk moment de video van de IPC binnenshuis of de gemeenschappelijke IPC te ontvangen.

5.5 - SOS

Druk op de **SOS**-toets in geval van nood.

6 REGELGEVING

6.1 - Garantie

Wij garanderen dat dit product vrij is van materiaal- en fabricagefouten bij normaal en juist gebruik gedurende twee jaar vanaf de aankoopdatum van de oorspronkelijke koper. We zullen, naar eigen keuze, elk onderdeel van het product dat defect blijkt te zijn als gevolg van onjuist vakmanschap of onjuiste materialen repareren of vervangen. DEZE BEPERKTE GARANTIE DEKT GEEN SCHADE AAN DIT PRODUCT DIE HET GEVOLG IS VAN ONJUISTE INSTALLATIE, EEN ONGELUK, MISBRUIK, VERKEERD GEBRUIK, NATUURRAMPEN, ONVOLDOENDE OF OVERMATIGE ELEKTRISCHE VOEDING, ABNORMALE MECHANISCHE OF OMGEVINGSOMSTANDIGHEDEN OF ONGEOORLOOFDE DEMONTAGE, REPARATIE OF WIJZIGING. Deze beperkte garantie is niet van toepassing indien: (i) het product niet is gebruikt in overeenstemming met de meegeleverde instructies, of (ii) het product niet is gebruikt voor de functie waarvoor het is bedoeld. Deze beperkte garantie is ook niet van toepassing op een product waarop de oorspronkelijke identificatiegegevens zijn gewijzigd, uitgewist of verwijderd, dat niet correct is behandeld of verpakt, dat als tweedehands is verkocht of dat is doorverkocht in strijd met landelijke en andere toepasselijke exportvoorschriften.

6.2 - Verklaring van conformiteit



Hierbij verklaart Nice S.p.A. dat MyBell 2-Wire Indoor Monitor voldoet aan de essentiële eisen en andere relevante bepalingen van Richtlijn 2014/53/EU. De volledige tekst van de EU-conformiteitsverklaring is beschikbaar op het volgende internetadres:
<http://www.niceforyou.com/en/support>

6.3 - Naleving van de WEEE-richtlijn



Apparaten met dit symbool mogen niet samen met ander huishoudelijk afval worden weggegooid. Het moet worden ingeleverd bij het inzamelpunt voor recycling van afgedankte elektrische en elektronische apparatuur.

6.4 - Volledige handleiding



Ga voor de volledige handleiding en technische specificaties naar onze website:

<https://www.niceforyou.com/en/professional-area/download?term=IS0928A00&cerca=SearchDownload&v=7>

1 ВАЖНЫЕ МЕРЫ ПРЕДОСТОРОЖНОСТИ И ПРЕДУПРЕЖДЕНИЯ

⚠ ВНИМАНИЕ!

- Любое использование, отличное от указанного в данном руководстве, или в условиях окружающей среды, отличных от указанных в данном руководстве, считается ненадлежащим и строго запрещено!
- Важные указания: храните данное руководство в надежном месте, чтобы в будущем можно было проводить техническое обслуживание и утилизацию изделия.
- Все операции по установке и подключению должны выполняться только квалифицированным персоналом при отключенном от сети электропитании.
- Данное руководство содержит важные инструкции и предупреждения по обеспечению личной безопасности. Внимательно прочитайте все части данного руководства. В случае сомнений немедленно приостановите установку и обратитесь в службу технической поддержки Nice.
- Упаковочные материалы изделия должны быть утилизированы в полном соответствии с местными правилами.
- Никогда не вносите изменения в любую часть устройства. Операции, отличные от указанных, могут привести к неисправностям. Производитель снимает с себя всякую ответственность за ущерб, причиненный самодельными модификациями устройства.
- Не размещайте устройство вблизи источников тепла и не подвергайте воздействию открытого огня. Эти действия могут повредить устройство и привести к его неисправности.
- Этот продукт не предназначен для использования людьми (включая детей) с ограниченными физическими, сенсорными или умственными способностями или с недостаточным опытом и знаниями, если они не находятся под присмотром лица, ответственного за их безопасность.
- Этот продукт не является игрушкой. Держите подальше от детей и животных!
- Устройство предназначено для работы в домашней электросети. Неправильное подключение или использование может привести к пожару или поражению электрическим током.
- Даже когда прибор выключен, на его клеммах может присутствовать напряжение. Любое техническое обслуживание, связанное с изменением конфигурации соединений или нагрузки, всегда должно выполняться с отключенным предохранителем.
- Не используйте в сырых или влажных помещениях, рядом с ванной, раковиной, душем, бассейном или в любом другом месте, где есть вода или влага.

2 ОПИСАНИЕ УСТРОЙСТВА

Многофункциональный коммуникатор MyBell 2-Wire Indoor Monitor с операционной системой Linux обеспечивает аудио- и видеосвязь с домофонами по протоколу SIP 2.0. Он обеспечивает максимальное удобство работы с сенсорным экраном в ненавязчивом, компактном дизайне, оснащенный великолепным 7-дюймовым емкостным сенсорным дисплеем.

Многофункциональный коммуникатор MyBell 2-Wire Indoor Monitor совместим с приложением Yubii Home.



Рисунок 1: 2-проводной монитор MyBell для помещений - вид спереди



Рисунок 2: 2-проводной монитор MyBell для помещений - вид сзади

Таблица А1 - MyBell 2-Wire Indoor Monitor - Описание устройства	
Характеристика	Описание
Операционная система	Linux
RAM	64 МБ
ROM	128 МБ
Электропитание	24 В DC
Установка	настенные и настольные
Размер	200.2 x 132.2 x 27.2 мм
Рабочая влажность	10 ~ 90%
Рабочая температура	-10°C ~ +45°C
Температура хранения	-20°C ~ +70°C

3 УСТАНОВКА

1. Отметьте на стене два крепежных отверстия для настенного кронштейна. Расстояние между отверстиями должно составлять 60 мм. Убедитесь, что все кабели могут быть пропущены через середину настенного кронштейна.
2. Снимите кронштейн, затем с помощью ручного сверла диаметром 6 мм сделайте два крепежных отверстия на стене, которые вы отметили ранее.
3. С помощью двух винтов с крестообразной головкой ST4X20 закрепите настенный кронштейн на стене.
4. После того как отверстия для крепления сделаны, вставьте два пластиковых анкера из комплекта поставки.
5. Убедитесь, что все кабели находятся в 86 встроенных коробках.
6. Закрепите настенный кронштейн на встраиваемом блоке 86 с помощью двух винтов M4X30 с крестообразной головкой.
7. Подключите провода в соответствии с рисунком 3.

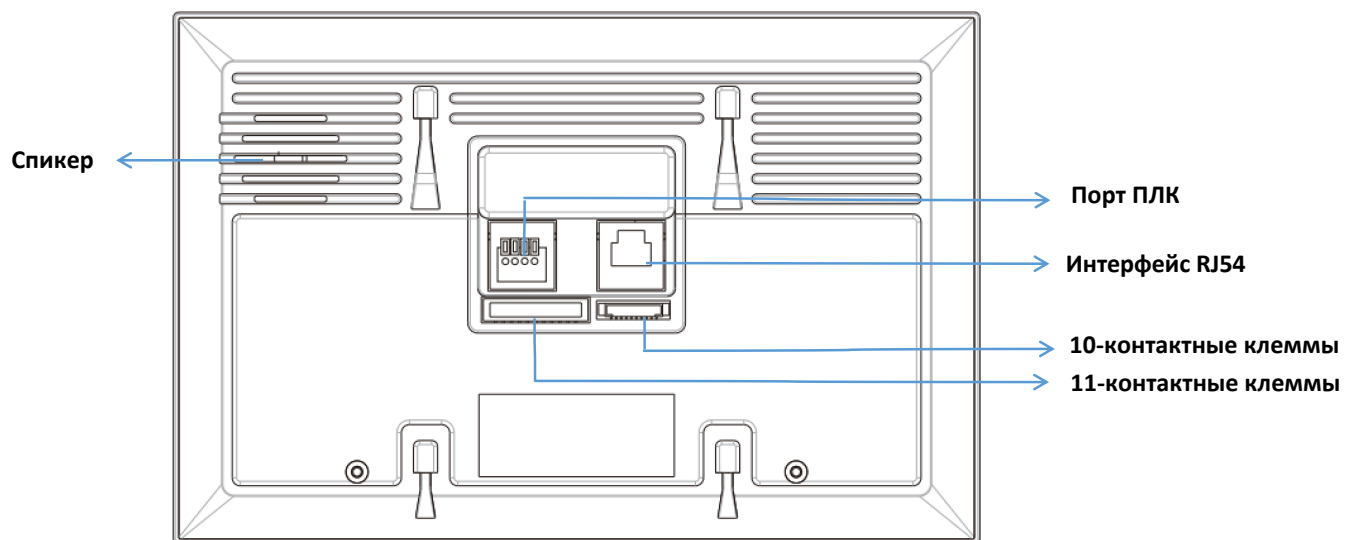
Примечание

PLC-1 и PLC-2 не поляризованы.



Рисунок 3: 2-проводной монитор MyBell для помещений - подключение

8. Совместите устройство с кронштейном для настенного монтажа. Нажмите вниз, чтобы надежно зафиксировать устройство (Рисунок 4).





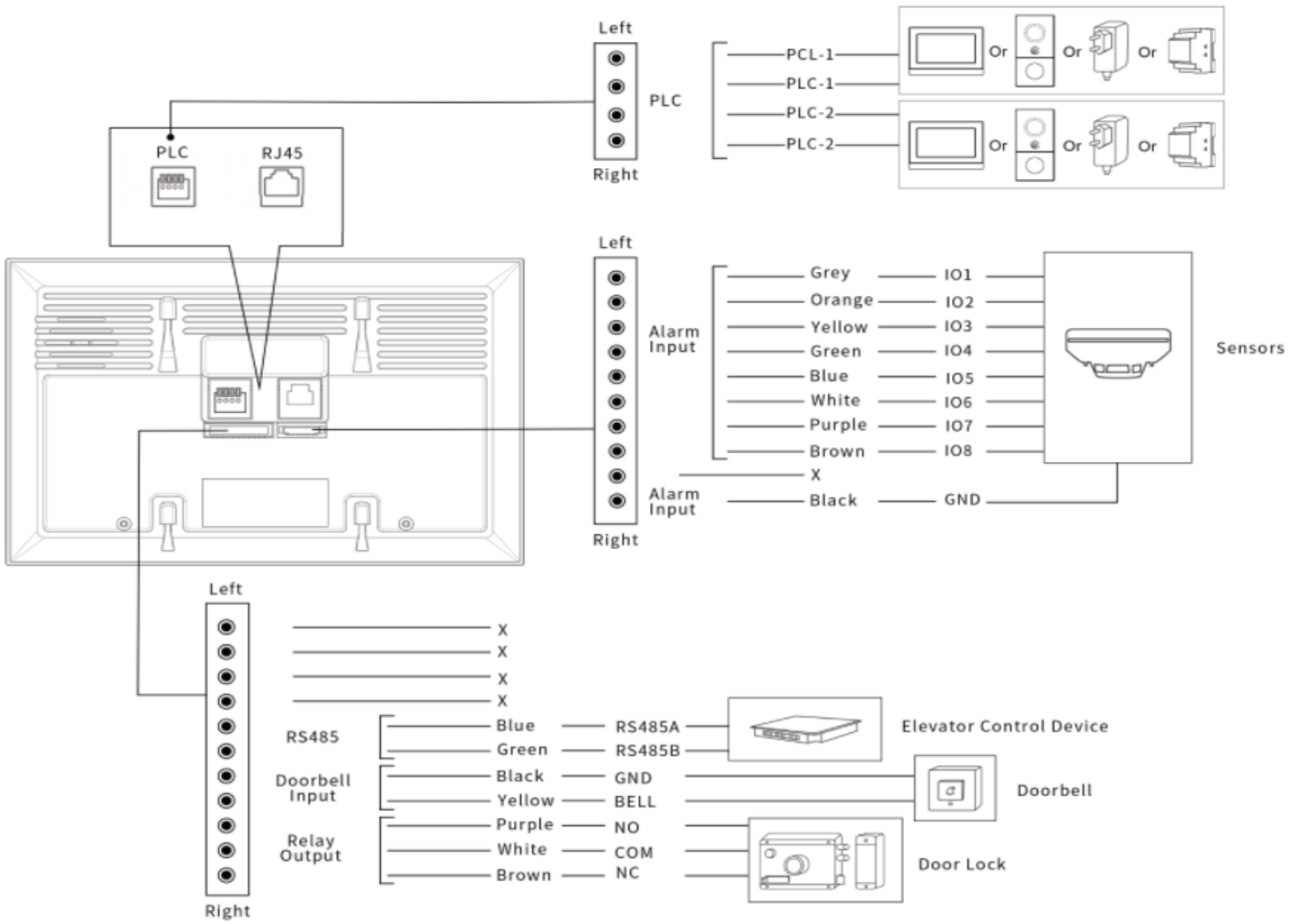

Рисунок 4: Монтаж устройства

4 КОНФИГУРАЦИЯ

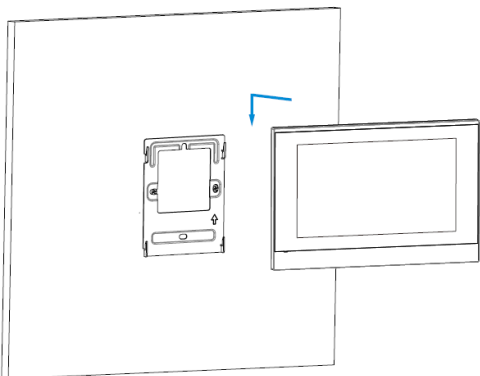
1. После настройки сети и питания нажмите значок Status, чтобы проверить IP-адрес (по умолчанию DHCP).
2. Запустите веб-браузер и введите IP-адрес для доступа к веб-интерфейсу.
3. Войдите в систему, указав имя пользователя и пароль (по умолчанию admin).
4. Зарегистрируйте устройство в своей учетной записи SIP (для получения дополнительной информации см. полное руководство).

5 ОПЕРАЦИЯ

5.1 - Выполнение вызова

1. Нажмите клавишу интеркома 
2. Введите номер абонента или адрес комнаты.
3. Выберите **звуковой**  или **видеорежим**  для вызова.

5.2 - Прием вызова

При приеме видеовызова можно выбрать аудио- или видеорежим для ответа. Однако при аудиовызове можно выбрать только аудиорежим.

5.3 - Разблокировка

Во время разговора нажмите кнопку **Открытая дверь** в интерфейсе разговора, чтобы отпереть дверь.

5.4 - Монитор

Нажмите кнопку **Монитор**, чтобы в любой момент получить видео с внутреннего IPC или общественного IPC.

5.5 - SOS

В случае чрезвычайной ситуации нажмите кнопку **SOS**.

6 РЕГЛАМЕНТЫ

6.1 - Гарантия

Мы гарантируем, что данное изделие не будет иметь дефектов материала и изготовления при нормальном и правильном использовании в течение двух лет с даты покупки первоначальным покупателем. По своему выбору мы отремонтируем или заменим любую часть изделия, которая окажется дефектной из-за ненадлежащего качества изготовления или материалов. **НАСТОЯЩАЯ ОГРАНИЧЕННАЯ ГАРАНТИЯ НЕ РАСПРОСТРАНЯЕТСЯ НА ПОВРЕЖДЕНИЯ ИЗДЕЛИЯ, ВОЗНИКШИЕ В РЕЗУЛЬТАТЕ НЕПРАВИЛЬНОЙ УСТАНОВКИ, НЕСЧАСТНОГО СЛУЧАЯ, ЗЛУОПОТРЕБЛЕНИЯ, НЕПРАВИЛЬНОГО ИСПОЛЬЗОВАНИЯ, СТИХИЙНОГО БЕДСТВИЯ, НЕДОСТАТОЧНОГО ИЛИ ЧРЕЗМЕРНОГО ЭЛЕКТРОПИТАНИЯ, АНОМАЛЬНЫХ МЕХАНИЧЕСКИХ ИЛИ ЭКОЛОГИЧЕСКИХ УСЛОВИЙ, А ТАКЖЕ ЛЮБОЙ НЕСАНКЦИОНИРОВАННОЙ РАЗБОРКИ, РЕМОНТА ИЛИ МОДИФИКАЦИИ.** Настоящая ограниченная гарантия не применяется, если: (i) изделие не использовалось в соответствии с прилагаемыми инструкциями, или (ii) изделие не использовалось по назначению. Настоящая ограниченная гарантия также не распространяется на любые изделия, на которых была изменена, стерта или удалена оригинальная идентификационная информация, которые не были правильно обработаны или упакованы, которые были проданы как бывшие в употреблении или которые были перепроданы в нарушение требований страны и других применимых правил экспорта.



Соблюдение стандартов безопасности: MyBell 2-Wire Indoor Monitor предназначено для использования в системах домашней автоматизации Z-Wave (например, NICE). В случае интеграции с другой системой, например, системой сигнализации, необходимо проверить соответствие дополнительным стандартам. Вся информация, включая, но не ограничиваясь, сведения о характеристиках, функциональности и/или других технических характеристиках продукта, может быть изменена без предварительного уведомления. Компания Nice SpA оставляет за собой все права на пересмотр или обновление своих продуктов, программного обеспечения или документации без обязательства уведомлять об этом физических или юридических лиц.

6.3 - Соответствие директиве WEEE

 Устройство, маркированное этим символом, не следует выбрасывать вместе с другими бытовыми отходами. Оно должно быть передано в соответствующий пункт сбора отходов электрического и электронного оборудования.

6.4 - Полное руководство по эксплуатации



Полное руководство по эксплуатации и технические характеристики можно найти на нашем сайте:
<https://www.niceforyou.com/en/professional-area/download?term=IS0928A00&cerca=SearchDownload&v=7>



Nice SpA
Oderzo TV Italia
info@niceforyou.com

www.niceforyou.com