



- EN - Addendum to manual**
IT - Addendum al manuale
FR - Addenda au manuel
ES - Addendum del manual
DE - Nachtrag zur Anleitung
PL - Załącznik do instrukcji
NL - Addendum bij de handleiding

ENGLISH

Original instructions

The upper section of the gearmotor is protected by a cover. To enable some of the operations described in the manual, this cover must be removed before starting work, and then returned to its original position on completion. The operations that require cover removal are:

A) - access to the power supply unit (if present on your model).
B) - access to the 2 fixing screws of the rear bracket of the gearmotor (fig. 2). **Caution!** – Some operations in the manual envisage removal and re-fitting of the 2 screws mentioned above. In these cases, at the end of operations, retighten the screws with a **tightening torque of 8 to 10 Nm**.

IMPORTANT – During operations **A** and **B**, to remove and refit the cover, refer to **fig. 1**; to perform the task required, refer to the instructions of the product manual.

C) - installation of the WLT flashing light on the upper section of the gearmotor. **Caution!** • Start the work performing the phases shown in **fig. 3** and then complete the work with reference to the instructions in the product manual. • Ensure that the two screws used to fix the base of the flashing light to the gearmotor are as follows: **countersunk head, 3.5 x 11** (check those supplied).

IST321.4865 – Rev. 00 – 08-02-2010

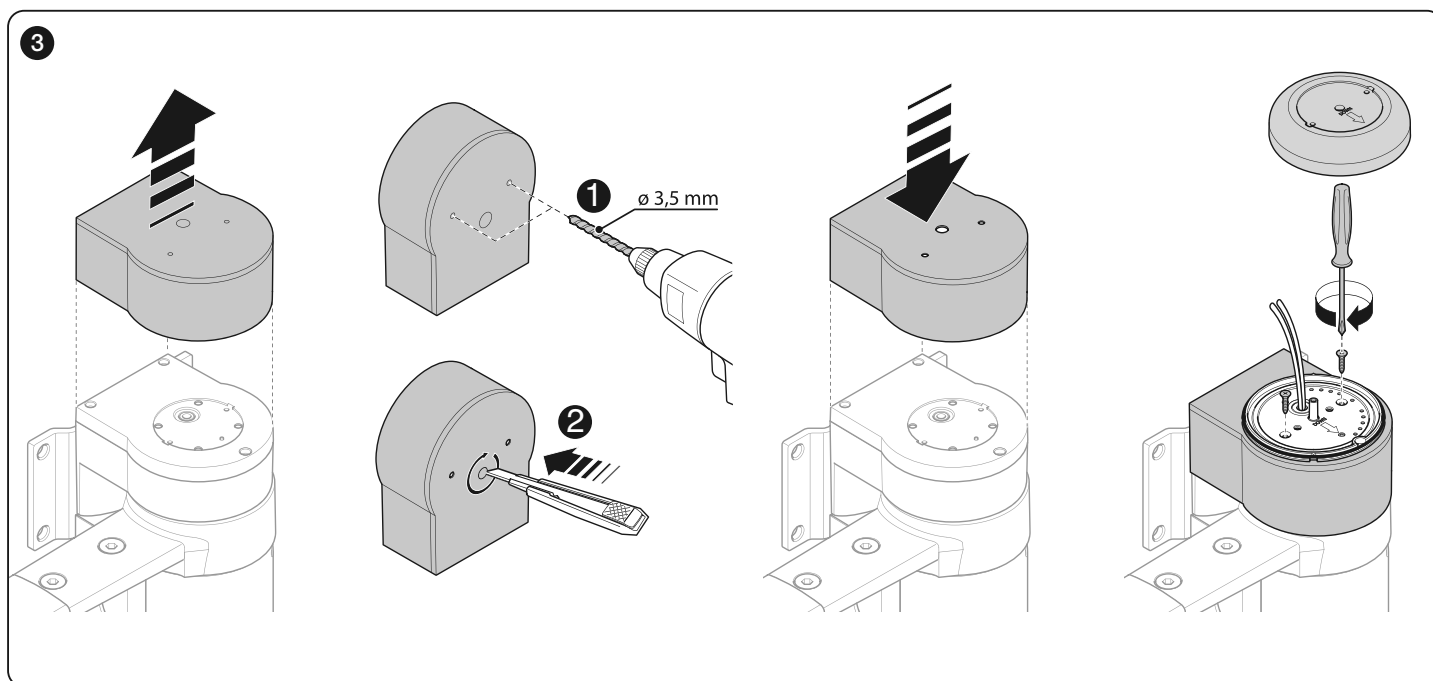
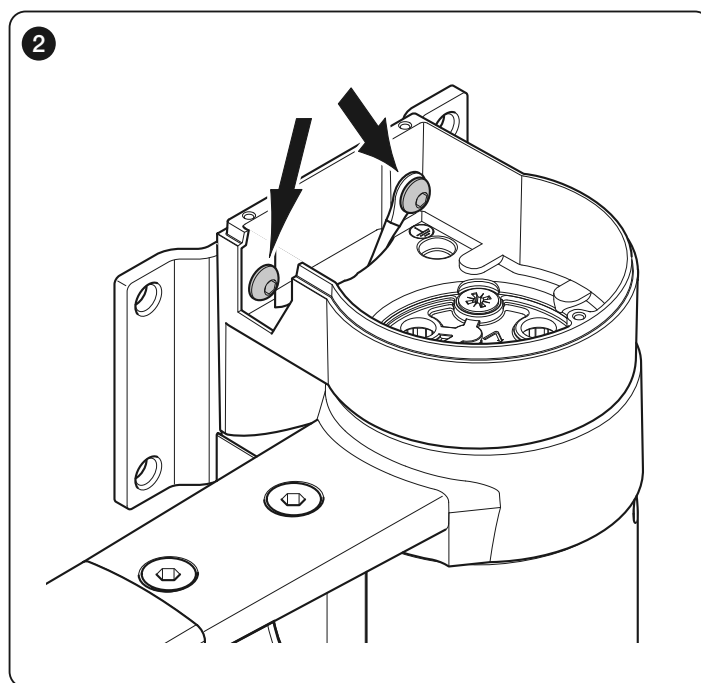
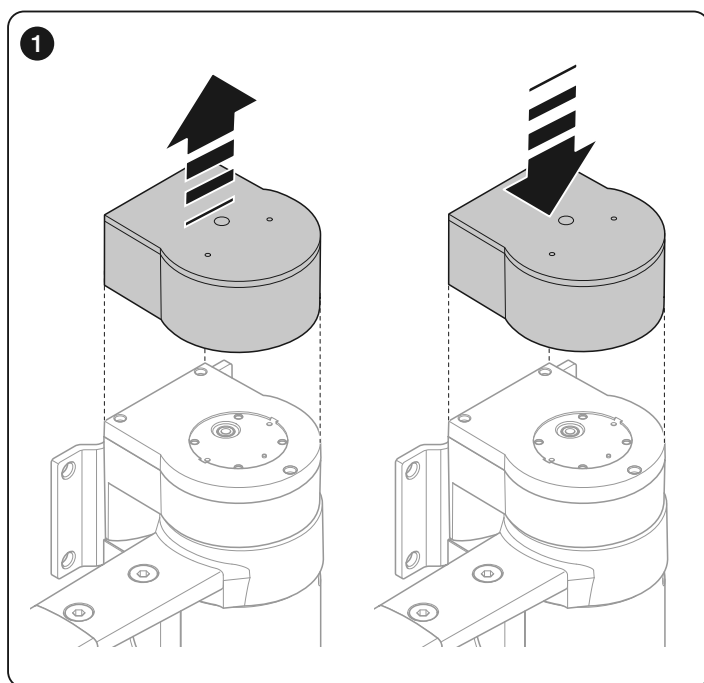



ITALIANO

Istruzioni originali

La parte superiore del motoriduttore è protetta da un coperchio. Per poter effettuare alcune operazioni descritte nel manuale occorre rimuovere questo coperchio all'inizio del lavoro e, a fine lavoro, occorre rimetterlo nella stessa posizione iniziale. Le operazioni che prevedono la rimozione del coperchio sono:

A) - l'accesso all'alimentatore (se presente nel vostro modello).

B) - l'accesso alle 2 viti di fissaggio della staffa posteriore al motoriduttore (fig. 2). Attenzione! – Alcune operazioni descritte nel manuale prevedono di svitare e riavvitare le 2 viti citate. In questi casi, alla fine delle operazioni si raccomanda di avvitare le viti con una **coppia di serraggio compresa tra 8 e 10 Nm**.

IMPORTANTE – Durante le operazioni **A** e **B**, per togliere e rimettere il coperchio fare riferimento alla **fig. 1**; per effettuare il lavoro desiderato fare riferimento alle istruzioni riportate nel manuale del prodotto.

C) - l'installazione del lampeggiante WLT sulla parte superiore del motoriduttore. **Attenzione!** • Iniziare il lavoro eseguendo le fasi illustrate in **fig. 3** e completare poi il lavoro facendo riferimento alle istruzioni riportate nel manuale del prodotto. • Accertarsi che le due viti per il fissaggio della base del lampeggiante al motoriduttore abbiano le seguenti caratteristiche: testa svasata, 3,5 x 11 (controllare quelle in dotazione).

ESPAÑOL

Instrucciones originales

La parte superior del motorreductor está protegida por una tapa. Para poder efectuar algunas operaciones descritas en el manual, antes que nada es necesario quitar esta tapa y, al concluir el trabajo, hay que montarla en la posición original. Las operaciones para las que es necesario quitar la tapa son:

A) - el acceso al alimentador (si está presente en el modelo).

B) - el acceso a los 2 tornillos que fijan el soporte trasero al motorreductor (fig. 2). ¡Atención! – Algunas operaciones descritas en el manual prevén desenroscar y enroscar de nuevo los dos tornillos antedichos. En dichos casos, al final de las operaciones, se recomienda enroscar los tornillos con un **par de apriete comprendido entre 8 y 10 Nm**.

IMPORTANTE – Durante las operaciones **A** y **B**, para quitar y volver a montar la tapa, tome como referencia la **fig. 1**; para efectuar el trabajo deseado, tome como referencia las instrucciones dadas en el manual del producto.

C) - la instalación de la luz intermitente WLT en la parte superior del motorreductor. **¡Atención!** • Comience la operación siguiendo las etapas indicadas en la **fig. 3** y concluya el trabajo tomando como referencia las instrucciones dadas en el manual del producto. • Asegúrese de que los dos tornillos que fijan la base de la luz intermitente al motorreductor tengan las siguientes características: cabeza avellanada, 3,5 x 11 (controle aquellos suministrados).

POLSKI

Instrukcje oryginalne

Górna część motoreduktora jest zabezpieczona pokrywą. Aby móc wykonywać różne operacje opisane w instrukcji obsługi należy zdjąć pokrywę przed rozpoczęciem pracy i po jej zakończeniu ponownie założyć ją w tym samym miejscu. Zdjęcie pokrywy jest przewidziane w przypadku wykonywania następujących operacji:

A) - dostęp do zasilacza, (jeżeli występuje w Twoim modelu).

B) - dostęp do 2 śrub mocujących tylny uchwyt motoreduktora (rys. 2). Uwaga! – Niektóre operacje opisane w instrukcji obsługi przewidują odkręcenie i ponowne dokręcenie dwóch wspomnianych wyżej śrub. W tych przypadkach zaleca się po zakończeniu operacji dokręcić śruby **momentem dokręcania o wartości od 8 do 10 Nm**.

WAŻNE – Podczas wykonywania operacji **A** i **B**, aby zdjąć i ponownie założyć pokrywę odwołaj się do **rys. 1**; aby wykonać daną operację odwołaj się do instrukcji zamieszczonych w instrukcji obsługi urządzenia.

C) - instalowanie lampy ostrzegawczej WLT w górnej części motoreduktora. **Uwaga!** • Rozpocznij operację śledząc fazy pokazane na **rys. 3** i zakończ ją nawiązując do instrukcji zamieszczonych w instrukcji obsługi urządzenia. • Upewnij się, że dwie śruby mocujące podstawę lampy ostrzegawczej do motoreduktora posiadają następujące cechy charakterystyczne: łeb wpuszczany, 3,5 x 11 (sprawdź śruby, które znajdują się w wyposażeniu).

FRANÇAIS

Instructions originales

La partie supérieure de l'opérateur est protégée par un couvercle. Pour pouvoir effectuer certaines opérations décrites dans le guide, il faut enlever ce couvercle au début du travail et, à la fin du travail, il faut le remettre dans la position initiale. Les opérations qui prévoient l'enlèvement du couvercle sont :

A) - l'accès au bloc d'alimentation (s'il est présent dans le modèle monté).

B) - l'accès aux 2 vis de fixation de la patte située derrière l'opérateur (fig. 2). Attention ! – Certaines opérations décrites dans le manuel prévoient de dévisser et de revisser les 2 vis citées. Dans ces cas-là, à la fin des opérations il est conseillé de visser les vis avec un **couple de serrage compris entre 8 et 10 Nm**.

IMPORTANT – Durant les opérations **A** et **B**, pour enlever et remettre le couvercle se référer à la **fig. 1** ; pour effectuer le travail désiré, se référer aux instructions figurant dans le guide d'instructions du produit.

C) - l'installation du clignotant WLT sur la partie supérieure de l'opérateur. **Attention !** • Commencer le travail en exécutant les opérations illustrées **fig. 3** et le compléter ensuite en suivant les instructions présentes dans le guide du produit. • Contrôler que les deux vis pour la fixation de la base du clignotant à l'opérateur ont les caractéristiques suivantes : tête fraisée, 3,5 x 11 (contrôler celles fournies).

DEUTSCH

Originalanleitungen

Der obere Teil des Torantriebs wird von einem Deckel geschützt. Um einige im Handbuch beschriebene Vorgänge ausführen zu können, muss dieser Deckel am Beginn der Arbeit entfernt werden und am Ende in dieselbe Position platziert werden. Die Vorgänge zur Entfernung der Deckel lauten:

A) - Der Zugang zum Netzteil (wenn in Ihrem Modell vorhanden).

B) - Der Zugang zu den 2 Befestigungsschrauben des oberen Bügels am Torantrieb (Abb. 2). Achtung! - Einige im Handbuch beschriebene Vorgänge schreiben das Abschrauben und Wiedereinschrauben der 2 genannten Schrauben vor. In diesen Fällen wird am Ende der Vorgänge empfohlen, die Schrauben mit einem **Anzugsmoment zwischen 8 und 10 Nm** anzuziehen.

WICHTIG – Während den Vorgängen **A** und **B** muss zur Entfernung und Wiederanbringung des Deckels die **Abb. 1** beachtet werden; um die gewünschte Arbeit auszuführen, muss man sich auf die Anleitungen des Produkthandbuchs beziehen.

C) - Die Installation der Blinkleuchte WLT am oberen Bereich des Torantriebs. **Achtung!** • Die Arbeit bei Befolgung der veranschaulichten Phasen laut **Abb. 3** vervollständigen und sich auf die Anleitungen des Produkthandbuchs beziehen. • Sicherstellen, dass die beiden Befestigungsschrauben des Unterbaus der Blinkleuchte am Torantrieb die folgenden Eigenschaften aufweisen: Senkkopf, 3,5 x 11 (die mitgelieferten kontrollieren).

NEDERLANDS

Originele instructies

Het bovenste gedeelte van de reductiemotor wordt beschermd door een deksel. Om bepaalde, in de handleiding beschreven werkzaamheden te kunnen verrichten, dient u eerst dit deksel te verwijderen. Plaats het deksel na afloop van de werkzaamheden weer terug in de oorspronkelijke positie. Het deksel moet voor de volgende werkzaamheden worden verwijderd:

A) - toegang tot de voedingseenheid (indien een dergelijke eenheid op uw model aanwezig is).

B) - toegang tot de 2 bevestigingsschroeven waarmee de achterste beugel aan de reductiemotor vast zit (afb. 2). Let op! – Voor sommige in de handleiding beschreven werkzaamheden moeten de 2 genoemde schroeven los- en weer vastgeschroefd worden. In deze gevallen dient u de schroeven na afloop van de werkzaamheden aan te halen met een **aanhaalkoppel tussen 8 en 10 Nm**.

BELANGRIJK – Zie voor de handelingen **A** en **B**, voor het verwijderen en terugplaatsen van het deksel de **afb. 1**; raadpleeg voor het uitvoeren van de gewenste werkzaamheden de instructies uit de producthandleiding.

C) - installatie van het knipperlicht WLT op de bovenkant van de reductiemotor. **Let op!** • Voer om te beginnen de stappen uit die zijn toegelicht op **afb. 3** en voltooi het werk aan de hand van de instructies uit de producthandleiding. • Verzeker u ervan dat de twee schroeven voor de bevestiging van de basis van het knipperlicht aan de reductiemotor de volgende kenmerken hebben: schroeven met verzonken kop, 3,5 x 11 (controleer de bijgeleverde schroeven).