

Soon

Garage door opener

CE



Addendum for programming

Addendum per la programmazione

Addenda pour la programmation

Nachtrag zur programmierung

Addendum para la programación

Uzupełnienie do programowania

Addendum voor het programmeren

Całkowite kasowanie pamięci

W przypadku, kiedy konieczne jest całkowite skasowanie pamięci i ponowne wpisanie wartości fabrycznych, po uprzednim wyłączeniu silnika należy wykonać następującą procedurę.

1. Wcisnąć przyciski **[▲]** + **[▼]** przez 3 sekundy i następnie zwolnić je, kiedy zaświecą się jednocześnie wszystkie diody.

Po zakończeniu procedury diody L1 i L2 będą migotać.

⚠ Ta procedura nie zmienia parametru dotyczącego kierunku obrotu Soon i pozycji enkodera.

Programowanie kierunku obrotu silnika

Soon jest ustawiony fabrycznie do wykonywania manewrów otwierania, jak pokazano na rysunku 1. Istnieje możliwość zmiany kierunku obrotu umożliwiającego otwieranie za pomocą programowania, jak pokazano na rysunku 2.

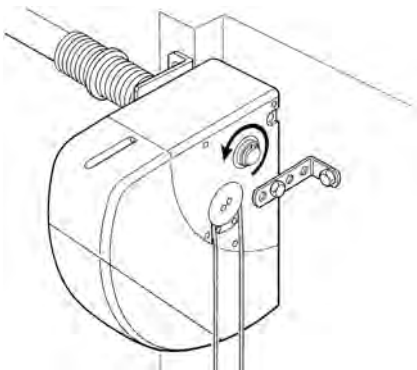

1

Rysunek 1: manewr otwierania ze standardowym kierunkiem obrotu silnika.

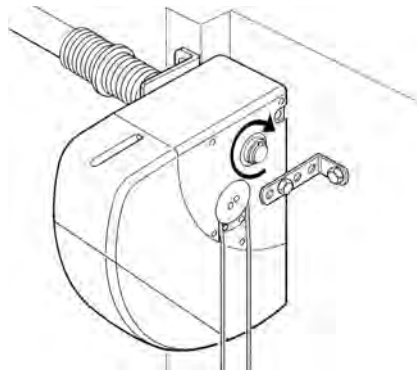

2

Rysunek 2: manewr otwierania ze zmienionym kierunkiem obrotu silnika.

Procedura programowania kierunku obrotu silnika

1. Wcisnąć i przytrzymać wciśnięty przycisk **[Set]** przez około 3s
2. Zwolnić przycisk **[Set]**, kiedy dioda L1 zaczyna migotać
3. Wcisnąć jednocześnie przyciski **[▲]** i **[▼]**, aby zmienić kierunek obrotu silnika
4. Zwolnić przyciski **[▲]** i **[▼]**
 - jeżeli świeci się lampa ostrzegawcza, został zaprogramowany zmieniony kierunek obrotu silnika;
 - jeżeli nie świeci się lampa ostrzegawcza, został zaprogramowany standardowy kierunek obrotu silnika.
5. Odczekać 10s, aby wyjść z programowania po upływie maksymalnego czasu operacji

Uwaga: punkty 3 i 4 mogą być powtarzane podczas tej samej fazy programowania, zmieniając kierunek obrotu silnika.

⚠ Jeżeli kierunek obrotu silnika zostanie zmieniony należy ponownie wykonać procedurę "Wczytywanie pozycji".

Weryfikacja zaprogramowanego kierunku obrotu silnika

Aby sprawdzić jaki kierunek obrotu silnika został zaprogramowany należy wykonać opisaną niżej procedurę.

1. Odłączyć zasilanie od Soon (wyłączając wtyczkę lub wyjmując bezpiecznik)
2. Podłączyć zasilanie do Soon
3. Po początkowym migotaniu diody L1... L8 zaświeci się przez kilka sekund tylko jedna dioda, która sygnalizuje pozycję enkodera
4. W tej samej chwili, kiedy pozycja enkodera zostanie zasygnalizowana należy sprawdzić lampę ostrzegawczą:
 - jeżeli lampa ostrzegawcza zaświeci się został zaprogramowany zmieniony kierunek obrotu;
 - jeżeli lampa ostrzegawcza nie świeci się został zaprogramowany standardowy kierunek obrotu.

Reset położenia enkodera

Ta procedura umożliwia ponowne ustawienie enkodera w pozycji fabrycznej, w celu wykonania montażu Soon przy zamkniętej bramie. W przypadku, kiedy należy zmienić kierunek obrotu silnika należy najpierw wykonać "Programowanie kierunku obrotu silnika" a następnie "Reset położenia enkodera".

⚠ UWAGA: TĘ PROCEDURĘ NALEŻY WYKONAĆ WYŁĄCZNIE NA STOLE WARSZTATOWYM. NIE WYKONYWAĆ PROCEDURY, JEŻELI SILNIK JEST ZAINSTALOWANY NA BRAMIE.

1. Wcisnąć i przytrzymać wciśnięte przyciski **[▲]** i **[▼]**, dopóki nie zaświecą się wszystkie diody od L1 do L8.
2. Zwolnić przyciski, kiedy diody zgasną.
Po zgaśnięciu wszystkich diod zaświeci się ponownie tylko jedna dioda, od L1 do L8, który sygnalizuje położenie enkodera.
3. Teraz należy szybko wcisnąć i przytrzymać wciśnięty przycisk **[Set]**, dopóki silnik nie włączy się.
Jak tylko silnik się włączy zwolnić przycisk.
Centrala steruje ruchem silnika umożliwiając doprowadzenie położenia enkodera do diody L7.
4. Po zatrzymaniu silnika zaświecą się wszystkie diody, które następnie zgasną. Teraz należy sprawdzić, czy dioda, która ponownie się zaświeci to dioda L7. Jeżeli tak nie jest należy ponownie wykonać procedurę od punktu 1.
5. Po zakończeniu w/w procedury będą nadal migotać diody L1 i L2.