



**gearmotor for sectional doors
and overhead spring or
counterweight up-and-over doors**



spido

instructions and warnings for the fitter

istruzioni e avvertenze per l'installatore

Instructions et recommandations pour l'installateur

Anweisungen und Hinweise für den Installateur

Instrucciones y advertencias para el instalador

Instrukcja instalowania

COMPANY
WITH QUALITY SYSTEM
CERTIFIED BY DNV
=ISO 9001/2000=



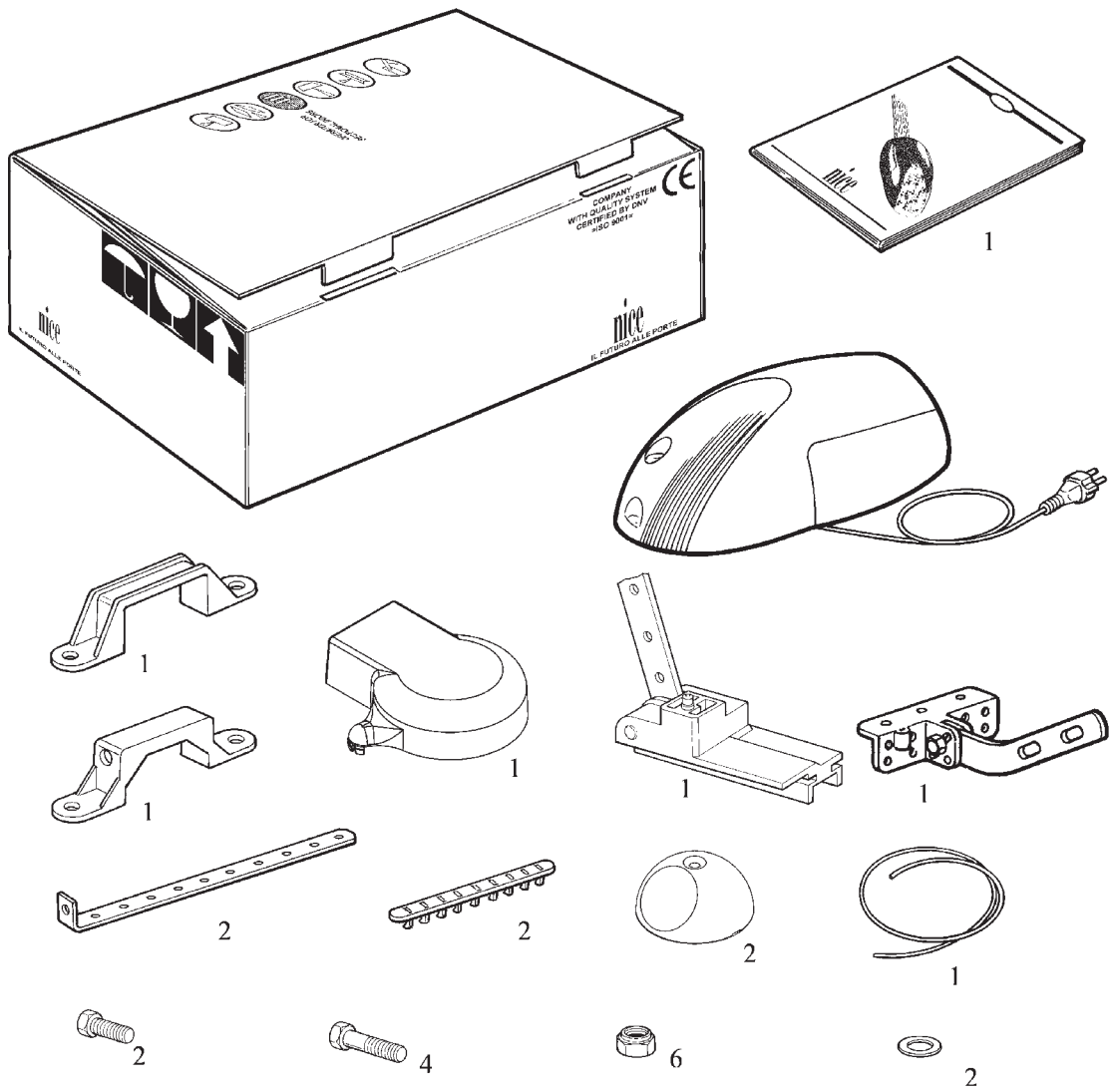

1

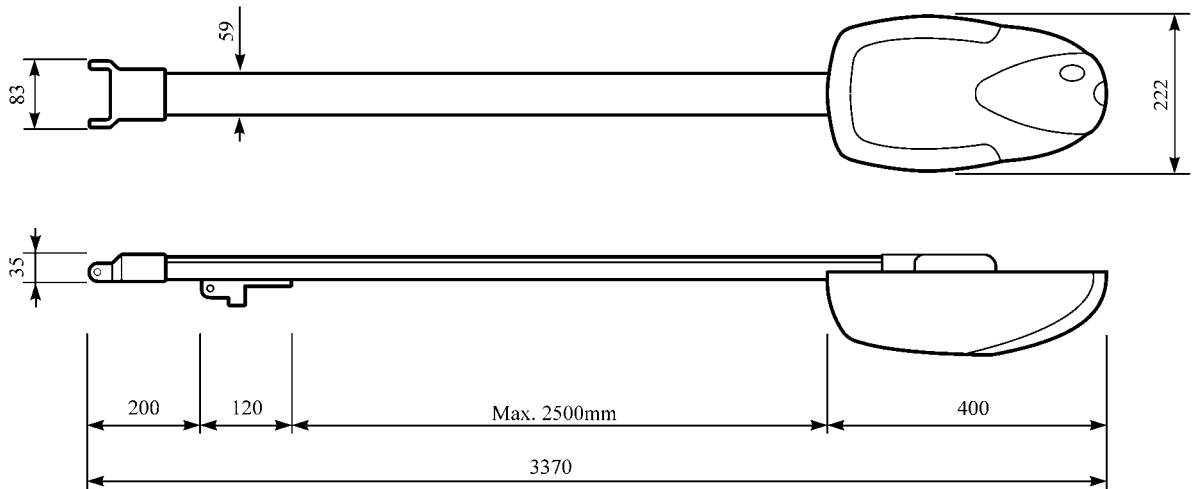

2

spido

Spis	pag.		pag.
1	Opis produktu	4	Próby odbiorcze
2	Instalowanie	5	Czynności konserwacyjne
2.1	Wstępna kontrola	5.1	Zbyt
2.2	Urządzenie typowe	6	Dane techniczne
2.3	Zakres zastosowania		Instrukcje i ostrzeżenia dla użytkownika motoreduktora SPIDO.
2.4	Instalowanie Spido		35
2.5	Ustawianie pręta transmisji		
2.6	Zakładanie suwaków wyłączników krańcowych		
3	Ruch ręczny od wewnątrz i odblokada		

PL

Ważne uwagi:

Nice gratuluje wyboru produktu i zaprasza do uważnego przeczytania poniższych stron.

Aby ułatwić czytelnikowi użytkowanie niniejszej instrukcji została ona napisana według kolejności faz instalowania urządzenia. Należy uważnie przeczytać instrukcje i broszurkę załączoną: "Uwagi dla instalatora", przed przystąpieniem do czynności instalowania, ponieważ dostarczają ważne wskazówki związane z bezpieczeństwem, instalowaniem, użytkowaniem i czynnościami konserwacyjnymi.

To co nie jest przewidziane w poniższych instrukcjach nie jest dozwolone.

Właśnie, użytkowanie nie wskazane w poniższych instrukcjach może stać się źródłem stworzenia szkód w produkcie i stworzyć sytuacje niebezpieczne dla osób i rzeczy.

Nice nie jest odpowiedzialny za brak przestrzegania profesjonalności w wykonaniu drzwi sekcyjnych jak i za deformacje, które mogłyby się stworzyć podczas użytkowania.

Nie wolno instalować w pomieszczeniu z atmosferą wybuchową.

Ten produkt został zaprojektowany i wykonany do automatyzacji drzwi, które można otworzyć nawet ręcznie, z dobrym wyważeniem, dlatego też drzwi powinno się otwierać na cały bieg z siłą mniejszą od 150N (15kg) i z zatrzymaniem w jakiegokolwiek pozycji, przy wyłączeniu blokady, nie powinny w żadnym stopniu wznieść się czy obniżyć.

Zabronione jest dotykanie jakiegokolwiek części mechanicznej (łańcuch, wózek, koło zębate, podczas funkcjonowania).

1) Opis produktu

SPIDO jest aktuatorem elektromechanicznym do automatyzacji bram garażowych sekcyjnych, na przeciwciężar i ze sprężynami. Ze względu na pojedynczy profil jest łatwy i szybki do zainstalowania.

Centrala elektryczna używa system amperometryczny do odczytu siły wytworzonej w silniku oferując możliwość wyboru czułości pomiędzy 5 poziomami. Ruch ręczny jest czynnością prostą i pewną, który wyłącza silnik od wózka ciągnego.

2) Instalowanie

2.1) Wstępna kontrola

Przed przystąpieniem do wykonywania jakiegokolwiek czynności należy sprawdzić, czy struktura jest odpowiednia, to znaczy czy jest zgodna z aktualnymi normami.

Sprawdzić przede wszystkim:

czy drzwi nie posiadają punktów tarcia podczas otwierania i zamykania;

ruch drzwi nie wymaga siły wyższej od 150N (15kg);

czy drzwi są dobrze wyważone, to znaczy, że kiedy zostaną zatrzymane w jakiegokolwiek pozycji nie poruszają się;

czy drzwi, podczas biegu, są ciche, regularne i nie wychodzą z linii;

miejsce przeznaczone na zainstalowanie motoreduktora jest odpowiednie na wykonanie ruchu odblokady w sposób łatwy i bezpieczny;

przypomina się, że SPIDO służy do napędu drzwi i bram garażowych (sekcyjnych wahadłowych na przeciwciężar i na sprężyny) pewnie i skutecznie a nie naprawiać wad stworzonych złym zainstalowaniem lub nieprawidłowymi czynnościami konserwującymi;

opakowanie powinno być w stanie integralnym, według **fig. 1**;

według **fig. 2** sprawdzić czy miejsce przeznaczone na instalowanie jest odpowiednie z wymiarami motoreduktora.

Fig. 3 wskazuje urządzenie typowe motoreduktora SPIDO.

2.2) Typowe urządzenie

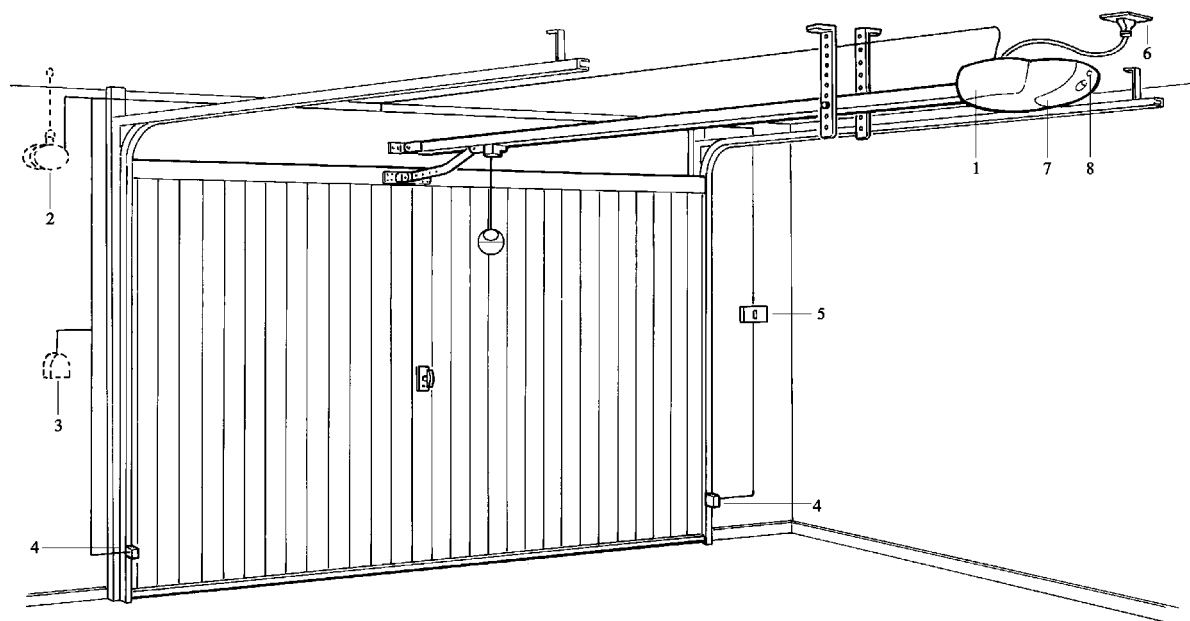

1. SPIDO
2. Lampa sygnalizacyjna
3. Selektor numeryczny
4. Para fotokomórek
5. Pulpit przycisków wewnętrzny
6. Gniazdo sufitowe
7. Lampka 24 V 25 W max.
8. Przycisk "Skok po Skoku".

2.3) Zakres zastosowania:

Drzwi garażowe sekcyjne (H max = 2400 mm) (Fig. 4)

Drzwi garażowe wahadłowe na przeciwcieżar (H max = 2400 mm) (Fig.4a)

Drzwi garażowe wahadłowe na sprężyny (H max = 2600 mm) (Fig. 4b)

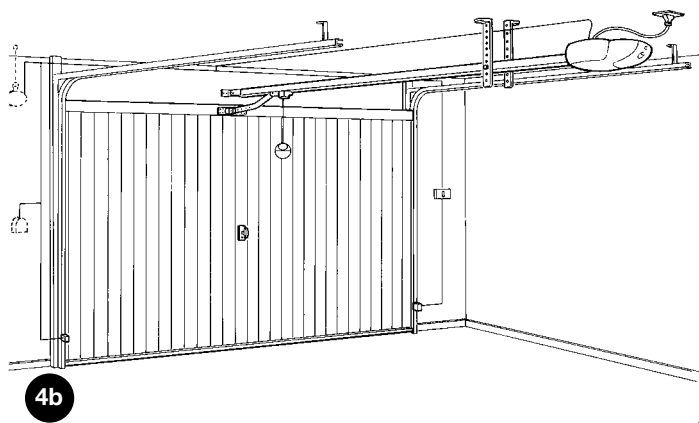
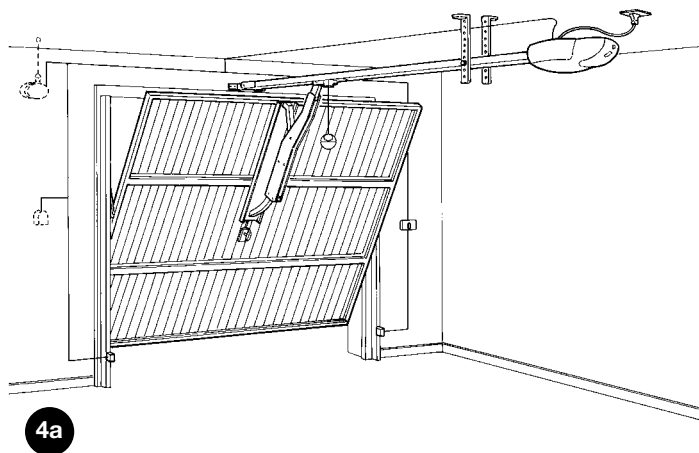
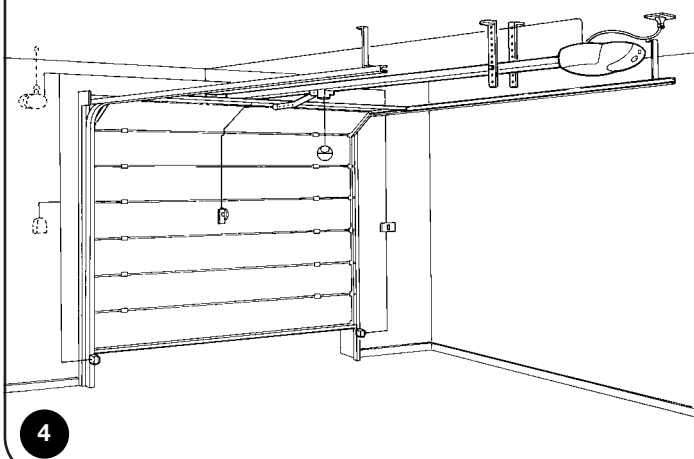

PL

2.4) Mocowanie SPIDO

1. Przyłączyć pręt ciągną (27) z krzywym prętem (61) (Fig. 5);
2. Przeciagnąć linę (24) przez otwór nie gwintowany sworznia odblokady i wyrównać z drugą końcówką;
3. Związać dwie końcówki razem po przeciągnięciu ich przez otwór pokrętła (25);
4. Założyć drążek nośny prowadnicy (32) do przekładni napinania łańcucha i przykręcić śrubami (48) i nakrętką (17) (Fig. 6);
5. Wsunąć suwak (23) do końcówki profilu (Fig. 7);
6. Włożyć śruby (35) do dwóch otworów w profilu (Fig. 8);
7. Założyć profil przeciągając łańcuch poza kołem zębatym silnika i zablokować drążkiem (33) dwoma śrubami (44) (Fig. 9);
8. Lekko naciągnąć łańcuch (Fig. 10);
9. Przymocować SPIDO do stelaża drzwi (wybór polecany) lub do ściany kołkami rozporowymi utrzymując odległość od 30 do 350 mm od maksymalnego biegu drzwi. (Fig. 11);
10. Sprawdzić wymiary na otwory, włożyć i zablokować kolumny wspornikowe (18) i przymocować SPIDO do sufitu. Obciąć nadmiar kolumn (Fig. 12).

2.5) Ustawianie pręta transmisji

Aby osiągnąć regulację milimetrową w ruchu otwierania należy wykonać regulację pręta transmisji kluczem 10 mm, odkręcić więc śruby i uregulować bieg dwoma oczkami i gdy jest to konieczne odkręcić całkowicie śruby i zmienić pozycję mocowania (Fig. 13).

⚠ Przykręcić do oporu wszystkie łącza śrubowe.

2.6) Zakładanie suwaka wyłącznika krańcowego.

⚠ Zakładanie wyłączników krańcowych ma odbyć się, tylko, przy wyłącznym silniku.

Mocowanie suwaków wyłącznika krańcowego ma odbyć się według wskazówek w instrukcjach "centrali elektrycznej".

3) Ruch ręczny od wewnątrz i odblokada

⚠ Ruch ręczny ma odbyć się tylko wtedy gdy drzwi nie są uaktywnione i po odcięciu zasilenia do centrali elektrycznej.

1. Przekręcić pokrętkę w kierunku do dołu i wykonać cykl ruchu drzwi ręcznie (**Fig. 14**);
2. Przekręcić uchwyt i wykonać cykl ruchu drzwi ręcznie (**Fig. 15**).

4) Próby ostateczne

Próby ostateczne całego urządzenia mają być wykonane przez personel doświadczony i wykwalifikowany, który będzie odpowiedzialny za wykonane próby przy obecności niebezpieczeństwa. Próby ostateczne SPIDO należy wykonać według poniższej procedury:

- zamknąć drzwi;
- odciąć napięcie;
- odblokować motoreduktor;
- sprawdzić czy szyny przesuwu są czyste i wolne;
- otworzyć ręcznie drzwi na całość i sprawdzić czy wysięk jest niższy od 150N (15kg);
- sprawdzić czy drzwi podczas ruchu nie mają punktów tarcia;
- sprawdzić czy zatrzymane drzwi w jakimkolwiek punkcie nie poruszają się (nie schodzą);

- sprawdzić czy systemy bezpieczeństwa są w dobrym stanie;
- sprawdzić czy połączenia śrubowe są zamknięte do oporu;
- sprawdzić napięcie łańcucha i jego przesuw jest dobry i czy nie wymaga nasmarowania;
- po zakończeniu prób odblokować motoreduktor i podłączyć zasilenie do centrali;
- wyregulować (w centrali elektronicznej) czułość amperometryczną do takiego stopnia aby poruszał, tylko i wyłącznie, drzwi;
- zmierzyć siłę uderzeni, i czy odpowiada normom EN12445 e EN12453.

5) Czynności konserwacyjne

SPIDO nie wymaga specjalnych interwencji podczas całego jego życia, czynności konserwacyjne okresowe, co najmniej co 6 miesięcy, gwarantują długie życie jak i pewną i bezpieczną funkcjonalność systemu.

Tylko personel wykwalifikowany może wykonać powyższe czynności.

Czynności konserwacyjne polegają na powtórzeniu procedury prób ostatecznych.

5.1) Zbyt

SUMO zbudowany jest z różnych rodzajów surowców, które muszą być zbyte we właściwy sposób.

W wypadku demontażu automatyzmu nie istnieją szczególnie niebezpieczne sytuacje ani ryzyka związane z tą automatyzacją. Należy, w wypadku zbytu zróżnicowanego odpadów, poinformować się o sposobach przerobu lub zbytu dzieląc materiał według typologii (części elektryczne, aluminium, plastyka, itp.)

6) Dane techniczne

		SP6000 230V ~	SP6000 110V ~
Zasilenie	(Vpp)	230	110
Absorpcja linii	(W)	0,65	1,3
Moc maksymalna	(A)		150
Prędkość	(m/s)		0,15
Bieg Y	(N)		2500
Pchnięcie max	(mm)		650
Trakcja max	(N)		700
Temperatura pracy	(°C)		-20 ÷ +50
Cykl pracy	(%)		30
Waga silnika (z profilem)	(kg)		12
Stopień zabezpieczenia	(IP)		40



motoreduktor elektromechaniczny
do drzwi sekcyjnych i
wahadłowych na sprężyny i na
przeciwciężar



spido^{PL}

Instrukcje i ostrzeżenia przeznaczone dla użytkownika motoreduktorów SPIDO

Gratulacje za wybranie do Waszej automatyki produktu Nice!

Nice S.p.A. produkuje elementy do automatyzacji bram, drzwi, rolet, zasłon przeciwsłonecznych: motoreduktory, centrale sterowania, sterownie radiowe, migacze, fotokomórki oraz osprzęt.

Nice wykorzystuje materiały i obróbkę wysokiej jakości, a poprzez poszukiwania rozwiązań innowacyjnych, które do maximum upraszczają korzystanie z urządzeń, wyszukiwanych rozwiązaniach technicznych, estetycznych, ergonomicznych: w całej gamie Nice. Wasz instalator z pewnością dokona wyboru produktu najbardziej odpowiadającego Waszym wymaganiom.

Nice jednakże nie jest producentem Waszej automatyzacji, która jest natomiast wynikiem analizy, oceny, wyboru materiałów i wykonania urządzenia przez Waszego zaufanego instalatora.

Każda automatyzacja jest jedyna i tylko Wasz instalator posiada doświadczenie i konieczny profesjonalizm do wykonania urządzenia zgodnie z Waszymi wymaganiami, pewnie i niezawodnie jednocześnie, a przede wszystkim zgodnie ze sztuką odpowiadającą obowiązującym normom.

Urządzenie automatyzacji, poza ważnym systemem bezpieczeństwa, jest doskonałą wygodą, i ze względu na niektóre proste rozwiązania jest przeznaczone na wieloletnie działanie.

Nawet, gdy automatyzacja, której jesteście posiadaczami satysfakcjonuje poziom bezpieczeństwa wymagany normami, nie wyklucza to jednak istnienia "cienia ryzyka", tzn. możliwości powstania niebezpiecznych sytuacji, zazwyczaj wynikających z lekkomyślnego lub wręcz błędnego użytkownika. Z tego też powodu pragniemy udzielić Wam niektórych rad, jak należy postępować, by uniknąć jakichkolwiek błędów:

- **Przed pierwszym użyciem automatyki** należy skorzystać z poleceń instalatora związanych z istniejącym niebezpieczeństwem i poświęcić kilka minut na lekturę, dostarczonej przez instalatora **instrukcji obsługi i ostrzeżenia podczas użytkowania**. Zachowajcie instrukcję na włąpności w przyszłości, oraz przekazcie ją ewentualnemu przyszłemu właścicielowi automatyki.
- Wasza automatyzacja jest urządzeniem, które dokładnie wykona wasze polecenia; użycie lekkomyślne lub niewłaściwe może stać się niebezpieczne: nie sterujcie ruchu automatyki, jeśli w zasięgu działania znajdują się osoby, zwierzęta lub rzeczy.

COMPANY
WITH QUALITY SYSTEM
CERTIFIED BY DNV
=ISO 9001/2000=



[®] Nice

- **Dzieci:** urządzenie automatyzacji gwarantuje wysoki stopień bezpieczeństwa, zawierający systemy, które nie pozwalają na uruchomienie w przypadku obecności osób lub rzeczy. W każdym razie rozpronie jest zabronić dzieciom bawić w pobliżu automatyzacji, oraz by uniknąć przypadkowego uruchomienia nie zostawiać pilota w ich zasięgu: **to nie jest zabawka!**
- **Anomalie.** Jak tylko zauważycie jakiegokolwiek nieprawidłowe działanie automatyki, odłączcie zasilanie elektryczne urządzenia i odblokujcie mechanizm ręczny. Nie próbujcie sami napraw, ale żądajcie interwencji Waszego zaufanego instalatora: w między czasie urządzenie może działać nie automatycznie, z odblokowanym motoreduktorem, jak opisano powyżej.
- **Czynności konserwacyjne.** Jak każde urządzenie, Wasza automatyzacja, by jak najdłużej i całkowicie bezpiecznie mogła funkcjonować, wymaga okresowych czynności konserwacyjnych. Uzgodnijcie z Waszym instalatorem okresowy program tych czynności: Nice doradza, przy normalnym, domowym użytkowaniu, wykonania kontroli co 6 miesięcy, okres ten może być inny w zależności od intensywności użycia. Jakakolwiek interwencja kontrolna, serwisowa czy naprawcza musi być przeprowadzona przez personel kwalifikowany.
- Także w przypadku, gdy uważacie, że znacie się na tym, nie modyfikujcie urządzenia i parametrów programowania oraz regulacji automatyzacji: odpowiedzialność spoczywa na Waszym instalatorze.
- Końcowa kolaudacja, serwisy okresowe i ewentualne naprawy muszą być udokumentowane przez wykonującego, a dokumenty przechowywane u właściciela urządzenia.
- **Zbyt.** Po całkowitym zużyciu się automatyzacji, zbyt ma być wykonany osoby wykwalifikowane a materiały poddane recyklingowi lub zbyt zgodnie z aktualnie obowiązującymi normami lokalnymi.
- **W przypadku popsucia lub braku zasilania.** Czekając na interwencję Waszego instalatora (lub powrót dopływu energii elektrycznej, jeśli urządzenie nie jest wyposażone w baterie rezerwowe), urządzenie może działać, jak każde inne, otwierając się w sposób nie automatyczny. By to zrobić, należy wykonać odblokowanie ręczne: ta czynność jest jedyną, która może być wykonana przez użytkownika automatyzacji. Ta funkcja jest szczególnie dopracowana przez Nice tak, aby zagwarantować Wam zawsze najłatwiejsze użytkowanie automatyzacji, bez wykorzystywania jakichkolwiek narzędzi czy wysiłku fizycznego.

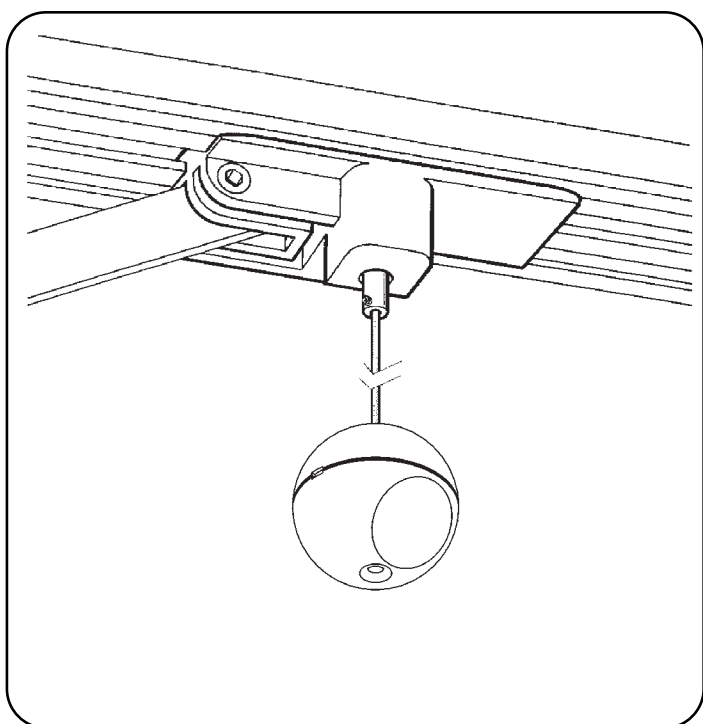

Przekręcić pokręteł w kierunku do dołu i wykonać cykl ruchu drzwi ręcznie.

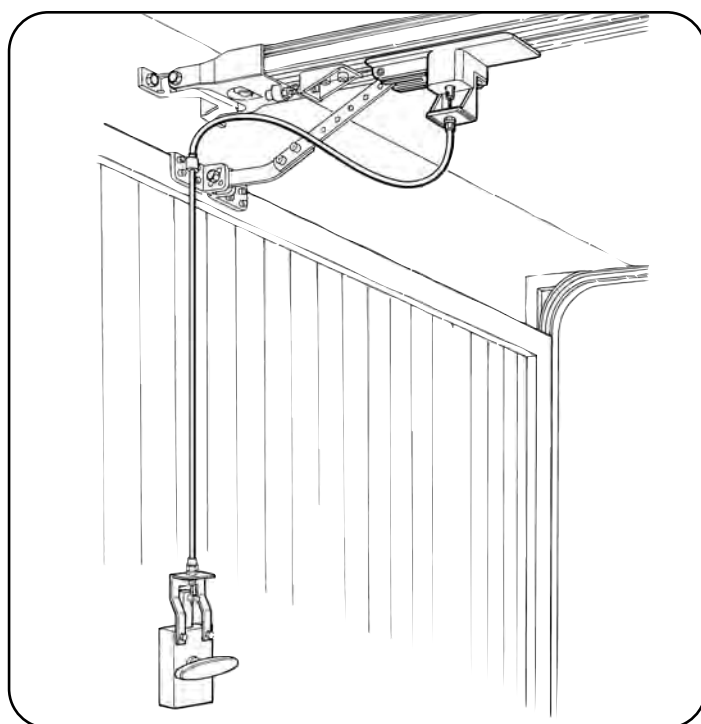

Przekręcić uchwyt i wykonać cykl ruchu drzwi ręcznie.

⚠ Ruch ręczny ma odbyć się tylko wtedy gdy drzwi nie są uaktywnione i po odcięciu zasilania do centrali elektrycznej.

Ważne: Jeśli wasze urządzenie jest wyposażone w sterowanie radiowe, które po jakimś czasie wydaje Wam się, że działa gorzej lub nie działa zupełnie, może to zależeć od zwyczajnego wyczerpania się baterii (w zależności od typu, może ona wyczerpać się po kilku miesiącach jak i po dwóch/trzech latach). Możecie to stwierdzić faktem, że światelko potwierdzające transmisję jest słabe, nie zapala się wcale, lub zapala się tylko na krótko. Przed udaniem się do instalatora, spróbujcie wymienić baterię na tę z drugiego przekońnika ewentualnie działającego: gdy będzie to powodem anomalii, wystarczającym będzie wymienić na baterię tego samego typu

Jesteście zadowoleni? W przypadku, gdybyście chcieli w Waszym domu zastosować dodatkowo nowe urządzenie automatyzacji, udajcie się do tego samego instalatora a Nice zagwarantuje Wam, wraz z konsultacją specjalisty, produkty najbardziej innowacyjne spośród produktów na rynku, pod względem funkcjonowania i z maksymalną kompatybilnością automatyzacji.

Dziękujemy Wam za przeczytanie tych zaleceń oraz życzymy Wam największego zadowolenia z Waszego nowego urządzenia: na jakiegokolwiek zapotrzebowanie, dzisiejsze lub w przyszłości udajcie się z zaufaniem do Waszego instalatora.

Dichiarazione CE di conformità / EC declaration of conformity

(secondo Direttiva 98/37/EC, Allegato II, parte C) (according to 98/37/EC Directive, Enclosure II, part C)

Numero /Number: 144/SP6000 Data / Date: 01/2001

Revisione / Revision: 0

Il sottoscritto Lauro Buoro, Amministratore Delegato, dichiara che il prodotto:

The undersigned Lauro Buoro, General Manager, declares that the product:

Nome produttore / Producer name: NICE s.p.a.
Indirizzo / Address: Via Pezza Alta 13, 31046 Z.I. Rustignè - ODERZO - ITALY
Tipo / Type: Motoriduttore a traino "SPIDER" per azionamento di portoni sezionali e basculanti "SPIDER" electromechanical gear motor for sectional and up-and-over doors
Modello / Model: SP6000
Accessori / Accessories: Ricevente radio mod. SMXI/mod. SMXI radio receiver

Risulta conforme a quanto previsto dalle seguenti direttive comunitarie / Complies with the following community directives

Riferimento n° Reference n°	Titolo Title
73/23/CEE, 93/68/CEE	DIRETTIVA BASSA TENSIONE e successiva modifica/ Low Voltage Directive and subsequent modification
89/336/CEE	DIRETTIVA COMPATIBILITA' ELETTROMAGNETICA (EMC) / EMC Electromagnetic Compatibility Directive
98/37/CE (EX 89/392/CEE)	DIRETTIVA MACCHINE/Machinery Directive

Risulta conforme a quanto previsto dalle seguenti Norme armonizzate / Complies with the following Harmonised standards

Riferimento n° Reference n°	Edizione Issue	Titolo Title	Livello di valutazione Assessment level	Classe Class
EN60335-1	04/1998	Sicurezza degli apparecchi elettrici d'uso domestico e similare - Norme generali. Safety of household and electrical appliances - General requirements		
EN60204-1	09/1993	Sicurezza del macchinario-Equipag. elettrico delle macchine-Parte 1:Reg.generali Safety of machinery-Electrical equipment of machines-Part 1:General requirements		
EN55022	09/1998	Apparecchi per la tecnologia dell'informazione. Caratteristiche di radiodisturbo. Limiti e metodi di misura Information technology equipment - Radio disturbance characteristics Limits and methods of measurement		B
ENV50204	04/1996	Campo elettromagnetico irradiato dai radiotelefoni numerici - Prova di immunità. Radiated electromagnetic fields from digital radio telephones - Immunity test	10V/m	A
EN61000-3-2-3	03/1995	Parti 2-3: Armoniche/Flicker Parts 2-3: Harmonic/Flicker		A
EN61000-4-2	09/1996	Compatibilità elettromagnetica (EMC) / Electromagnetic compatibility (EMC) Parte 4: Tecniche di prova e di misura / Part 4: Testing and measurement techniques Parte 2: Prove di immunità a scarica elettrostatica Part 2: Electrostatic discharge immunity test	6KV, 8KV	B
EN61000-4-3	11/1997	Parte 3: Prova d'immunità sui campi irradiati a radiofrequenza Part 3: Radiated, radio-frequency, electromagnetic field immunity test	10V/m	A
EN61000-4-4	09/1996	Parte 4: Test sui transienti veloci/ immunità ai burst Part 4: Electrical fast transient/burst immunity test.	2KV, 1KV	B
EN61000-4-5	06/1997	Parte 5: Prova di immunità ad impulsi/Part 5: Surge immunity test	4KV, 2KV	B
EN61000-4-6	11/1997	Parte 6: Immunità ai disturbi condotti, indotti da campi a radiofrequenza Part 6: Immunity to conducted disturbances, induced by radio-frequency fields.	10V	A
EN61000-4-8	06/1997	Parte 8: Prova di immunità a campi magnetici a frequenza di rete Part 8: Power frequency magnetic field immunity test.	30A/m	A
EN61000-4-11	09/1996	Parte 11: Prove di immunità a buchi di tensione, brevi interruzioni e variazioni di tensione Part 11: Voltage dips, short interruptions and voltage variations immunity tests		B-C

Risulta conforme a quanto previsto dalle altre norme e/o specifiche tecniche di prodotto / Complies with the other standards and/or product technical specifications

Riferimento n° Reference n°	Edizione Issue	Titolo Title
EN 12445	11/2000	Industrial, commercial and garage doors and gates Safety in use of power operated doors - Test methods
EN 12453	11/2000	Industrial, commercial and garage doors and gates afety in use of power operated doors - Requirements

Per il ricevitore radio SMXI, si dichiara che risulta conforme alle seguenti norme e specifiche tecniche / The SMXI receiver complies with the following technical specifications:

Riferimento n° Reference n°	Edizione Issue	Titolo Title	Livello di valutazione Estimate level	Classe Class
1999/5/CE	1999	DIRETTIVA R&TTE/R&TTE Directive		
EN300683	1997	NORME DI COMPATIBILITA' ELETTROMAGNETICA PER DISPOSITIVI A CORTO RAGGIO TRA 9KHz E 25GHz EMC Standards for Short Range Devices between 9KHz and 25GHz		II
EN300220	1997	APPARATI RADIO E SISTEMI CARATTERISTICHE TECNICHE E METODI DI MISURA PER APPARATI RADIO TRA 25MHz A 1000MHz Radio Equipment and Systems- Short Range Devices-Technical characteristics and test methods for radio equipment between 25MHz and 1000 MHz		I (LPD)
CEPT/ERC 70-03		REGOLAZIONE ALL'USO DEI DISPOSITIVI A CORTO RAGGIO Regulations for the use of short range devices (SRD)		

Inoltre dichiara che non è consentita la messa in servizio del prodotto suindicato finché la macchina, in cui il prodotto stesso è incorporato, non sia identificata e dichiarata conforme alla direttiva 89/392/CEE

The above-mentioned product cannot be used until the machine into which it is incorporated has been identified and declared to comply with the 89/392/EEC directive.

Il prodotto suindicato si intende parte integrante di una delle configurazioni di installazione tipiche, come riportato nei nostri cataloghi generali

The above product is an integral part of one of the typical installation configurations as shown in our general catalogues

ODERZO, 18th January 2001

(Amministratore Delegato)
(General Manager)
Lauro Buoro

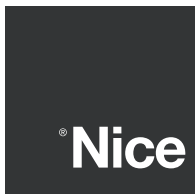

COMPANY
WITH QUALITY SYSTEM
CERTIFIED BY DNV
=ISO 9001/2000=

 **Nice SpA**
Oderzo TV Italia
Tel. +39.0422.85.38.38
Fax +39.0422.85.35.85
info@niceforyou.com

 **Nice Padova**
Sarmeola di Rubano PD Italia
Tel. +39.049.89.78.93.2
Fax +39.049.89.73.85.2
info.pd@niceforyou.com

 **Nice Roma**
Roma Italia
Tel. +39.06.72.67.17.61
Fax +39.06.72.67.55.20
info.roma@niceforyou.com

 **Nice France**
Buchelay
Tel. +33.(0)1.30.33.95.95
Fax +33.(0)1.30.33.95.96
info@nicefrance.fr

 **Nice Rhône-Alpes**
Decines Charpieu France
Tel. +33.(0)4.78.26.56.53
Fax +33.(0)4.78.26.57.53
info.lyon@nicefrance.fr

 **Nice France Sud**
Aubagne France
Tel. +33.(0)4.42.62.42.52
Fax +33.(0)4.42.62.42.50
info.marseille@nicefrance.fr

 **Nice Belgium**
Leuven (Heverlee)
Tel. +32.(0)16.38.69.00
Fax +32.(0)16.38.69.01
info@nicebelgium.be

 **Nice España Madrid**
Tel. +34.9.16.16.33.00
Fax +34.9.16.16.30.10

 **Nice España Barcelona**
Tel. +34.9.35.88.34.32
Fax +34.9.35.88.42.49

 **Nice Polska**
Pruszków
Tel. +48.22.728.33.22
Fax +48.22.728.25.10
info@nice.com.pl

 **Nice China**
Shanghai
Tel. +86.21.525.706.34
Fax +86.21.621.929.88
info@niceforyou.com.cn

www.niceforyou.com

 **Nice Gate** is the doors and gate automation division of Nice

 **Nice Screen** is the rolling shutters and awnings automation division of Nice

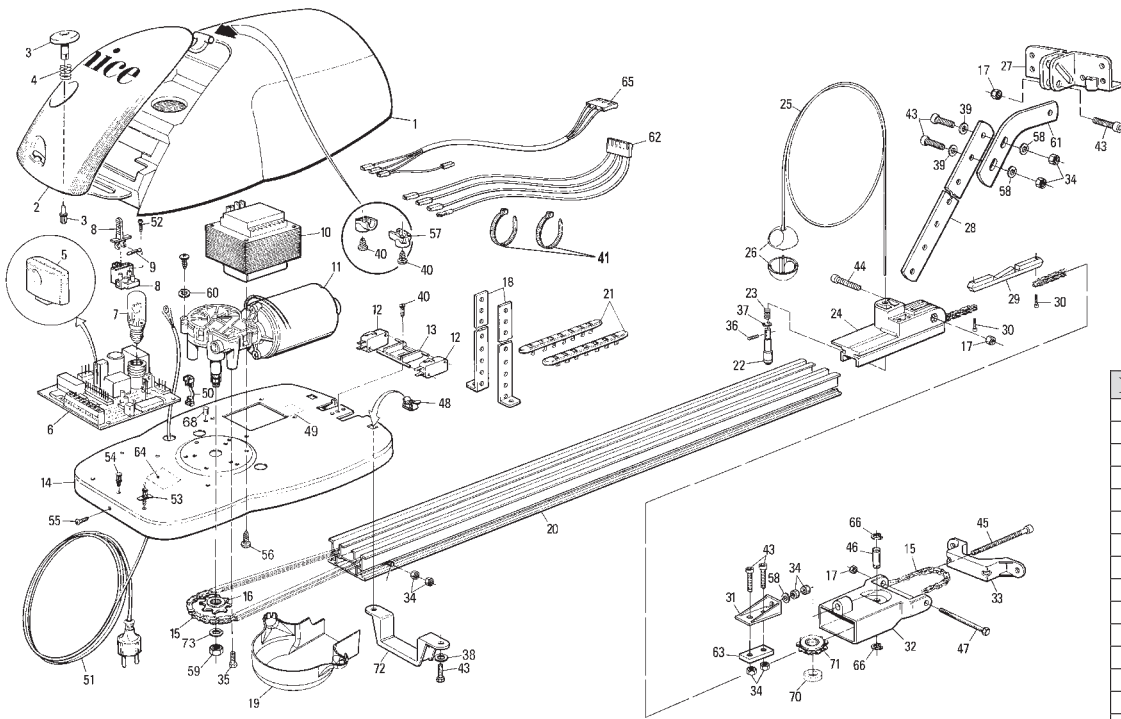

16

N°	SP6000
1	PPD0124 4540
2	PPD0125 14540
3	PPD0126 4540
4	MO-O 2640
5	SMXIKIT
6	SPA40
7	L7 6811
8	PFM-A 2213
9	F1AR 2201
10	TRA-S6 1025
11	SPA01
12	MICROI-F 1617
13	PPD0171 4540
14	PMD0122 4610
15	PMCC2T 4630
16	PMD0153B 4610
17	D6 5110
18	PMD0152B 4610
19	PPD1061 4540
20	BPA0331A 4565
21	PPD0117 4540
22	PMD0153A 4610
23	MO-I 2640
24	PPD0116 4540
25	PMCCN2 4630
26	PPD1087 4540
27	PMD0554 4540
28	PMD0151 4610
29	PMD0153D 4610
30	V5X14 5102
31	BMESC 4567
32	PPD0296 4540
33	BMESA 4567
34	D6 5102
35	V6X16 5102
36	G5X6 5123
37	PMCSE7 4630
38	R08 5120
39	R06 5120
40	V4.2X9 5101
41	MPFB3 2601
42	
43	V6X18 5102
44	V6X30 5102
45	V6X50 5102
46	PMD0305 4610
47	V6X90 5102
48	D6-G 5110
49	INB-B 4810
50	MPSC 2601
51	CA5 5320
52	V2.9X16 5101
53	MP004 2601
54	MP005 2601
55	V4.8X9.5-A 5101
56	V4.8X16 5101
57	PPD0124 4540
58	R06B 5120
59	D8 5102
60	R05B 5120
61	PMD0151A 4610
62	CA7 5320
63	BMESD 4567
64	
65	CFSP 5320
66	PMCSE8 4630
67	
68	MP006 2601
69	
70	PMCU12E 4630
71	PPD1060 4540
72	BMESB 4567
73	R08A 5120

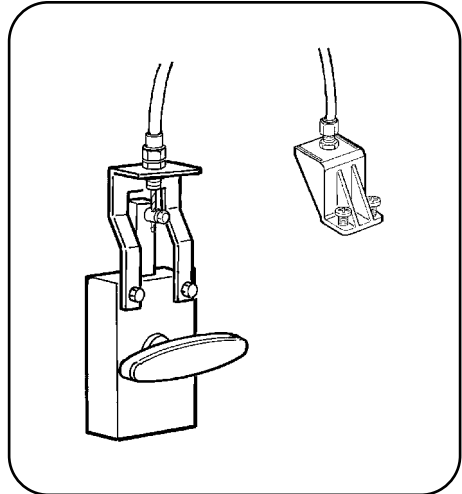

SPA2

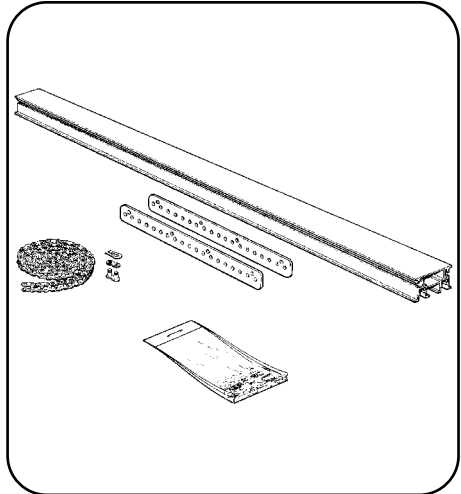

SPA21 (max 2 pz)

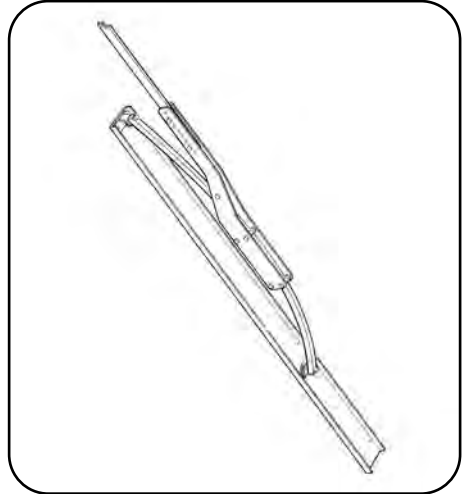

SPA5

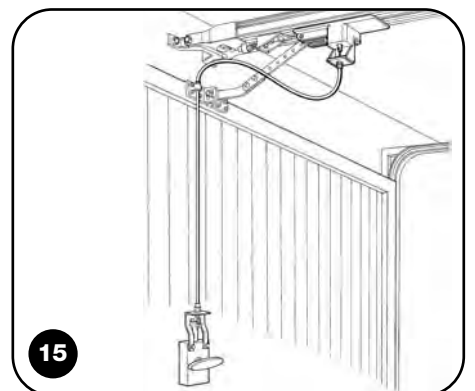
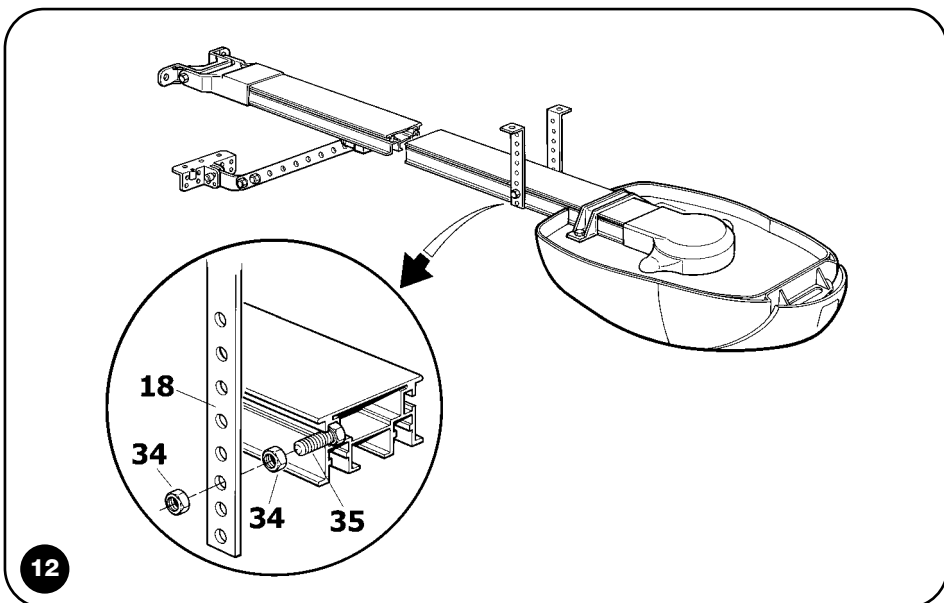
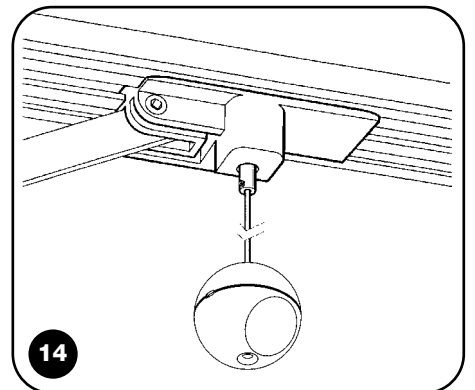
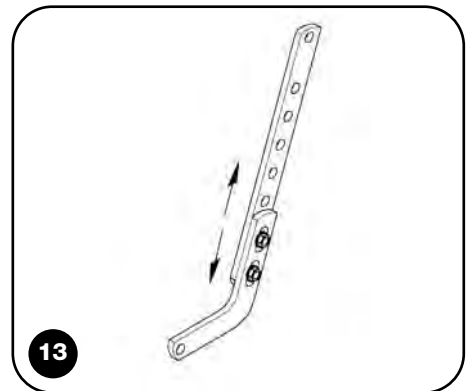
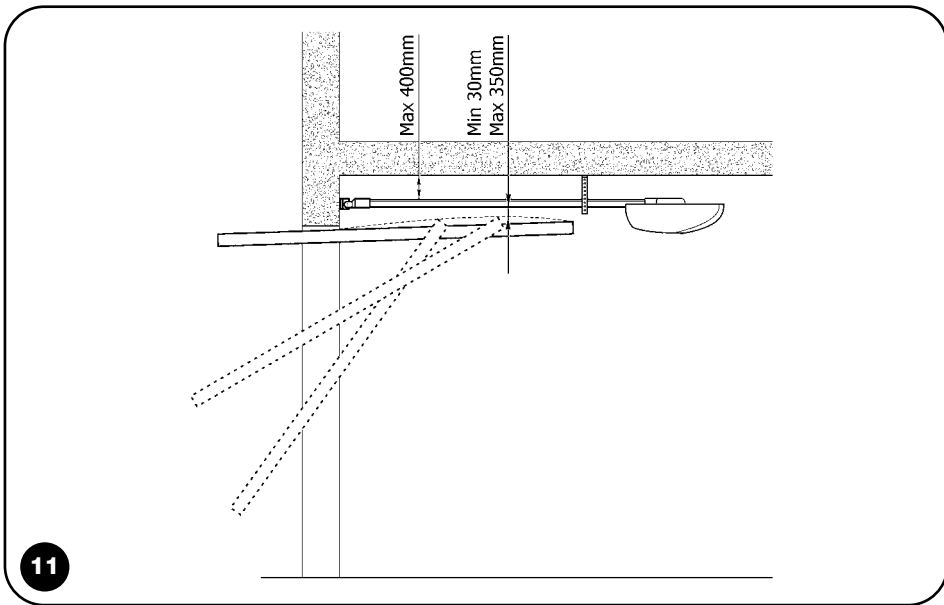
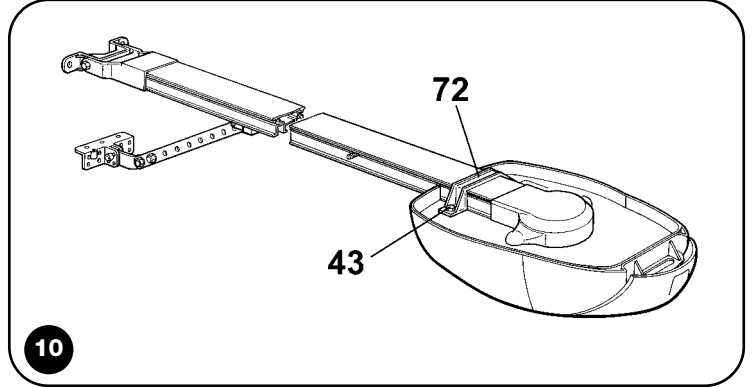
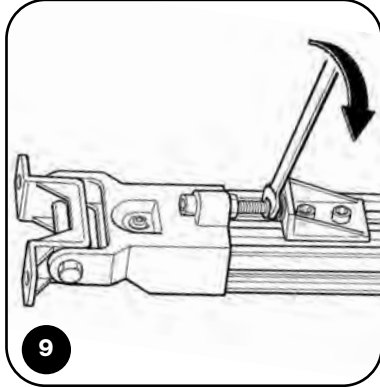
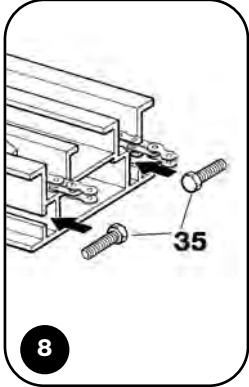
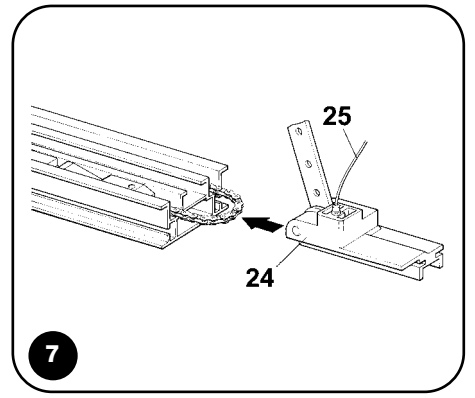
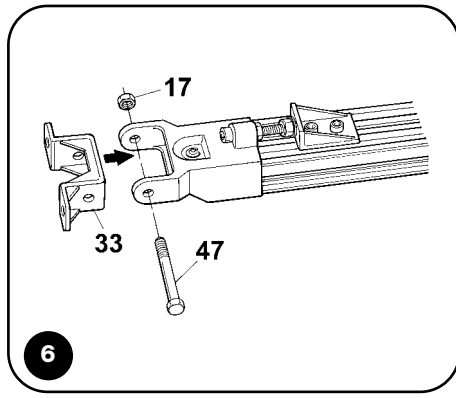
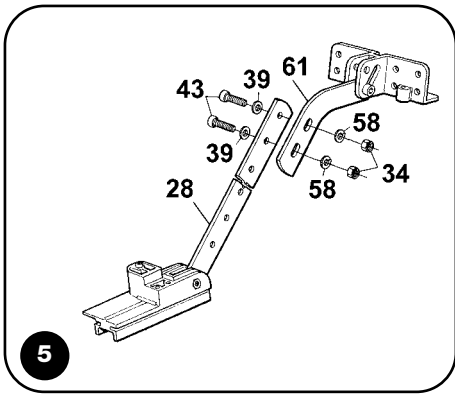



control electronics

spido

Instructions and warnings for the fitter

Istruzioni ed avvertenze per l'installatore

Instructions et recommandations pour l'installateur

Anweisungen und Hinweised für den Installateur

Instrucciones y advertencias para el instalador

Instrukcje dla instalatora

COMPANY
WITH QUALITY SYSTEM
CERTIFIED BY DNV
== ISO 9001 ==



spido

COMPANY
WITH QUALITY SYSTEM
CERTIFIED BY DNV
== ISO 9001 ==



APRE
OPEN
OUVRE
FFNET
ABRE
OTWIERA



CHIUDE
CLOSE
FERME
SCHLIEßT
CIERRA
ZAMYKA



3

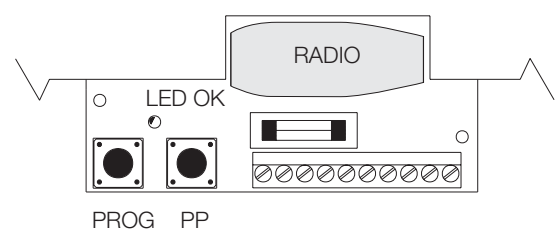

4

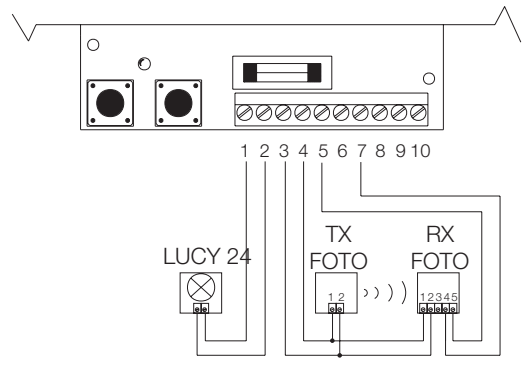

5a

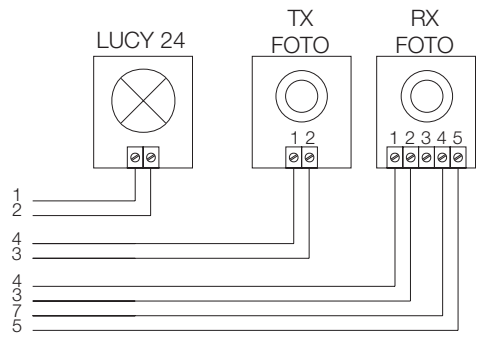

5b

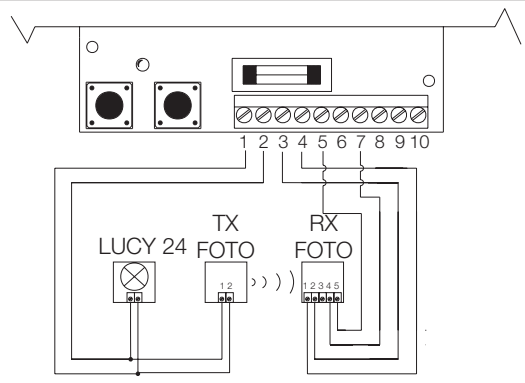

6a

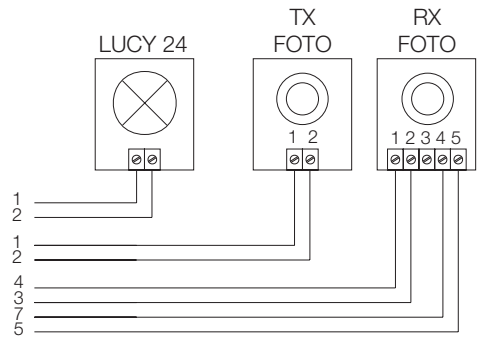

6b

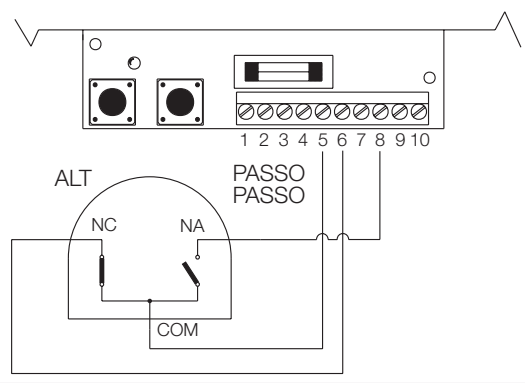

7a

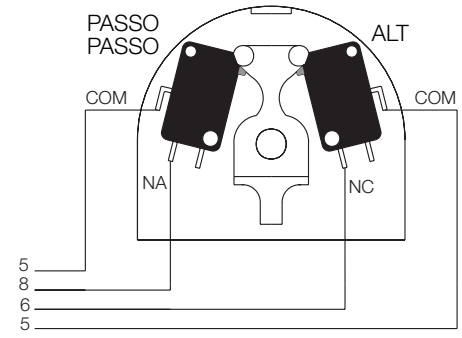

7b

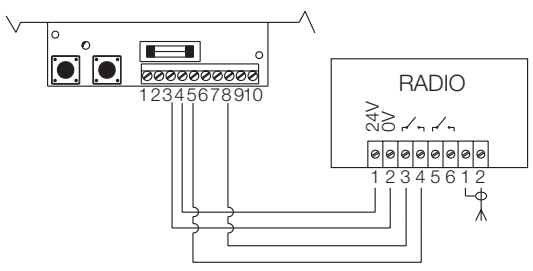

8a

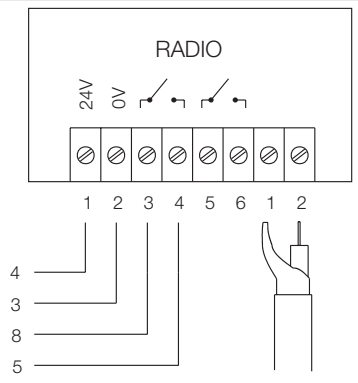

8b

GB

I

F

D

E

PL



spido

centrala sterowania

Indice:	pag.		pag.
1	Opis produktu	4	Programowanie
2	Instalowanie	4.1	Programowanie czasu przerwy
2.1	Wstępna kontrola	4.2	Programowanie czułości amperometrycznej
2.2	Urządzenie typowe	4.3	Programowanie sposobu fototestu
2.3	Połączenia elektryczne	5	Próby odbiorcze
2.3.1	Schemat elektryczny	6	Czynności konserwacyjne
2.3.2	Opis połączeń	6.1	Zbyt
2.3.3	Uwagi związane z połączeniami	7	Co robić gdy...
2.3.4	Fototest	8	Dane techniczne
2.3.5	Kontrola połączeń	Uzupełnienie	Odbiornik radiowy SMXI
3	Funkcje z możliwością programowania		
3.1	Funkcje wstępnie ustalone		

Ostrzeżenie:

⚠ Niniejsza instrukcja przeznaczona jest jedynie dla personelu technicznego z kwalifikacją do instalowania.

Żadna informacja znajdująca się w niniejszym wydaniu nie jest skierowana do ostatecznego użytkownika!

Ta instrukcja odnosi się do motoreduktora SP6000 i nie ma być zastosowana do innych produktów.

Centrala jest przeznaczona do zarządzania aktuatorów elektromechanicznych do automatyzacji drzwi garażowych sekcyjnych lub wahadłowych, każde inne zastosowanie będzie niewłaściwe, dlatego też zabronione aktualnymi normami.

Przed przystąpieniem do instalowania polecamy, aby, chociaż raz, przeczytać całą instrukcję.

1) Opis produktu

Centrala, która steruje SP6000 jest przeznaczona do ruchu drzwi garażowych sekcyjnych i wahadłowych na przeciwność, na sprężynie, z napędem z aktuatorów elektromechanicznych, z silnikami pracującymi przy 24 V ps.

Karta uaktywnia system kontroli siły, wytworzonej przez silnik, poprzez pomiar mocy wchłoniętej.

Ten system służy do rozpoznania ewentualnych przeszkód podczas zwykłego ruchu (zabezpieczenie przed zgnieciem).

Czułość może być uregulowana w fazie programowania.

Aby ułatwić rozpoznanie części centrali na **Fig. 1a** wskazane są części podstawowe.

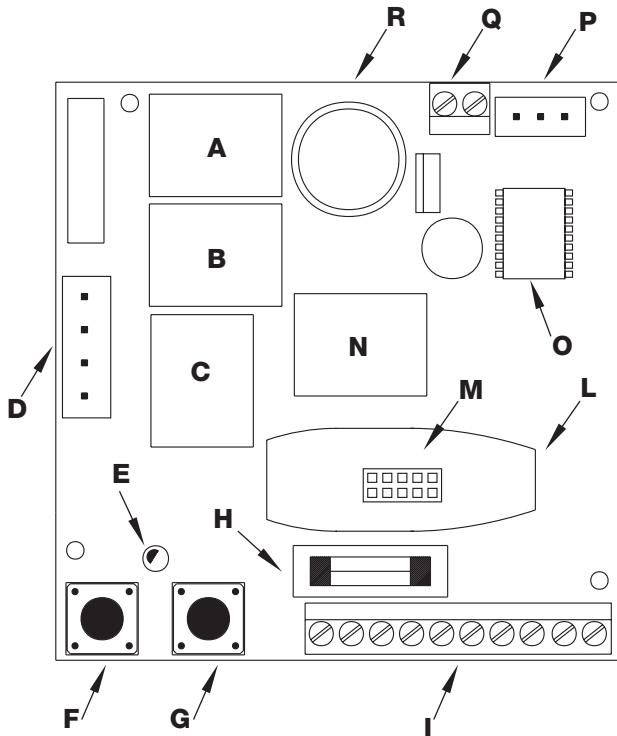

Opis

- A Przełącznik ruchu zamykania (ZAMYKA)
- B Przełącznik ruchu otwierania (OTWIERA)
- C Przełącznik zmiany prędkości (SZYBKI)
- D Łącze na podłączenie transformatora
- E Dioda OK
- F Przycisk programowania (PROG)
- G Przycisk Skok po skoku (PP)
- H Bezpiecznik topikowy niskiego napięcia (2A) szybki
- I Tablica zaciskowa połączeń wejść i wyjść
- L Box odbiornika radiowego
- M Łącze odbiornika radiowego
- N Przełącznik wyjścia lampy sygnalizacyjnej/Fototest
- O Mikrokontrola
- P Łącze na podłączenie wyłącznika krańcowego
- Q Tablica zaciskowa na podłączenie silnika
- R "Światło grzeźnościowe"

1a

2) Instalowanie

⚠ Przymiemy, że urządzenia do bram i drzwi automatycznych mają być zainstalowane tylko przez personel z kwalifikacją i przestrzegając norm prawnych.

Należy kierować się uważnie instrukcjami umieszczonymi w rozdziale "Uwagi dla instalatora".

2.1) Wstępna kontrola

Przed przystąpieniem do wykonywania jakiegokolwiek czynności należy sprawdzić, czy materiał jest dostosowany do instalowania i czy jest zgodny z normami. Oprócz kontroli opisanej w "Uwagi dla instalatora", w tej części przedstawiamy spis poszczególnych kontroli specyficznych motoreduktora SP6000.

- Wykonać kontrolę trwałości i solidności mechanicznej drzwi, zabezpieczeń i minimalnych odległości.
- Linia zasilająca ma posiadać bezpiecznik magneto termiczny i wyłącznik różnicowy.

- Podłączyć napięcie wtyczką, która znajduje się w produkcji. Gdy będzie to konieczne należy zastosować przedłużacz przewodu elektrycznego o przekroju $3 \times 1,5 \text{ mm}^2$
- Połączenia części z niskim napięciem bezpieczeństwa wykonać przewodami o minimalnym przekroju $0,25 \text{ mm}^2$. Gdy odległość przekracza 30 m należy zastosować przewody opancerzone, oplot uziemienia po stronie centrali.

2.2) Typowe urządzenie

Mając na celu wyjaśnienie niektórych określeń i niektórych cech urządzenia automatyzacji do drzwi przedstawiamy przykład typowego urządzenia do drzwi garażowych wahadłowych.

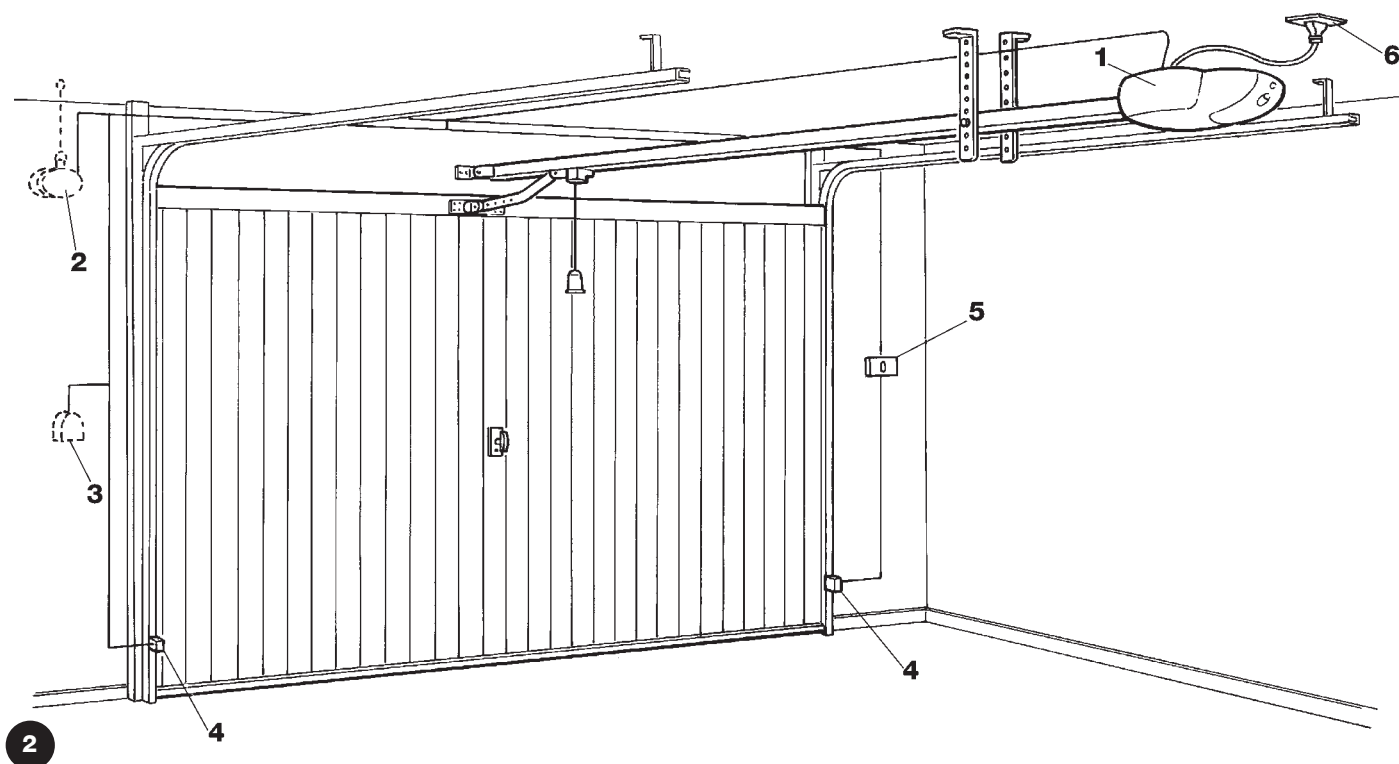

Opis

Opis odnosi się do urządzenia typowego widocznego na **Fig.2**.

1. SP6000
2. Lampa sygnalizacyjna z zamontowaną anteną (umieszczona na zewnątrz)
3. Selektor na klucz lub z klawiaturą (umieszczone na zewnątrz); do podłączenia w wejściu Skok po skoku
4. Para fotokomórek; do podłączenia przy wejściu FOTO
5. Przyciski sterownicze; do podłączenia przy wejściu Skok po Skoku i ALT
6. Wtyczka do napięcia

2.3) Połączenia elektryczne

⚠ **Mając na celu zagwarantowanie bezpieczeństwa instalatorowi i aby uniknąć uszkodzenia części to podczas wykonywania połączeń elektrycznych czy podczas zakładania odbiornika radiowego centrala ma być całkowicie wyłączona.**

- Wejścia kontaktów typu NC (zwykle zamknięte), gdy nie są używane mając zostać połączone w formie mostka ze "wspólnym 24 V"(z wyłączeniem wejść fotokomórek – wyjaśnienia w części związanej z funkcją fototestu).

- Kiedy jedno wejście posiada więcej kontaktów NC to mają one być ustawione w SERII pomiędzy sobą.
- Wejścia kontaktów typu NA (zwykle otwarte), gdy nie są używane mają pozostać wolne.
- Gdy do tego samego wejścia należy więcej kontaktów NA to mają być ustawione RÓWNOLEGLE pomiędzy sobą.
- Kontakty mają być typu mechanicznego i bez jakiegokolwiek napięcia, nie dozwolone są połączenia stadium typu określonego jak: "PNP", "NPN", "Open Collector" itp.

2.3.1) Schemat elektryczny

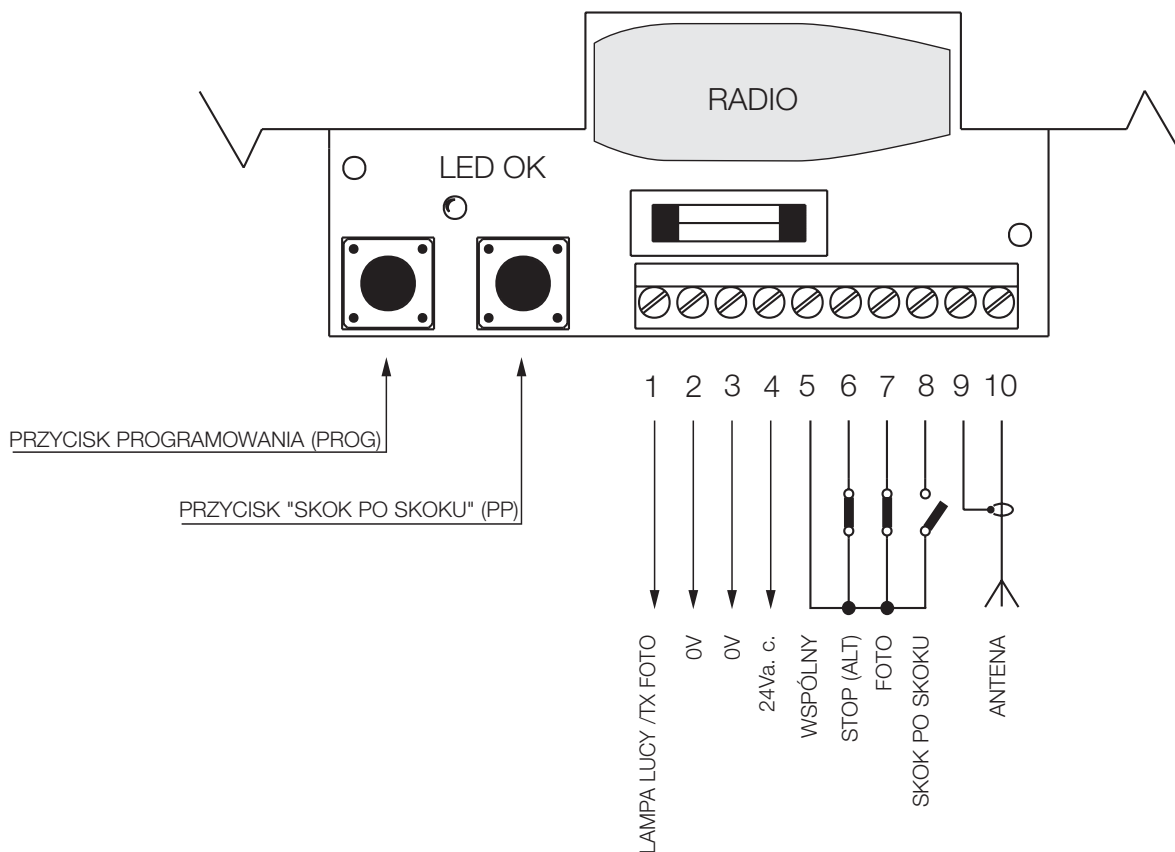

2.3.2) Opis połączeń

Przedstawiamy krótki opis możliwych rozwiązań połączenia z centrali na zewnątrz.

Zaciski	Funkcje	Opis
1-2	LUCY/tx foto	Wyjście dodatkowe (24Vpp). W tym wyjściu można podłączyć lampę sygnalizacyjną LUCY 24Vpp (prąd przemienny – z napięciem maksymalnym lampy 25W) i nadajnika z fotokomórek w wypadku, kiedy zostanie zaprogramowana funkcja fototest (patrz Fig. 6a – 6b).
3-4	24Vpp	Wyjście 24Vpp (prąd przemienny) do zasilenia punktów takich jak: fotokomórki, radio, itp. maksymalnie 200mA.
5-6	Alt	Wejście z funkcją ALT (alarm, blokada lub nadzwyczajne zabezpieczenie). Jest to typu NC (zwykle zamknięte).
5-7	Foto	Wejście urządzeń bezpieczeństwa (fotokomórki, brzozy pneumatyczne). Jest to typu NC (zwykle zamknięte).
5-8	Skok po skoku	Wejście sterowania z funkcją cykliczną (OTWIERA – STOP – ZAMYKA – STOP) odpowiednik G, Fig.1a , przycisk Skok po Skoku uaktywnia to wejście.
9-10	Antena	Wejście anteny opcjonalnego odbiornika radiowego.

2.3.3) Uwagi związane z połączeniami

Większa część połączeń jest bardzo łatwa do wykonania, większa część to połączenia bezpośrednie do pojedynczego użytkownika lub kontaktu.

Na poniższych figurach przedstawione są niektóre przykłady połączeń urządzeń zewnętrznych.

Fig. 5: Połączenie lampy sygnalizacyjnej i fotokomórek z wyłączonym Fototestem

Fig. 6: Połączenie lampy sygnalizacyjnej i fotokomórek z uaktywnionym Fototestem

Fig. 7: Połączenie selektora kluczowego

Fig. 8: Połączenie zewnętrznego radia (Opierać się na rysunkach na oprawce)

2.3.4) Fototest

Centrala urządzenia SP6000 posiada funkcję Fototestu. Jest to optymalne rozwiązanie urządzeń bezpieczeństwa z gwarancją i pozwala na osiągnięcie, w zakresie centrali i bezpieczeństwa, "2 kategorii" według normy UNI EN 954-1 (wyd. 12/1998). Podczas każdorazowego uaktywnienia ruchu sprawdzane są wszystkie urządzenia bezpieczeństwa i tylko, kiedy test jest pozytywny ruch może być rozpoczęty.

To wszystko jest możliwe tylko poprzez zastosowanie specjalnej konfiguracji w połączeniach urządzeń bezpieczeństwa; nadajniki fotokomórek "TX" są zasilane oddzielnie w stosunku do odbiorników "RX"

UWAGA: z Fototestem uaktywnionym, nadajnik fotokomórek jest zasilany tylko podczas ruchu.

2.3.5) Kontrola połączeń

⚠ Dalsze czynności będą związane z obwodami pod napięciem, niektóre są pod napięciem sieci, dlatego też są BARDZO NIEBEZPIECZNE!

Czynności te należy wykonywać bardzo ostrożnie i nigdy nie należy pracować SAMODZIELNIE!

Po zakończeniu przewidzianych połączeń do automatyzacji można kontynuować z kontrolą.

- Podłączyć napięcie do centrali sprawdzić czy dioda OK świeci się z szybkim przerywaniem i przez kilka sekund.
- Sprawdzić czy do zacisków 3-4, 3-6, 3-7 dochodzi napięcie 24Vpp i czy na zaciskach 3-8 jest napięcie 0Vpp; gdy wartości nie są odpowiednie wyłączyć prąd i dokładniej sprawdzić połączenia i napięcie zasilania.
- Po początkowym przerywanym świeceniu się dioda OK sygnalizuje bezbłędną funkcjonalność centrali regularnym światłem z przerwą jednej sekundy. Gdy na wejściach nastąpiła zmiana to dioda OK zacznie świecić się z szybkimi przerwami sygnalizując, że zostało odczytane wejście. Kiedy przed fotokomórkami znajdzie się przeszkoda to dioda OK. będzie świeciła się z szybkimi przerwami i to wejście zostanie wyłączone.

- Wykonać próbę z drzwiami odblokowanymi silnikiem, wykonać krótką fazę otwarcia i zamykania przyciskając przycisk Skok po skoku, sprawdza się w ten sposób funkcjonalność części mechanicznych. (pierwszy ruch po podłączeniu napięcia to, zawsze, Otwiera). Po zakończeniu cyklu zaczeplić drzwi do wózka ciągną.

- Przechodzimy do fazy ustawiania suwaków wyłączników krańcowych widoczne na **Fig. 3**.

Przycisnąć przycisk Skok po skoku, po czym sprawdzić, czy skrzydło rusza się w kierunku otwierania. Przycisnąć przycisk Skok po skoku, kiedy skrzydło znajduje się na odległości 1 cm od punktu otwarcia, wstrzymać ruch i wprowadzić suwak wyłącznika krańcowego Otwierania na poziomie brzegu pokrywy. Teraz ponownie przycisnąć przycisk Skok po skoku, kiedy skrzydło znajduje się na odległości 1 cm od punktu zamykania, wstrzymać ruch i wprowadzić suwak wyłącznika krańcowego Zamykania na poziomie brzegu pokrywy.

3) Funkcje z możliwością programowania:

Centrala posiada dwa przyciski, które służą do programowania różnych sposobów funkcjonalności tak aby dostosować urządzenie do wymagań użytkownika i aby gwarantowało funkcjonalność w różnych warunkach użytkowania.

Centrala posiada 2 sposoby funkcjonalności: półautomatyczny i automatyczny.

Funkcjonalność "Półautomatyczna":

Tym sposobem impuls sterowania na wejściu Skok po skoku pozwala na ruch alternatywny w otwieraniu i zamykaniu w zależności od sekwencji OTWIERA - STOP - ZAMYKA - STOP

Funkcjonalność "Automatyczna":

Tym sposobem po ruchu otwierania wykonana jest przerwa na zaprogramowany czas (poprzez ustawienie czasu przerwy), po którym wykonany zostanie ruch zamykania.

Czułość amperometryczna:

Centrala została zaopatrzona w system do mierzenia prądu absorbowanego przez silnik, który służy do odczytu przeszkód podczas ruchu bramy. Jako, że prąd absorbowany zależy od poszczególnych warunków (ciężar bramy, tarcia, uderzenia wiatru, zmiany napięcia, itp.) została przewidziana możliwość modyfikacji granicy interwencji.

Przewidziane zostało pięć poziomów: nr.1 jest poziomem najniższym (siła minimalna, nr.5 jest poziomem najwyższym (siła maksymalna). Początkowo ustawiono na poziomie 3, który winien być optymalnym dla większej części instalacji.

⚠ Funkcja amperometryczna, odpowiednio uregulowana (wraz z innymi niezbędnymi regulacjami) może być konieczna do przystosowania się do aktualnych norm europejskich: EN12453 i EN 12445, które wymagają zastosowania technik lub urządzeń w celu ograniczenia się i momentów niebezpiecznych w ruchu drzwi i bram automatycznych.

3.1) Funkcje wstępnie ustawione

Centrala urządzenia SP6000 posiada niektóre funkcje z możliwością programowania (patrz rozdział 3), które początkowo są ustawione w konfiguracji typowej, która zaspakaja większą część wymagań w automatyzacji, są to:

- Sposób funkcjonalności : "półautomatyczny"
- Fototest : nie aktywny
- Czulość amperometryczna : n°3 średni

Funkcje mogą być zmienione w każdej chwili odpowiednią procedurą programowania.

4) Programowanie:

Wszystkie funkcje opisane w rozdziale "Funkcje z możliwością programowania" mogą być wybrane w fazie programowania, która kończy się zachowaniem w pamięci dokonanego wyboru. W centrali znajduje się więc pamięć, która zachowuje funkcje i parametry związane z automatyzacją.

Dwoma przyciskami PP i PROG, znajdującymi się na karcie i widoczne na **Fig.4**, można wykonać programowanie.

Przypominamy, że przy tej fazie silnik ma być wyłączony.

4.1) Programowanie czasu przerwy

Poprzez programowanie tego parametru można wybrać sposób funkcjonalności Automatycznej i Półautomatycznej; właśnie "czas przerwy" jest przerwą czasu, w którym centrala oczekuje, po ruchu otwierania, na rozpoczęcie ruchu zamykania automatycznego.

Aby ustawić sposób funkcjonalności automatycznej należy zachować żądany "czas przerwy" od 5 do 250 sekund. Aby ustawić sposób funkcjonalności półautomatycznej wystarczy zachować "czas przerwy" krótszy od 5 sekund.

Tabela "A1"	Uaktywnić sposób funkcjonalności Półautomatycznej	PRZYKŁAD
1.	Utrzymać pod naciskiem przycisk PROG	
2.	Odczekać do momentu stałego zaświecenia się diody OK.	
3.	3. Zwolnić przycisk PROG w terminie do 5 zaświecenia się "światelka grzechocnościowego".	<5

Tabela "A2"	Uaktywnienie sposobu funkcjonalności Automatycznej (czas przerwy od 5Ó do 250")	PRZYKŁAD
1.	1. Utrzymać pod naciskiem przycisk PROG.	
2.	2. Zwolnić przycisk PROG po takiej ilości zaświecenia się "świata grzechocnościowego", która odpowiada czasowi żądanej przerwy. "Czas przerwy" ma być dłuższy od 5 sekund, to znaczy po 5-krotnym zaświeceniu się.	>5

4.2) Programowanie poziomu amperometrycznego

Tą funkcją programowania można wybrać poziom amperometryczny, czyli maksymalną siłę, którą silnik może

wytworzyć. Można zaprogramować jeden z przewidzianych poziomów: 1 = minimum, 2 = niski, 3 = średni, 4 = wysoki, 5 = maksymalny.

Tabela "A3"	Programowanie poziomu amperometrycznego	PRZYKŁAD
	Wybrany poziom jest równy ilości błyoenięciom światelka grzechocnościowego. Jedno błyoenięcie to poziom nr.1 (minimum) a pięć błyoenięci odpowiadają poziomowi nr.5 (maksymalny).	
1.	Przycisnąć przycisk PROG do momentu, kiedy światelko grzechocnościowe zaczyna się błyskać.	
2.	Przycisnąć także przycisk PP proporcjonalnie do żadanego błyskania.	
3.	Zwolnić przyciski PP i PROG.	

Kontrola zaprogramowanego poziomu: odciąć centralne zasilanie; przycisnąć na dłużej przycisk PROG; podłączyć zasilanie, po czym zwolnić przycisk PROG. Liczyć błyskania światelka grzechocnościowego, które odpowiadają wybranemu poziomowi amperometrycznemu.

PL

4.3) Programowanie sposobu Fototestu

Aby uaktywnić sposób fototestu należy wykonać połączenia, o których mowa w paragrafie UWAGI odnośnie PODŁĄCZEŃ widoczne na Fig. 6a-6b a nie połączenia przedstawione na Fig. 5a-5b.











Tabela "A4"	Uaktywnić Fototest	PRZYKŁAD
1.	Utrzymać pod naciskiem przycisk PROG	
2.	Kiedy dioda OK będzie świeciła się w sposób stały przycisnąć przycisk Skok po skoku; światelko grzeźnościowe będzie świeciło się w sposób stały.	  
3.	Zwolnić przycisk PROG	

Tabela "A5"	Anulować Fototest	PRZYKŁAD
1.	Utrzymać pod naciskiem przycisk PROG	
2.	Kiedy dioda OK stanie się stała to światelko grzeźnościowe zaświeci się; przycisnąć więc przycisk Skok po skoku. Światelko grzeźnościowe wyłączy się.	  
3.	Zwolnić przycisk PROG	

Sprawdzić czy fototest jest uaktywniony czy nie uaktywniony.
Podłączyć prąd do centrali i sprawdzić sposób świecenia się diody OK:

- gdy przerywanie trwa 2 sekundy to fototest nie jest aktywny
- gdy przerywanie trwa 4 sekundy to fototest jest uaktywniony.

5) Próby odbiorcze:

⚠ Próby odbiorcze automatyzacji mają być wykonane przez personel z kwalifikacją i z doświadczeniem biorąc na siebie odpowiedzialność za wykonanie przewidzianych prób w obecności niebezpieczeństwa.

Próby ostateczne są fazą najważniejszą w fazie realizacji automatyzacji. Każdy pojedynczy komponent, jak na przykład silniki, fotokomórki, i inne urządzenia bezpieczeństwa, odbiorniki radiowy i zatrzymanie w alarmie mogą wymagać specyficznej fazy kontroli; polecamy wykonywania tych prób według wskazówek umieszczonych w odpowiednich instrukcjach.

Podczas prób ostatecznych centrali kierować się poniższymi instrukcjami: (sekwencja odnosi się do centrali urządzenia SP6000 z funkcjami wstępnie ustalonymi)

- Po podłączeniu napięcia do centrali należy sprawdzić czy dioda OK zaświeci się z przerwami 1 sekundy. Jeśli tak się nie stanie natychmiast odłączyć napięcie i sprawdzić bezpiecznik topikowy.
- Sprawdzić funkcjonalność wszystkich urządzeń bezpieczeństwa obecnych w urządzeniu (zatrzymanie w alarmie, fotokomórki, brzegi pneumatyczne, itp.). Po każdorazowej interwencji dioda OK. zaświeci się wielokrotnie z krótkimi przerwami, potwierdzając przyjęcie faktu.
- Teraz możliwe będzie sprawdzenie ruchu aktuatora w komplecie.
Przycisnąć przycisk Skok po skoku i sprawdzić czy skrzydło

zatrzyma się automatycznie po zakończeniu biegu. Ponownie przycisnąć przycisk Skok po skoku i sprawdzić czy skrzydło zatrzyma się po zakończeniu ruchu w przeciwnym kierunku. Należy wykonać więcej ruchów tak, aby sprawdzić ewentualne wady w montażu lub w regulacji wyłączników krańcowych motoreduktora, jak i obecność nietypowych tarć. Przypominamy, że wykonując ruch zamykania karta automatycznie zachowa używany czas. Po serii kompletnych ruchów (otwiera i zamyka począwszy od wyłączników krańcowych) centrala zwolni bieg podczas ostatnich 3 sekund w fazie zamykania.

- Przejść teraz do wykonania próby interwencji urządzeń bezpieczeństwa. Te podłączone do wejścia FOTO, w fazie otwierania, nie mają żadnego efektu, w fazie zamykania powodują zmianę kierunku ruchu. Urządzenia podłączone do wejścia ALT interweniują w fazie otwierania jak i w fazie zamykania powodując zawsze zatrzymanie ruchu.

W ruchu zamykania centrala wykonuje zwolnienie, które zmniejsza prędkość i hałaśliwość w fazie końcowej ruchu. Punkt, w którym następuje zwolnienie jest obliczane automatycznie w zależności od czasu ruchów poprzednich: z tego też powodu należy wykonać kilka kompletnych ruchów, aby ustalić punkt zwolnienia (polecamy wykonania chociażby 10 razowego ruchu w komplecie tak, aby stworzyć optymalny punkt uaktywnienia zwolnienia).

6) Czynności konserwacyjne

Centrala urządzenia SP6000, jako część elektroniczna, nie wymaga żadnej specjalnej czynności konserwacyjnej. Sprawdzać, co jakiś czas, chociażby dwa razy w roku, funkcjonalność urządzenia według tego jak zostało wskazane w rozdziale "Próby ostateczne".

6.1) Zbyt

Produkt ten zbudowany jest z różnych rodzajów surowców, niektóre z nich mogą być poddane do przeróbki (aluminium, plastyka, przewody elektryczne) inne muszą być zbyte (karty i części elektroniczne) we właściwy sposób.

Należy poinformować się o sposobach przerobu lub zbytu przystosowując się do aktualnych miejscowych norm prawnych.

⚠ Niektóre części elektroniczne mogą posiadać substancje zanieczyszczające, nie należy ich porzucać w środowisku.

7) Co robić kiedy...

To są wskazówki jako pomoc instalatorowi do rozwiązania niektórych często spotykanych problemów, które mogą zaistnieć podczas instalowania

Dioda OK nie zaświeci się.

- Sprawdzić czy przewód zasilający jest dobrze podłączony do gniazda zasilania prądu.
- Sprawdzić czy pomiędzy zaciskami 3 i 4 tablicy zaciskowej jest napięcie równe 24Vpp.
- Sprawdzić funkcjonalność przełącznika topikowego. Gdy jest spalony to zmienić go na bezpiecznik topikowy szybki 2A.

Brama nie otwiera się.

- Sprawdzić czy wejście Alt jest uaktywnione, to znaczy że pomiędzy zaciskami 3 i 6 napięcie ma wynosić około 24 Vpp. Gdy napięcie nie jest właściwe należy sprawdzić czy połączenie wejścia Alt jest wykonane z kontaktem Zwykle Zamkniętym.
- Sprawdzić czy połączenie fotokomórek wejścia Foto jest wykonane według **Fig. 5a-5b**, czy Fototest jest nieaktywny lub, tak jak na **Fig. 6a-6b**, Fototest jest aktywny.
- Sprawdzić, kiedy zainterweniują Fotokomórki, czy napięcie pomiędzy zaciskami 3 i 7 jest równe 24 Vpp. Gdy napięcie nie jest właściwe należy sprawdzić funkcjonalność fotokomórek według odpowiednich instrukcji.

Ruch nie zatrzyma się po interwencji wejścia ALT.

- Sprawdzić czy połączenie wejścia ALT wykonane jest z kontaktem zwykle zamkniętym tak jak jest przedstawione na "Schemacie elektrycznym" w paragrafie 2.3.1. Gdy połączenie jest bezbłędne to należy sprawdzić, w momencie jego otwarcia, czy dioda OK zaświeci się dwukrotnie i szybko.

Ruch otwarcia rozpocznie się, ale natychmiast zmienia kierunek.

- Poziom siły jest za niski do wzniesienia bramy. Wybrać poziom siły wyższy według jak zostało opisane w paragrafie 4.2. "Programowanie czułości amperometrycznej".

Po rozpoczęciu ruchu światelko grzeźnościowe zaświeci się i natychmiast wyłączy się i otwieranie nie rozpocznie się.

- Sposób Fototestu jest uaktywniony i Fototest nie został wykonany pozytywnie. Sprawdzić czy fotokomórki są podłączone tak jak na **Fig. 6a-6b**. Gdy połączenie jest dobre to należy sprawdzić funkcjonalność fotokomórek według właściwych instrukcji.

Lampa sygnalizacyjna nie funkcjonuje.

- Sprawdzić czy, podczas ruchu, napięcie do zacisków 1 i 2 tablicy zaciskowej wynosi około 24Vpp. Gdy napięcie odpowiada to problem związany jest z lampą, którą należy sprawdzić według właściwych instrukcji.

8) Dane techniczne:

Zasilanie	SP6000	:	230Vpp \pm 10% , 50/60 Hz
	SP6000/V1	:	120Vpp. \pm 10% , 50/60 Hz
Wyjście lampy sygnalizacyjnej		:	24Vpp. (wyjście posiada stałe napięcie), lampka 25W
Wyjście zasilania funkcji		:	24 Vpp, prąd maksymalny 200 mA
Czas maksymalny ruchu		:	60 sekund.
Czas przerwy		:	Z możliwością programowania od 5 do 250 sekund.
Czas światła grzeźnościowego		:	60 sekund
Temperatura pracy		:	-20 °C ÷ 70 °C

SMXi odbiornik radiowy



Opis produktu

W centrali urządzenia SP6000 jest już założony odbiornik radiowy do nadajników ze zmiennym kodem "rolling kode" z serii FLOR i VERY VR wyprodukowane przez Nice.

Ta seria słynna jest z tego, że kod rozpoznawania jest inny dla każdego nadajnika (i zmienia się po każdorazowym jego użytkowaniu). Dlatego też, aby odbiornik rozpoznał dany nadajnik należy zachować kod rozpoznawczy. Ta czynność ma być powtórzona przy każdym nadajniku do użytkowania do zarządzania centralą urządzenia SP6000.

 W odbiorniku mogą być zachowane maksymalnie 256 nadajników. Nie została przewidziana możliwość skasowania pojedynczego nadajnika, ale tylko wszystkich kodów.

W fazie zachowywania kodu nadajnika można wybrać jedną z 2 opcji:

Tipo I. Każdy przycisk nadajnika uaktywnia odpowiednie wyjście w odbiorniku, to znaczy że 1 przycisk uaktywnia 1 wyjście, przycisk nr.2 uaktywnia wyjście 2, i tak dalej. Tym wypadku istnieje tylko jedna faza zachowywania dla każdego nadajnika, podczas tej fazy nie zależy od tego, który przycisk zostanie przyciśnięty zostanie zajęta tylko jedna pozycja w pamięci.

Tipo II. Do każdego przycisku nadajnika może być przystosowane jedno specjalne wyjście, na przykład przycisk 1 uaktywnia wyjście nr.3, przycisk 2 uaktywnia wyjście 1, itd. W tym wypadku należy zachować nadajnik poprzez przyciśnięcieżądanego przycisku odpowiadającegożądanemu wyjściu. Oczywiście, każdy przycisk może uaktywnić tylko jedno wyjście, ale to samo wyjście może być uaktywnione przez więcej przycisków. Każdy przycisk zajmie jedną pozycję w pamięci.

 Centrala urządzenia SP6000 używa tylko pierwszy z 4 kanałów odbiornika; wyjście nr.1 jest podłączone do wejścia Skok po skoku; wyjścia nr.2 ð 3 ð 4 nie są używane.

Instalowanie anteny

Mając na uwadze bezbłędną funkcjonalność odbiornika niezbędne jest zastosowanie anteny typu ABF lub ABFKIT; bez anteny zasięg zmniejszy się do kilku metrów. Antena ma być zamontowana na jak najwyższej wysokości i nad ewentualnymi strukturami metalowymi i z żelbetonu. W wypadku, kiedy przewód jest za krótki, należy zastosować przewód współosiowy z impedencją 50 ohm (np. RG58 o niskiej stracie), ten przewód nie może być dłuższy od 10 m. Część środkową (rdzeń) należy podłączyć do zaciska 10 i część opancerzoną do zacisku 9. W wypadku kiedy

instalowana antena nie posiada podstawy uziemionej (struktury murowane) można podłączyć zacisk części opancerzonej do uziemienia otrzymując wtedy lepszy zasięg. Oczywiście, uziemienie ma znajdować się w pobliżu i dobrej jakości. W wypadku, kiedy nie można zamontować anteny ABF lub ABFKIT można uzyskać dosyć dobre wyniki używając, zamiast anteny, kawałka przewodu przez nas dostarczonego, który należy rozprostować i podłączyć do zacisku nr.10.

Zachowywanie pilota

⚠ Kiedy uaktywnimy fazę zachowywania to jakikolwiek nadajnik pozytywnie rozpoznany w promieniu odbioru radiowego zostanie zachowany.

Należy wziąć pod uwagę tę charakterystykę, ewentualnie można odczepić antenę, aby zmniejszyć zasięg odbiornika.

Procedury zachowywania pilotów posiadają czas graniczny, w którym mają być zachowane; należy więc przeczytać i zrozumieć całą procedurę przed rozpoczęciem tej fazy.

Aby wykonać następną fazę należy używać przycisk znajdujący się na box odbiornika radiowego (odpowiednik A, fig.1b) i odpowiednią diodę (odpowiednik B, fig. 1b) po lewej stronie przycisku.

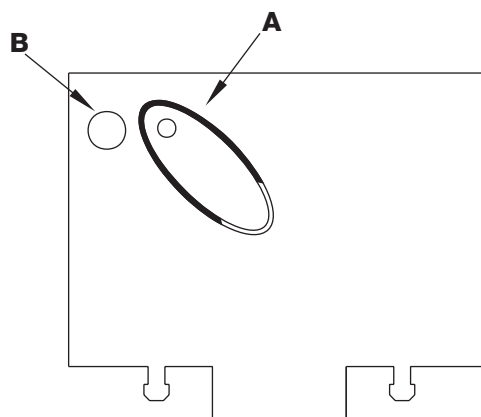

1b

PL

Tabela "B1"	Zachowywanie sposobu I (każdy przycisk uaktywnia odpowiednie wyjście w odbiorniku)	PRZYKŁAD
1.	Utrzymać pod naciskiem przycisk na odbiorniku przez, chociaż, 3 sekundy.	3s
2.	Kiedy dioda zaświeci się zwolnić przycisk.	
3.	W ciągu do 10 sekund utrzymać pod naciskiem przez, chociaż, 2 sekundy 1-szy przycisk nadajnika do zachowania.	2s
Uwaga: Gdy zachowanie zostało wykonane pozytywnie to dioda zaświeci się 3-krotnie. Gdy posiadamy inne nadajniki do zachowania należy powtórzyć czynności punktu 3 w ciągu do 10 sekund. Faza zachowywania kończy się po 10 sekundach, w ciągu których nie zostaną otrzymane nowe kody.		x3

Tabela "B2"	Zachowywanie sposobu II (każdy przycisk może być przystosowany do specjalnego wyjścia)	PRZYKŁAD
SP6000 może używać wyoście n. 1, nie używać innych wyość		
1.	Przycisnąć i zwolnić przycisk na odbiorniku.	
2.	Sprawdzić czy dioda zaświeci.	
3.	W ciągu do 10 sekund utrzymać pod naciskiem, chociaż, na 2 sekundy żądany przycisk nadajnika do zachowania	2s
Uwaga: Gdy zachowanie zostało wykonane pozytywnie to dioda zaświeci się 3-krotnie. Gdy posiadamy inne nadajniki do zachowania należy powtórzyć czynności punktu 3 w ciągu do 10 sekund. Faza zachowywania kończy się po 10 sekundach, w ciągu których nie zostaną otrzymane nowe kody.		x3







Zachowywanie na odległość

Można zachować nowy nadajnik w pamięci odbiornika bez interwencji na przycisku. Należy posiadać pilot już zachowany i funkcjonalny. Nowy nadajnik przyjmie te same charakterystyki jak poprzedni nadajnik. Dlatego też, kiedy pierwszy nadajnik jest zachowany w **I** sposobie to i nowy zostanie zachowany w **I** sposobie i można wtedy przycisnąć dowolny przycisk nadajników. Kiedy pierwszy nadajnik jest zachowany w sposobie **II** to i nowy zostanie zachowany w **II** sposobie ale należy przycisnąć w pierwszym nadajniku przycisk, który uaktywnia żądane wyjście i w

drugim nadajniku przycisk, który chcemy zachować.

Należy przeczytać całą instrukcję tak, aby wykonywać wszystkie czynności bez przerw.







Teraz NOWYM pilotem jest ten z kodem do wprowadzenia i STARYM, ten, który już został zachowany: ustawimy się w promieniu działalności tych pilotów (w maksymalnym zasięgu) i wykonujemy czynności przedstawione w poniższej tabeli.

Tabela "B3"	Zachowywanie na odległość	PRZYKŁAD
1.	Utrzymać pod naciskiem przez 5 sekund przycisk NOWEGO nadajnika, później zwolnić.	 x5s 
2.	Delikatnie 3-krotnie przycisnąć przycisk STAREGO nadajnika.	 1s  1s  1s
3.	Jeden raz delikatnie przycisnąć przycisk NOWEGO nadajnika, później zwolnić.	 x1

Uwaga: gdy obecne są inne nadajniki do zachowania należy powtórzyć powyższe czynności przy zachowywaniu każdego nowego nadajnika.

Kasowanie wszystkich nadajników

Można skasować wszystkie kody obecne w pamięci następującą procedurę:

Tabela "B4"	Kasowanie wszystkich nadajników	PRZYKŁAD
1.	Utrzymać pod naciskiem przycisk odbiornika	
2.	Odczekać do momentu, kiedy dioda zaświeci się, poczekać kiedy wyłączy się i kiedy zaświeci się 3-krotnie.	   x3
3.	Zwolnić przycisk natychmiast po 3 –cim zaświeceniu się.	  3°
Nota: gdy procedura została wykonana pozytywnie to po krótkiej chwili dioda zaświeci się 5-krotnie.		 x5

Charakterystyki systemu

Odbiornik SMXI

Częstotliwość odbioru	:	433.92 MHz
Impedancja wejścia	:	52 ohm
Czułość	:	poprawiona o 0.5 mV (średnia nośność 150 – 200 m z anteną ABF-ABF KIT)
Dekodfikacja	:	Rolling Code na 52 bit (4.5 miliony miliardów kombinacji)
Temperatura funkcjonalności	:	-10°C a +55°C

Nadajnik FLO2R

Moc wydana	:	100 mW, a 433.92 MHz
Przyciski	:	2
Zasilenie	:	12 Vps +20% -40% z baterią typu 23A
Absorpcja średnia	:	24mA
Temperatura funkcjonalności	:	-40°C a +85°C

Dichiarazione CE di conformità / EC declaration of conformity

(secondo Direttiva 98/37/CE, Allegato II, parte B) (according to 98/37/EC Directive, Enclosure II, part B)

Numero / Number: 144/SP6000 Data / Date: 04/2002

Revisione / Revision: 1

Il sottoscritto Lauro Buoro, Amministratore Delegato, dichiara che il prodotto:

The undersigned Lauro Buoro, General Manager, declares that the product:

Nome produttore / Producer name: NICE S.p.A.
Indirizzo / Address: Via Pezza Alta 13, 31046 Z.I. Rustignè - ODERZO - ITALY
Tipo / Type: Motoriduttore a traino "SPIDO" per azionamento di portoni sezionali e basculanti
Electromechanical gearmotor for sectional doors
Modello / Model: SP6000
Accessori / Accessories: Ricevente radio mod. SMXI / Radio receiver mod. SMXI

Risulta conforme a quanto previsto dalle seguenti direttive comunitarie / Complies to be in conformity with the following community (EEC) regulations

Riferimento n° Reference n°	Titolo Title
73/23/CEE	DIRETTIVA BASSA TENSIONE / Low Voltage Directive
89/336/CEE	DIRETTIVA COMPATIBILITA' ELETTROMAGNETICA (EMC) EMC Electromagnetic Compatibility Directive
98/37/CE (EX 89/392/CEE)	DIRETTIVA MACCHINE / Machinery Directive

Risulta conforme a quanto previsto dalle seguenti Norme armonizzate / Complies to be in conformity with the following Harmonized standards

Riferimento n° Reference n°	Edizione Issue	Titolo Title	Livello di valutazione Assessment level	Classe Class
EN60335-1	04/1998	Sicurezza degli apparecchi elettrici d'uso domestico e similare - Norme generali Safety of household and electrical appliances - General requirements		
EN60204-1	09/1993	Sicurezza del macchinario - Equipagg. elettrico delle macchine - Parte 1: Reg. generali Safety of machinery-Electrical equipment of machines - Part 1: General requirement		
EN55022	09/1998	Apparecchi per la tecnologia dell'informazione - Caratteristiche di radiodisturbo Limiti e metodi di misura Radio disturbance characteristics - Limits and methods of measurement		B
ENV50204	04/1996	Campo elettromagnetico irradiato dai radiotelefoni numerici - Prova di immunità Radiated Electromagnetic Field from Digital Radio Telephones - Immunity Test	10V/m	A
EN61000-3-2-3	03/1995	Parti 2-3: Armoniche/Flicker / Parts 2-3: Harmonic/Flicker		A
EN61000-4-2	09/1996	Compatibilità elettromagnetica (EMC) - Parte 4: Tecniche di prova e di misura Electromagnetic compatibility (EMC) - Part 4: Testing and measurement techniques	6KV, 8KV	B
EN61000-4-3	11/1997	Parte 2: Prove di immunità a scarica elettrostatica Part 2: Electrostatic discharge immunity test	10V/m	A
EN61000-4-4	09/1996	Parte 3: Prova d'immunità sui campi irradiati a radiofrequenza Part 3: Radiated, radio-frequency, electromagnetic field immunity test	2KV, 1KV	B
EN61000-4-5	06/1997	Parte 4: Test sui transienti veloci / immunità ai burst Part 4: Electrical fast transient / burst immunity test	4KV, 2KV	B
EN61000-4-6	11/1997	Parte 5: Prova di immunità ad impulsi / Part 5: Surge immunity test	10V	A
EN61000-4-8	06/1997	Parte 6: Immunità ai disturbi condotti, indotti da campi a radiofrequenza Part 6: Immunity to conducted disturbances, induced by radio-frequency fields	30A/m	A
EN61000-4-11	09/1996	Parte 8: Prova di immunità a campi magnetici a frequenza di rete Part 8: Power frequency magnetic field immunity test		B-C
		Parte 11: Prove di immunità a buchi di tensione, brevi interruzioni e variazioni di tensione Part 11: Voltage dips, short interruptions and voltage variations immunity tests		

Risulta conforme a quanto previsto dalle altre norme e/o specifiche tecniche di prodotto / Complies to be in conformity with the other standards and/or product technical

Riferimento n° Reference n°	Edizione Issue	Titolo Title	Livello di valutazione Assessment level	Classe Class
EN 12445	11/2000	Industrial, commercial and garage doors and gates Safety in use of power operated doors - Test methods		
EN 12453	11/2000	Industrial, commercial and garage doors and gates Safety in use of power operated doors - Requirements		

Per il ricevitore radio SMXI, si dichiara che risulta conforme alle seguenti norme e specifiche tecniche / For the receiver SMXI, we declare that complies to be in conformity with the following technical specifications:

Riferimento n° Reference n°	Edizione Issue	Titolo Title	Livello di valutazione Assessment level	Classe Class
1999/5/CE	1999	DIRETTIVA R&TTE/R&TTE Directive		
ETS300683	1997	NORME DI COMPATIBILITA' ELETTROMAGNETICA PER DISPOSITIVI A CORTO RAGGIO TRA 9KHz E 25GHz EMC Standard for Short Range Devices between 9KHz and 25GHz		II
EN300220-3	2000	APPARATI RADIO E SISTEMI - CARATTERISTICHE TECNICHE E METODI DI MISURA PER APPARATI RADIO TRA 25MHz A 1000MHz Radio Equipment and Systems- Short Range Devices-Technical characteristics and test methods for radio equipment between 25MHz and 1000 MHz		I (LPD)
EN60950 2nd ed.	1992	APPARECCHIATURE PER LA TECNOLOGIA DELL'INFORMAZIONE. SICUREZZA. +A1: 1993 + A2: 1993 + A3: 1995 + A4: 1997 + A11: 1997 + EN41003/1993. Safety of Information Technology equipment		
CEPT/ERC 70-03		REGOLAZIONE ALL'USO DEI DISPOSITIVI A CORTO RAGGIO Regulating to the use of short range devices (SRD)		

Inoltre dichiara che non è consentita la messa in servizio del prodotto suindicato finché la macchina, in cui il prodotto stesso è incorporato, non sia identificata e dichiarata conforme alla direttiva 98/37/CE / The above-mentioned product cannot be used until the machine into which it is incorporated has been identified and declared to comply with the 89/392/EEC directive.

P.S.: Il prodotto suindicato si intende parte integrante di una delle configurazioni di installazione tipiche, come riportato nei nostri cataloghi generali / The above mentioned product is meant integral part of one of the installation configuration as shown on our general catalogues.

Oderzo, 9 Aprile 2001

Amministratore delegato
(General Manager)
Lauro Buoro



COMPANY
WITH QUALITY SYSTEM
CERTIFIED BY DNV
ISO 9001

Nice SpA

Oderzo TV Italia

Via Pezza Alta, 13 Z.I. Rustignè

Tel. +39.0422.85.38.38

Fax +39.0422.85.35.85

info@niceforyou.com

Nice Belgium

Leuven (Heverlee) B

Tel. +32.(0)16.38.69.00

Fax +32.(0)16.38.69.01

nice.belgium@belgacom.net

Nice España Madrid E

Tel. +34.9.16.16.33.00

Fax +34.9.16.16.30.10

kamarautom@nexo.es

Nice France Buchelay F

Tel. +33.(0)1.30.33.95.95

Fax +33.(0)1.30.33.95.96

info@nicefrance.fr

Nice Polska Pruszków PL

Tel. +48.22.728.33.22

Fax +48.22.728.25.10

nice@nice.com.pl

www.niceforyou.com