



**gearmotor for sectional doors
and overhead spring or
counterweight up-and-over doors**



spido

instructions and warnings for the fitter

istruzioni e avvertenze per l'installatore

Instructions et recommandations pour l'installateur

Anweisungen und Hinweise für den Installateur

Instrucciones y advertencias para el instalador

Instrukcja instalowania

COMPANY
WITH QUALITY SYSTEM
CERTIFIED BY DNV
=ISO 9001/2000=



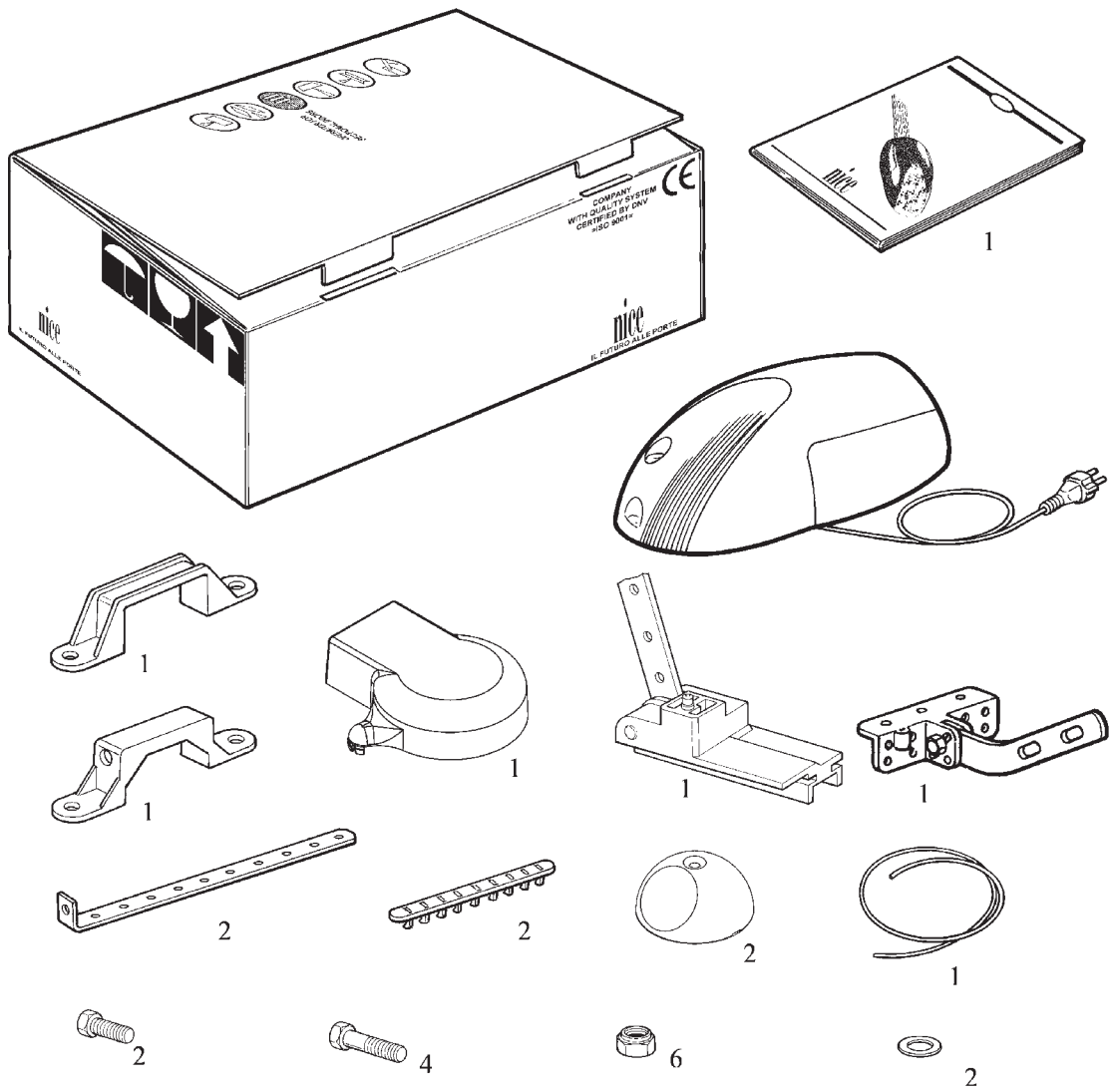

1

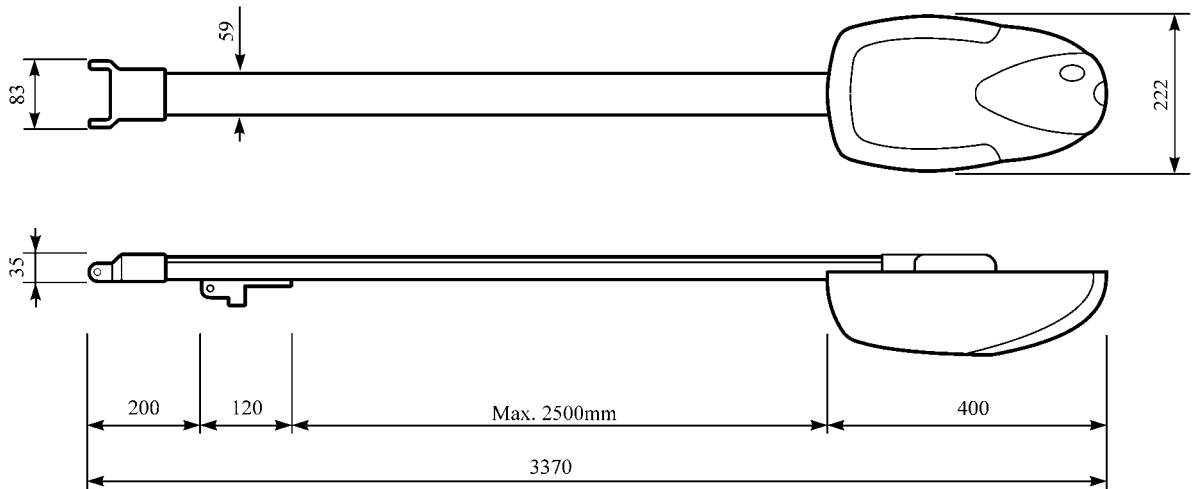

2

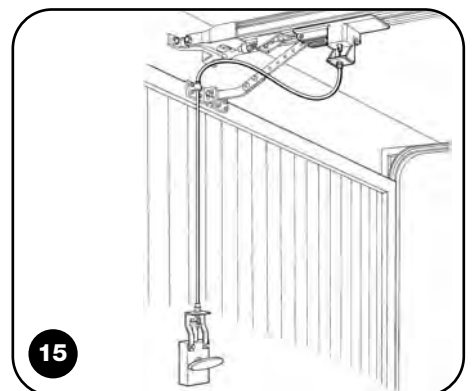
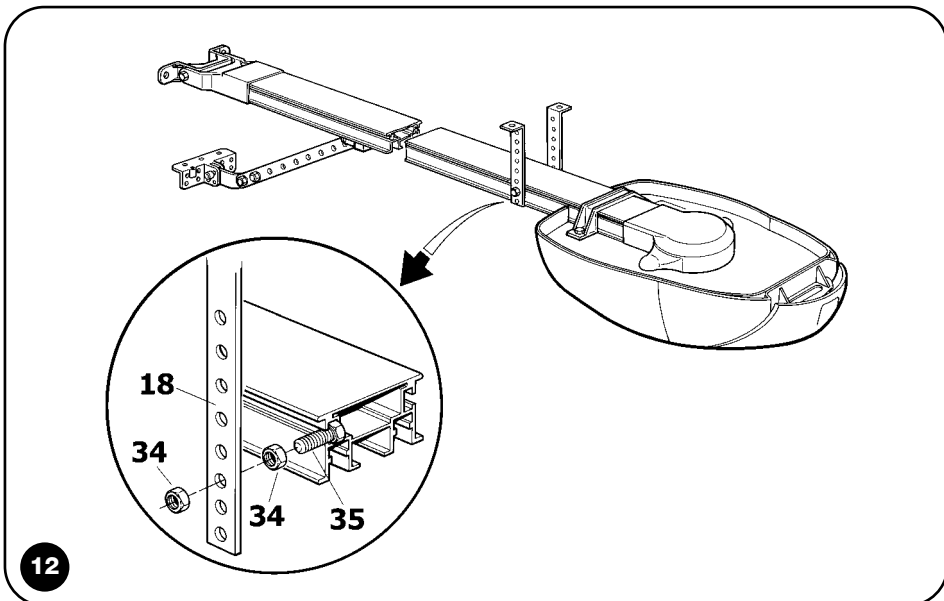
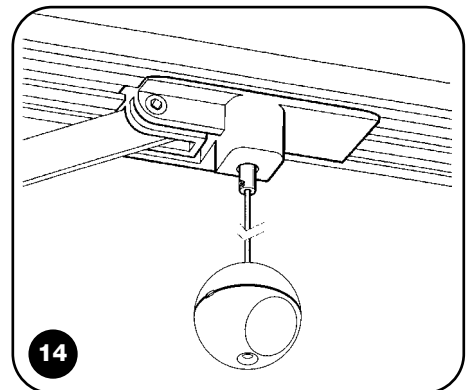
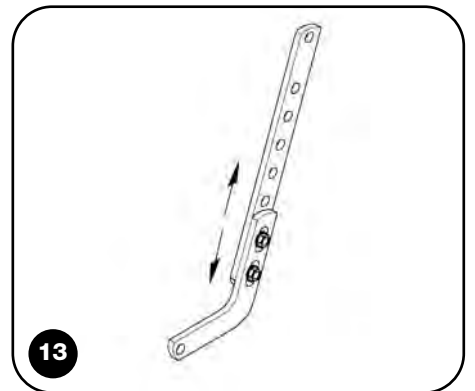
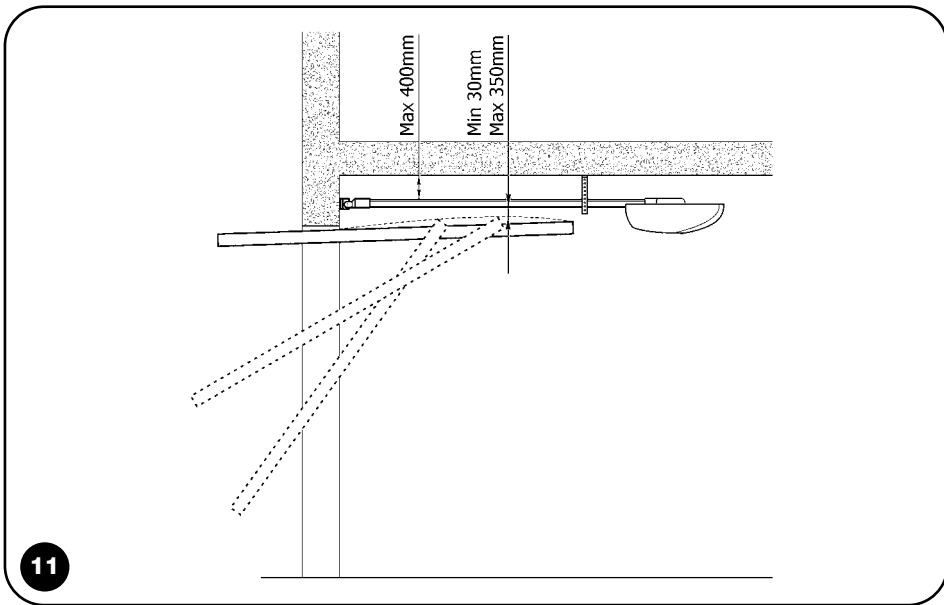
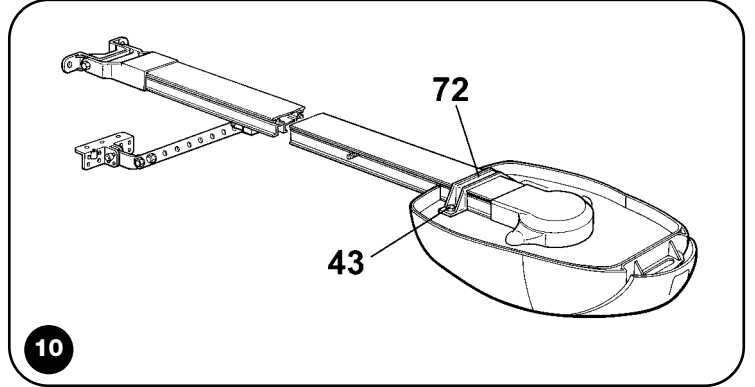
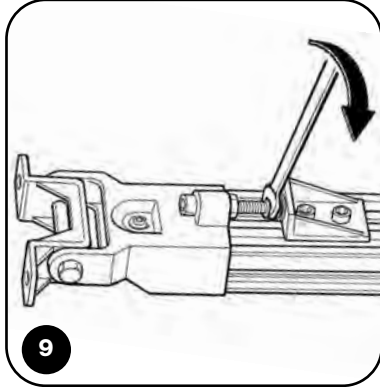
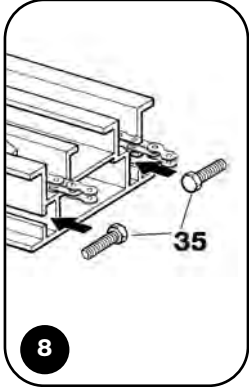
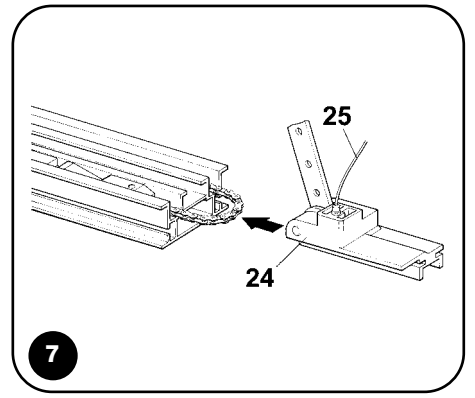
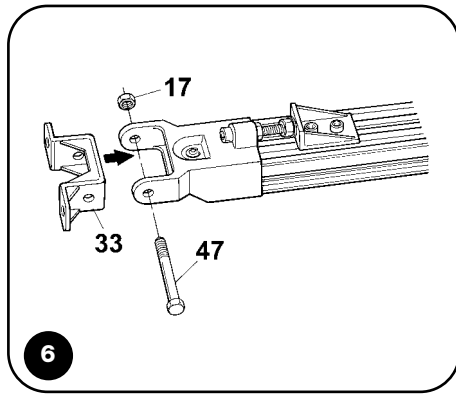
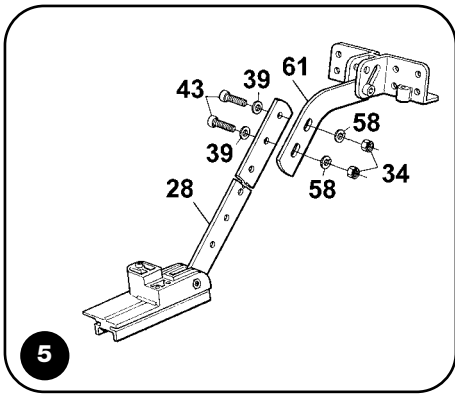

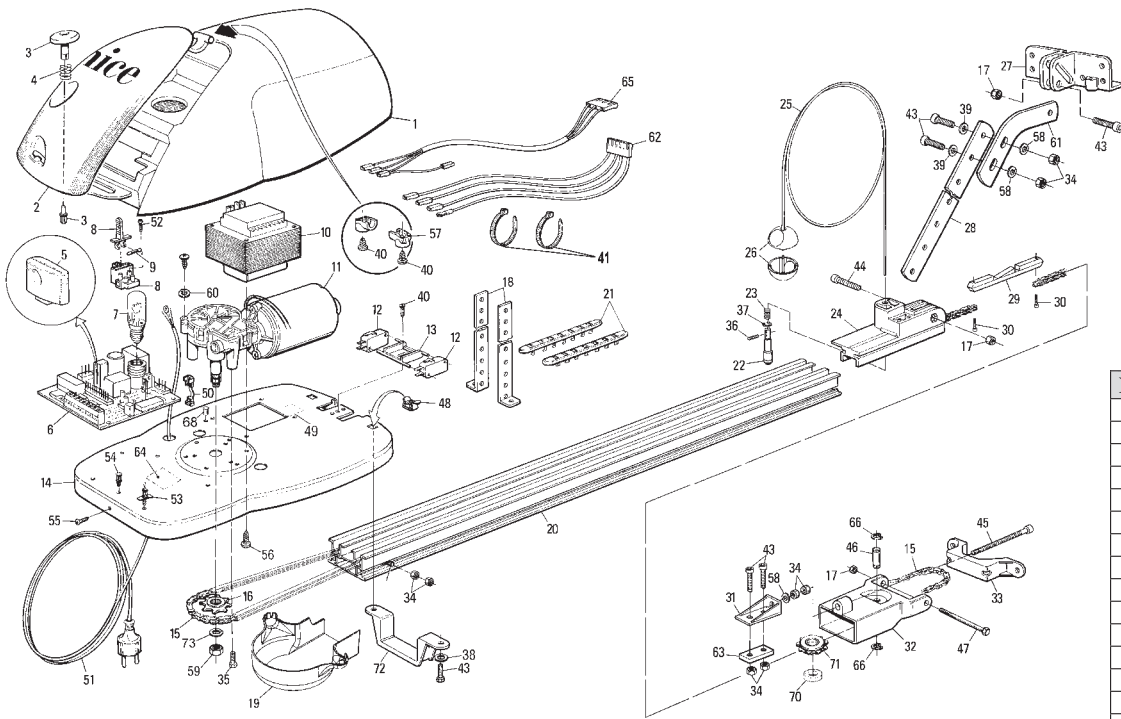

16

N°	SP6000
1	PPD0124 4540
2	PPD0125 14540
3	PPD0126 4540
4	MO-O 2640
5	SMXIKIT
6	SPA40
7	L7 6811
8	PFM-A 2213
9	F1AR 2201
10	TRA-S6 1025
11	SPA01
12	MICROI-F 1617
13	PPD0171 4540
14	PMD0122 4610
15	PMCC2T 4630
16	PMD0153B 4610
17	D6 5110
18	PMD0152B 4610
19	PPD1061 4540
20	BPA0331A 4565
21	PPD0117 4540
22	PMD0153A 4610
23	MO-I 2640
24	PPD0116 4540
25	PMCCN2 4630
26	PPD1087 4540
27	PMD0554 4540
28	PMD0151 4610
29	PMD0153D 4610
30	V5X14 5102
31	BMESC 4567
32	PPD0296 4540
33	BMESA 4567
34	D6 5102
35	V6X16 5102
36	G5X6 5123
37	PMCSE7 4630
38	R08 5120
39	R06 5120
40	V4.2X9 5101
41	MPFB3 2601
42	
43	V6X18 5102
44	V6X30 5102
45	V6X50 5102
46	PMD0305 4610
47	V6X90 5102
48	D6-G 5110
49	INB-B 4810
50	MPSC 2601
51	CA5 5320
52	V2.9X16 5101
53	MP004 2601
54	MP005 2601
55	V4.8X9.5-A 5101
56	V4.8X16 5101
57	PPD0124 4540
58	R06B 5120
59	D8 5102
60	R05B 5120
61	PMD0151A 4610
62	CA7 5320
63	BMESD 4567
64	
65	CFSP 5320
66	PMCSE8 4630
67	
68	MP006 2601
69	
70	PMCU12E 4630
71	PPD1060 4540
72	BMESB 4567
73	R08A 5120

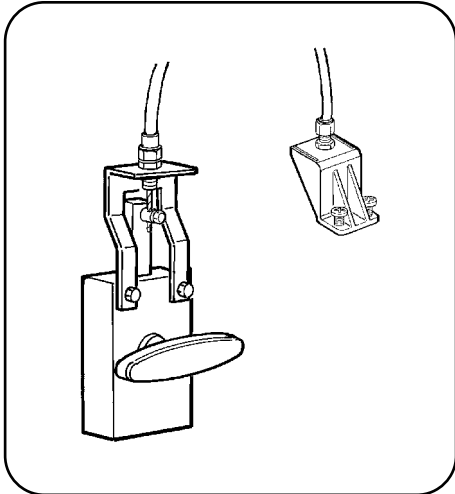

SPA2

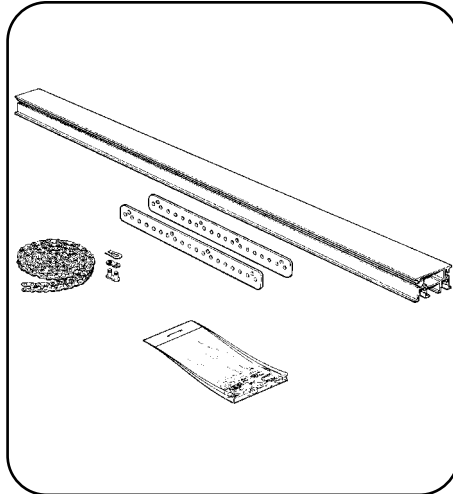

SPA21 (max 2 pz)

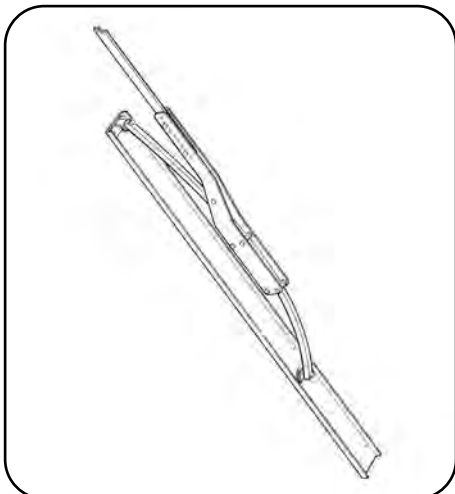

SPA5

spido

Spis	pag.		pag.		
1	Opis produktu	32	4	Próby odbiorcze	34
2	Instalowanie	32	5	Czynności konserwacyjne	34
2.1	Wstępna kontrola	32	5.1	Zbyt	34
2.2	Urządzenie typowe	32	6	Dane techniczne	34
2.3	Zakres zastosowania	33		Instrukcje i ostrzeżenia dla użytkownika motoreduktora SPIDO.	35
2.4	Instalowanie Spido	33			
2.5	Ustawianie pręta transmisji	33			
2.6	Zakładanie suwaków wyłączników krańcowych	33			
3	Ruch ręczny od wewnątrz i odblokada	34			

PL

Ważne uwagi:

Nice gratuluje wyboru produktu i zaprasza do uważnego przeczytania poniższych stron.

Aby ułatwić czytelnikowi użytkowanie niniejszej instrukcji została ona napisana według kolejności faz instalowania urządzenia. Należy uważnie przeczytać instrukcje i broszurkę załączoną: "Uwagi dla instalatora", przed przystąpieniem do czynności instalowania, ponieważ dostarczają ważne wskazówki związane z bezpieczeństwem, instalowaniem, użytkowaniem i czynnościami konserwacyjnymi.

To co nie jest przewidziane w poniższych instrukcjach nie jest dozwolone.

Właśnie, użytkowanie nie wskazane w poniższych instrukcjach może stać się źródłem stworzenia szkód w produkcie i stworzyć sytuacje niebezpieczne dla osób i rzeczy.

Nice nie jest odpowiedzialny za brak przestrzegania profesjonalności w wykonaniu drzwi sekcyjnych jak i za deformacje, które mogłyby się stworzyć podczas użytkowania.

Nie wolno instalować w pomieszczeniu z atmosferą wybuchową.

Ten produkt został zaprojektowany i wykonany do automatyzacji drzwi, które można otworzyć nawet ręcznie, z dobrym wyważeniem, dlatego też drzwi powinno się otwierać na cały bieg z siłą mniejszą od 150N (15kg) i z zatrzymaniem w jakiegokolwiek pozycji, przy wyłączeniu blokady, nie powinny w żadnym stopniu wznieść się czy obniżyć.

Zabronione jest dotykane jakiegokolwiek części mechanicznej (łańcuch, wózek, koło zębate, podczas funkcjonowania).

1) Opis produktu

SPIDO jest aktuatorem elektromechanicznym do automatyzacji bram garażowych sekcyjnych, na przeciwcieżar i ze sprężynami. Ze względu na pojedynczy profil jest łatwy i szybki do zainstalowania.

Centrala elektryczna używa system amperometryczny do odczytu siły wytworzonej w silniku oferując możliwość wyboru czułości pomiędzy 5 poziomami. Ruch ręczny jest czynnością prostą i pewną, który wyłącza silnik od wózka ciągnego.

2) Instalowanie

2.1) Wstępna kontrola

Przed przystąpieniem do wykonywania jakiegokolwiek czynności należy sprawdzić, czy struktura jest odpowiednia, to znaczy czy jest zgodna z aktualnymi normami.

Sprawdzić przede wszystkim:

czy drzwi nie posiadają punktów tarcia podczas otwierania i zamykania;

ruch drzwi nie wymaga siły wyższej od 150N (15kg);

czy drzwi są dobrze wyważone, to znaczy, że kiedy zostaną zatrzymane w jakiegokolwiek pozycji nie poruszają się;

czy drzwi, podczas biegu, są ciche, regularne i nie wychodzą z linii;

miejsce przeznaczone na zainstalowanie motoreduktora jest odpowiednie na wykonanie ruchu odblokady w sposób łatwy i bezpieczny;

przypomina się, że SPIDO służy do napędu drzwi i bram garażowych (sekcyjnych wahadłowych na przeciwcieżar i na sprężyny) pewnie i skutecznie a nie naprawiać wad stworzonych złym zainstalowaniem lub nieprawidłowymi czynnościami konserwującymi;

opakowanie powinno być w stanie integralnym, według **fig. 1**;

według **fig. 2** sprawdzić czy miejsce przeznaczone na instalowanie jest odpowiednie z wymiarami motoreduktora.

Fig. 3 wskazuje urządzenie typowe motoreduktora SPIDO.

2.2) Typowe urządzenie

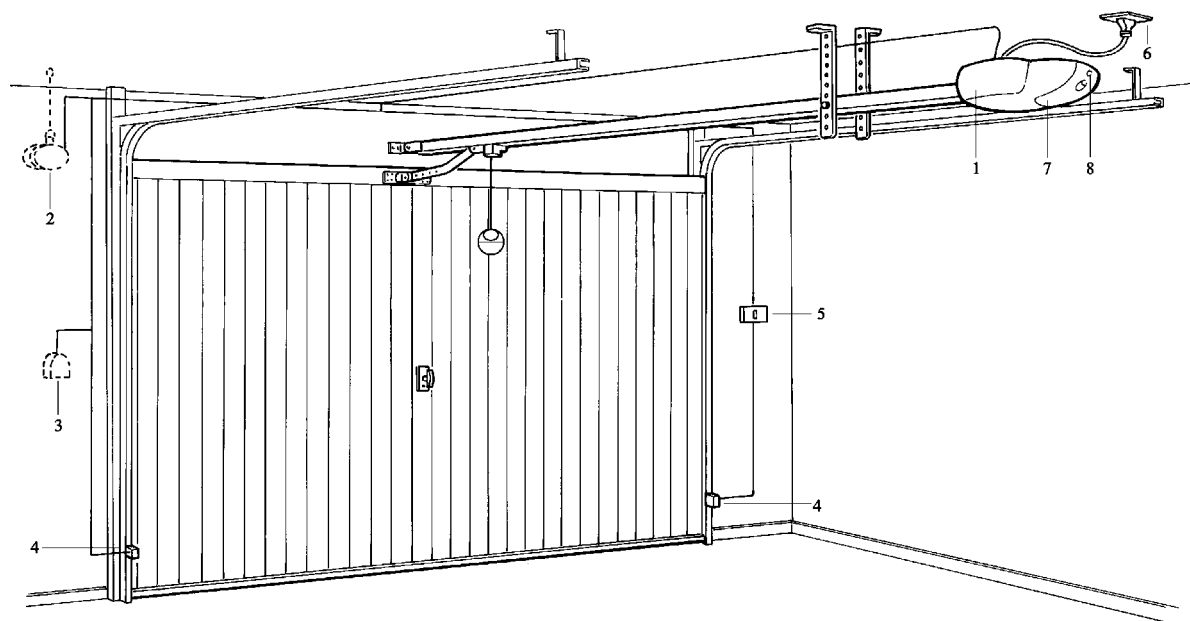

1. SPIDO
2. Lampa sygnalizacyjna
3. Selektor numeryczny
4. Para fotokomórek
5. Pulpit przycisków wewnętrzny
6. Gniazdo sufitowe
7. Lampka 24 V 25 W max.
8. Przycisk "Skok po Skoku".

2.3) Zakres zastosowania:

Drzwi garażowe sekcyjne (H max = 2400 mm) (Fig. 4)

Drzwi garażowe wahadłowe na przeciwcieżar (H max = 2400 mm) (Fig.4a)

Drzwi garażowe wahadłowe na sprężyny (H max = 2600 mm) (Fig. 4b)

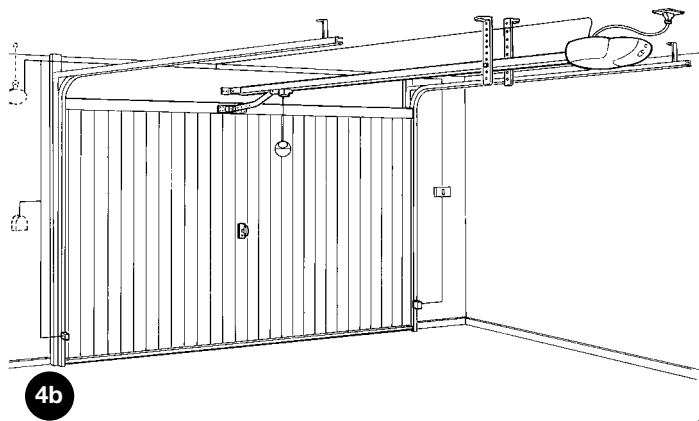
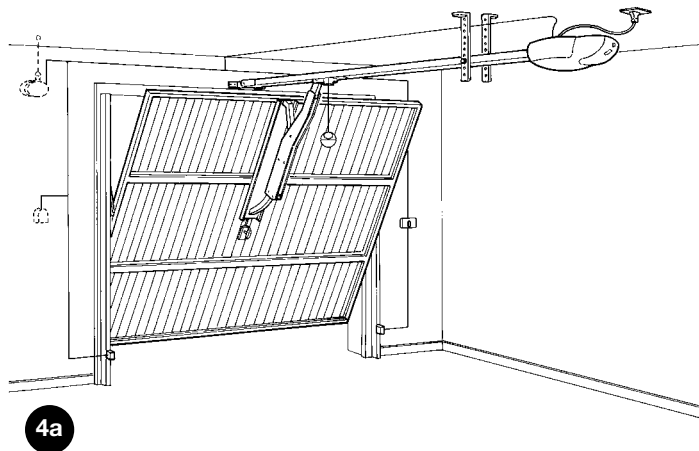
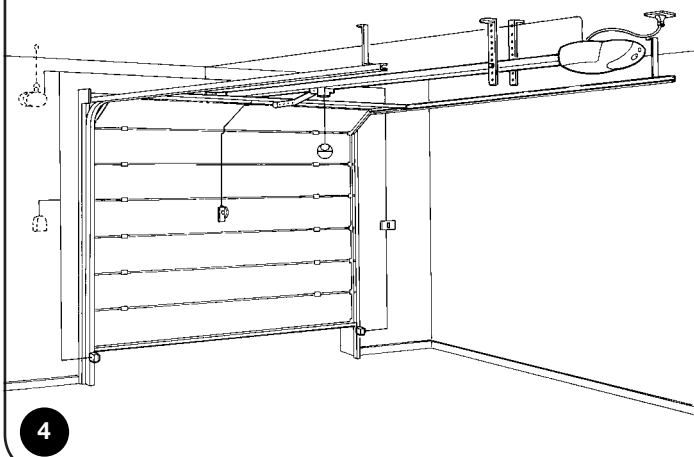

PL

2.4) Mocowanie SPIDO

1. Przyłączyć pręt ciągną (27) z krzywym prętem (61) (Fig. 5);
2. Przeciagnąć linę (24) przez otwór nie gwintowany sworznia odblokady i wyrównać z drugą końcówką;
3. Związać dwie końcówki razem po przeciągnięciu ich przez otwór pokrętła (25);
4. Założyć drążek nośny prowadnicy (32) do przekładni napinania łańcucha i przykręcić śrubami (48) i nakrętką (17) (Fig. 6);
5. Wsunąć suwak (23) do końcówki profilu (Fig. 7);
6. Włożyć śruby (35) do dwóch otworów w profilu (Fig. 8);
7. Założyć profil przeciągając łańcuch poza kołem zębatym silnika i zablokować drążkiem (33) dwoma śrubami (44) (Fig. 9);
8. Lekko naciągnąć łańcuch (Fig. 10);
9. Przymocować SPIDO do stelaża drzwi (wybór polecany) lub do ściany kołkami rozporowymi utrzymując odległość od 30 do 350 mm od maksymalnego biegu drzwi. (Fig. 11);
10. Sprawdzić wymiary na otwory, włożyć i zablokować kolumny wspornikowe (18) i przymocować SPIDO do sufitu. Obciąć nadmiar kolumn (Fig. 12).

2.5) Ustawianie pręta transmisji

Aby osiągnąć regulację milimetrową w ruchu otwierania należy wykonać regulację pręta transmisji kluczem 10 mm, odkręcić więc śruby i uregulować bieg dwoma oczkami i gdy jest to konieczne odkręcić całkowicie śruby i zmienić pozycję mocowania (Fig. 13).

⚠ Przykręcić do oporu wszystkie łącza śrubowe.

2.6) Zakładanie suwaka wyłącznika krańcowego.

⚠ Zakładanie wyłączników krańcowych ma odbyć się, tylko, przy wyłącznym silniku.

Mocowanie suwaków wyłącznika krańcowego ma odbyć się według wskazówek w instrukcjach "centrali elektrycznej".

3) Ruch ręczny od wewnątrz i odblokada

⚠ Ruch ręczny ma odbyć się tylko wtedy gdy drzwi nie są uaktywnione i po odcięciu zasilenia do centrali elektrycznej.

1. Przekręcić pokrętle w kierunku do dołu i wykonać cykl ruchu drzwi ręcznie (**Fig. 14**);
2. Przekręcić uchwyt i wykonać cykl ruchu drzwi ręcznie (**Fig. 15**).

4) Próby ostateczne

Próby ostateczne całego urządzenia mają być wykonane przez personel doświadczony i wykwalifikowany, który będzie odpowiedzialny za wykonane próby przy obecności niebezpieczeństwa. Próby ostateczne SPIDO należy wykonać według poniższej procedury:

- zamknąć drzwi;
- odciąć napięcie;
- odblokować motoreduktor;
- sprawdzić czy szyny przesuwu są czyste i wolne;
- otworzyć ręcznie drzwi na całość i sprawdzić czy wysięk jest niższy od 150N (15kg);
- sprawdzić czy drzwi podczas ruchu nie mają punktów tarcia;
- sprawdzić czy zatrzymane drzwi w jakimkolwiek punkcie nie poruszają się (nie schodzą);

- sprawdzić czy systemy bezpieczeństwa są w dobrym stanie;
- sprawdzić czy połączenia śrubowe są zamknięte do oporu;
- sprawdzić napięcie łańcucha i jego przesuw jest dobry i czy nie wymaga nasmarowania;
- po zakończeniu prób odblokować motoreduktor i podłączyć zasilenie do centrali;
- wyregulować (w centrali elektronicznej) czułość amperometryczną do takiego stopnia aby poruszał, tylko i wyłącznie, drzwi;
- zmierzyć siłę uderzeni, i czy odpowiada normom EN12445 e EN12453.

5) Czynności konserwacyjne

SPIDO nie wymaga specjalnych interwencji podczas całego jego życia, czynności konserwacyjne okresowe, co najmniej co 6 miesięcy, gwarantują długie życie jak i pewną i bezpieczną funkcjonalność systemu.

Tylko personel wykwalifikowany może wykonać powyższe czynności.

Czynności konserwacyjne polegają na powtórzeniu procedury prób ostatecznych.

5.1) Zbyt

SUMO zbudowany jest z różnych rodzajów surowców, które muszą być zbyte we właściwy sposób.

W wypadku demontażu automatyzmu nie istnieją szczególnie niebezpieczne sytuacje ani ryzyka związane z tą automatyzacją. Należy, w wypadku zbytu zróżnicowanego odpadów, poinformować się o sposobach przerobu lub zbytu dzieląc materiał według typologii (części elektryczne, aluminium, plastyka, itp.)

6) Dane techniczne

		SP6000 230V ~	SP6000 110V ~
Zasilenie	(Vpp)	230	110
Absorpcja linii	(W)	0,65	1,3
Moc maksymalna	(A)		150
Prędkość	(m/s)		0,15
Bieg Y	(N)		2500
Pchnięcie max	(mm)		650
Trakcja max	(N)		700
Temperatura pracy	(°C)		-20 ÷ +50
Cykl pracy	(%)		30
Waga silnika (z profilem)	(kg)		12
Stopień zabezpieczenia	(IP)		40



motoreduktor elektromechaniczny
do drzwi sekcyjnych i
wahadłowych na sprężyny i na
przeciwciężar



spido^{PL}

Instrukcje i ostrzeżenia przeznaczone dla użytkownika motoreduktorów SPIDO

Gratulacje za wybranie do Waszej automatyki produktu Nice!

Nice S.p.A. produkuje elementy do automatyzacji bram, drzwi, rolet, zasłon przeciwsłonecznych: motoreduktory, centrale sterowania, sterownie radiowe, migacze, fotokomórki oraz osprzęt.

Nice wykorzystuje materiały i obróbkę wysokiej jakości, a poprzez poszukiwania rozwiązań innowacyjnych, które do maximum upraszczają korzystanie z urządzeń, wyszukiwanych rozwiązaniach technicznych, estetycznych, ergonomicznych: w całej gamie Nice. Wasz instalator z pewnością dokona wyboru produktu najbardziej odpowiadającego Waszym wymaganiom.

Nice jednakże nie jest producentem Waszej automatyzacji, która jest natomiast wynikiem analizy, oceny, wyboru materiałów i wykonania urządzenia przez Waszego zaufanego instalatora.

Każda automatyzacja jest jedyna i tylko Wasz instalator posiada doświadczenie i konieczny profesjonalizm do wykonania urządzenia zgodnie z Waszymi wymaganiami, pewnie i niezawodnie jednocześnie, a przede wszystkim zgodnie ze sztuką odpowiadającą obowiązującym normom.

Urządzenie automatyzacji, poza ważnym systemem bezpieczeństwa, jest doskonałą wygodą, i ze względu na niektóre proste rozwiązania jest przeznaczone na wieloletnie działanie.

Nawet, gdy automatyzacja, której jesteście posiadaczami satysfakcjonuje poziom bezpieczeństwa wymagany normami, nie wyklucza to jednak istnienia "cienia ryzyka", tzn. możliwości powstania niebezpiecznych sytuacji, zazwyczaj wynikających z lekkomyślnego lub wręcz błędnego użytkownika. Z tego też powodu pragniemy udzielić Wam niektórych rad, jak należy postępować, by uniknąć jakichkolwiek błędów:

- **Przed pierwszym użyciem automatyki** należy skorzystać z poleceń instalatora związanych z istniejącym niebezpieczeństwem i poświęcić kilka minut na lekturę, dostarczonej przez instalatora **instrukcji obsługi i ostrzeżenia podczas użytkowania**. Zachowajcie instrukcję na wypadki w przyszłości, oraz przekazcie ją ewentualnemu przyszłemu właścicielowi automatyki.
- Wasza automatyzacja jest urządzeniem, które dokładnie wykona wasze polecenia; użycie lekkomyślne lub niewłaściwe może stać się niebezpieczne: nie sterujcie ruchem automatyki, jeśli w zasięgu działania znajdują się osoby, zwierzęta lub rzeczy.

COMPANY
WITH QUALITY SYSTEM
CERTIFIED BY DNV
=ISO 9001/2000=



[®] Nice

- **Dzieci:** urządzenie automatyzacji gwarantuje wysoki stopień bezpieczeństwa, zawierający systemy, które nie pozwalają na uruchomienie w przypadku obecności osób lub rzeczy. W każdym razie roztropnie jest zabronić dzieciom bawić w pobliżu automatyzacji, oraz by uniknąć przypadkowego uruchomienia nie zostawiać pilota w ich zasięgu: **to nie jest zabawka!**
- **Anomalie.** Jak tylko zauważycie jakiegokolwiek nieprawidłowe działanie automatyki, odłączcie zasilanie elektryczne urządzenia i odblokujcie mechanizm ręczny. Nie próbujcie sami napraw, ale żądajcie interwencji Waszego zaufanego instalatora: w między czasie urządzenie może działać nie automatycznie, z odblokowanym motoreduktorem, jak opisano powyżej.
- **Czynności konserwacyjne.** Jak każde urządzenie, Wasza automatyzacja, by jak najdłużej i całkowicie bezpiecznie mogła funkcjonować, wymaga okresowych czynności konserwacyjnych. Uzgodnijcie z Waszym instalatorem okresowy program tych czynności: Nice doradza, przy normalnym, domowym użytkowaniu, wykonania kontroli co 6 miesięcy, okres ten może być inny w zależności od intensywności użycia. Jakakolwiek interwencja kontrolna, serwisowa czy naprawcza musi być przeprowadzona przez personel kwalifikowany.
- Także w przypadku, gdy uważacie, że znacie się na tym, nie modyfikujcie urządzenia i parametrów programowania oraz regulacji automatyzacji: odpowiedzialność spoczywa na Waszym instalatorze.
- Końcowa kolaudacja, serwisy okresowe i ewentualne naprawy muszą być udokumentowane przez wykonującego, a dokumenty przechowywane u właściciela urządzenia.
- **Zbyt.** Po całkowitym zużyciu się automatyzacji, zbyt ma być wykonany osoby wykwalifikowane a materiały poddane recyklingowi lub zbyt zgodnie z aktualnie obowiązującymi normami lokalnymi.
- **W przypadku popsucia lub braku zasilania.** Czekając na interwencję Waszego instalatora (lub powrót dopływu energii elektrycznej, jeśli urządzenie nie jest wyposażone w baterie rezerwowe), urządzenie może działać, jak każde inne, otwierając się w sposób nie automatyczny. By to zrobić, należy wykonać odblokowanie ręczne: ta czynność jest jedyną, która może być wykonana przez użytkownika automatyzacji. Ta funkcja jest szczególnie dopracowana przez Nice tak, aby zagwarantować Wam zawsze najłatwiejsze użytkowanie automatyzacji, bez wykorzystywania jakichkolwiek narzędzi czy wysiłku fizycznego.

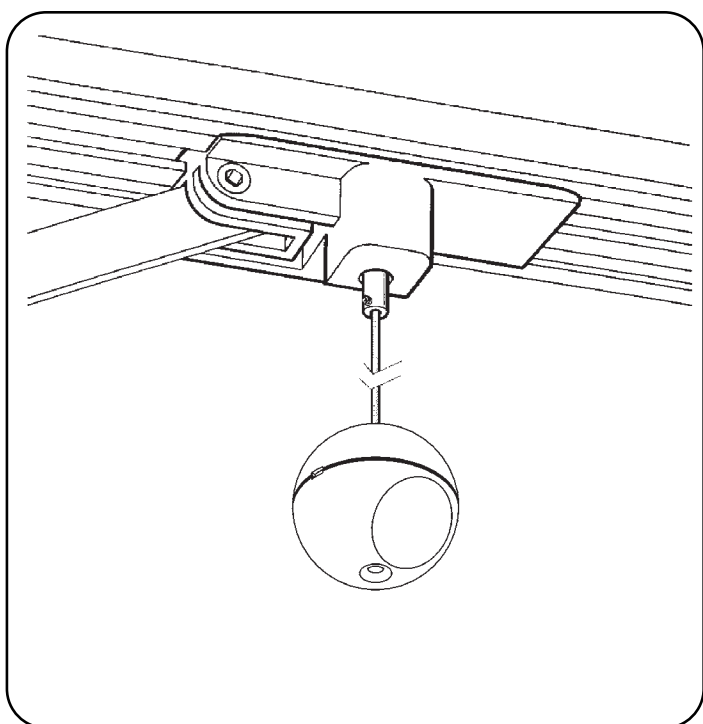

Przekręcić pokręteł w kierunku do dołu i wykonać cykl ruchu drzwi ręcznie.

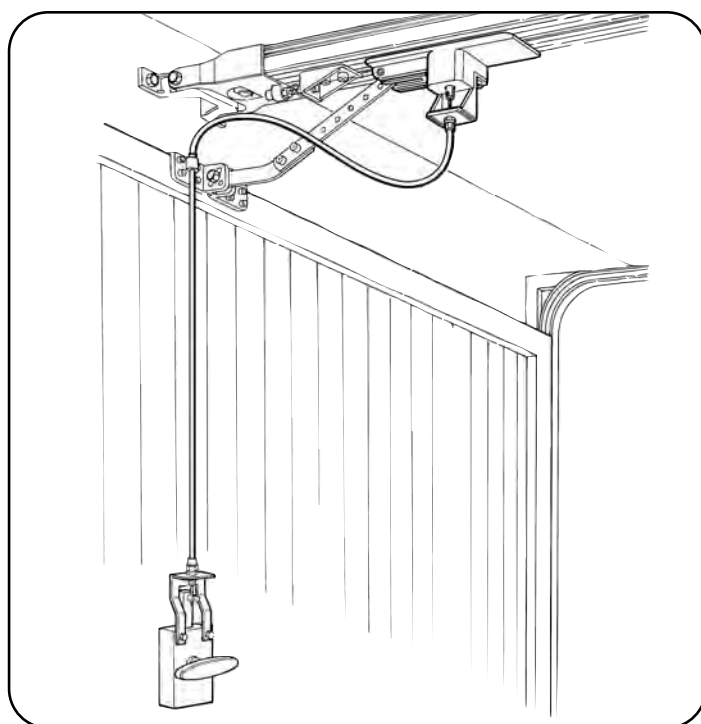

Przekręcić uchwyt i wykonać cykl ruchu drzwi ręcznie.

⚠ Ruch ręczny ma odbyć się tylko wtedy gdy drzwi nie są uaktywnione i po odcięciu zasilania do centrali elektrycznej.

Ważne: Jeśli wasze urządzenie jest wyposażone w sterowanie radiowe, które po jakimś czasie wydaje Wam się, że działa gorzej lub nie działa zupełnie, może to zależeć od zwyczajnego wyczerpania się baterii (w zależności od typu, może ona wyczerpać się po kilku miesiącach jak i po dwóch/trzech latach). Możecie to stwierdzić faktem, że światelko potwierdzające transmisję jest słabe, nie zapala się wcale, lub zapala się tylko na krótko. Przed udaniem się do instalatora, spróbujcie wymienić baterię na tę z drugiego przekaźnika ewentualnie działającego: gdy będzie to powodem anomalii, wystarczającym będzie wymienić na baterię tego samego typu

Jesteście zadowoleni? W przypadku, gdybyście chcieli w Waszym domu zastosować dodatkowo nowe urządzenie automatyzacji, udajcie się do tego samego instalatora a Nice zagwarantuje Wam, wraz z konsultacją specjalisty, produkty najbardziej innowacyjne spośród produktów na rynku, pod względem funkcjonowania i z maksymalną kompatybilnością automatyzacji.

Dziękujemy Wam za przeczytanie tych zaleceń oraz życzymy Wam największego zadowolenia z Waszego nowego urządzenia: na jakiegokolwiek zapotrzebowanie, dzisiejsze lub w przyszłości udajcie się z zaufaniem do Waszego instalatora.

Dichiarazione CE di conformità / EC declaration of conformity

(secondo Direttiva 98/37/EC, Allegato II, parte C) (according to 98/37/EC Directive, Enclosure II, part C)

Numero /Number: 144/SP6000 Data / Date: 01/2001

Revisione / Revision: 0

Il sottoscritto Lauro Buoro, Amministratore Delegato, dichiara che il prodotto:

The undersigned Lauro Buoro, General Manager, declares that the product:

Nome produttore / Producer name: NICE s.p.a.
Indirizzo / Address: Via Pezza Alta 13, 31046 Z.I. Rustignè - ODERZO- ITALY
Tipo / Type: Motoriduttore a traino "SPIDER" per azionamento di portoni sezionali e basculanti "SPIDER" electromechanical gear motor for sectional and up-and-over doors
Modello / Model: SP6000
Accessori / Accessories: Ricevente radio mod. SMXI/mod. SMXI radio receiver

Risulta conforme a quanto previsto dalle seguenti direttive comunitarie / Complies with the following community directives

Riferimento n° Reference n°	Titolo Title
73/23/CEE, 93/68/CEE	DIRETTIVA BASSA TENSIONE e successiva modifica/ Low Voltage Directive and subsequent modification
89/336/CEE	DIRETTIVA COMPATIBILITA' ELETTROMAGNETICA (EMC) / EMC Electromagnetic Compatibility Directive
98/37/CE (EX 89/392/CEE)	DIRETTIVA MACCHINE/Machinery Directive

Risulta conforme a quanto previsto dalle seguenti Norme armonizzate / Complies with the following Harmonised standards

Riferimento n° Reference n°	Edizione Issue	Titolo Title	Livello di valutazione Assessment level	Classe Class
EN60335-1	04/1998	Sicurezza degli apparecchi elettrici d'uso domestico e similare - Norme generali. Safety of household and electrical appliances - General requirements		
EN60204-1	09/1993	Sicurezza del macchinario-Equipag. elettrico delle macchine-Parte 1:Reg.generali Safety of machinery-Electrical equipment of machines-Part 1:General requirements		
EN55022	09/1998	Apparecchi per la tecnologia dell'informazione. Caratteristiche di radiodisturbo. Limiti e metodi di misura Information technology equipment - Radio disturbance characteristics Limits and methods of measurement		B
ENV50204	04/1996	Campo elettromagnetico irradiato dai radiotelefoni numerici - Prova di immunità. Radiated electromagnetic fields from digital radio telephones - Immunity test	10V/m	A
EN61000-3-2-3	03/1995	Parti 2-3: Armoniche/Flicker Parts 2-3: Harmonic/Flicker		A
EN61000-4-2	09/1996	Compatibilità elettromagnetica (EMC) / Electromagnetic compatibility (EMC) Parte 4: Tecniche di prova e di misura / Part 4: Testing and measurement techniques Parte 2: Prove di immunità a scarica elettrostatica Part 2: Electrostatic discharge immunity test	6KV, 8KV	B
EN61000-4-3	11/1997	Parte 3: Prova d'immunità sui campi irradiati a radiofrequenza Part 3: Radiated, radio-frequency, electromagnetic field immunity test	10V/m	A
EN61000-4-4	09/1996	Parte 4: Test sui transienti veloci/ immunità ai burst Part 4: Electrical fast transient/burst immunity test.	2KV, 1KV	B
EN61000-4-5	06/1997	Parte 5: Prova di immunità ad impulsi/Part 5: Surge immunity test	4KV, 2KV	B
EN61000-4-6	11/1997	Parte 6: Immunità ai disturbi condotti, indotti da campi a radiofrequenza Part 6: Immunity to conducted disturbances, induced by radio-frequency fields.	10V	A
EN61000-4-8	06/1997	Parte 8: Prova di immunità a campi magnetici a frequenza di rete Part 8: Power frequency magnetic field immunity test.	30A/m	A
EN61000-4-11	09/1996	Parte 11: Prove di immunità a buchi di tensione, brevi interruzioni e variazioni di tensione Part 11: Voltage dips, short interruptions and voltage variations immunity tests		B-C

Risulta conforme a quanto previsto dalle altre norme e/o specifiche tecniche di prodotto / Complies with the other standards and/or product technical specifications

Riferimento n° Reference n°	Edizione Issue	Titolo Title
EN 12445	11/2000	Industrial, commercial and garage doors and gates Safety in use of power operated doors - Test methods
EN 12453	11/2000	Industrial, commercial and garage doors and gates afety in use of power operated doors - Requirements

Per il ricevitore radio SMXI, si dichiara che risulta conforme alle seguenti norme e specifiche tecniche / The SMXI receiver complies with the following technical specifications:

Riferimento n° Reference n°	Edizione Issue	Titolo Title	Livello di valutazione Estimate level	Classe Class
1999/5/CE	1999	DIRETTIVA R&TTE/R&TTE Directive		
EN300683	1997	NORME DI COMPATIBILITA' ELETTROMAGNETICA PER DISPOSITIVI A CORTO RAGGIO TRA 9KHz E 25GHz EMC Standards for Short Range Devices between 9KHz and 25GHz		II
EN300220	1997	APPARATI RADIO E SISTEMI CARATTERISTICHE TECNICHE E METODI DI MISURA PER APPARATI RADIO TRA 25MHz A 1000MHz Radio Equipment and Systems- Short Range Devices-Technical characteristics and test methods for radio equipment between 25MHz and 1000 MHz		I (LPD)
CEPT/ERC 70-03		REGOLAZIONE ALL'USO DEI DISPOSITIVI A CORTO RAGGIO Regulations for the use of short range devices (SRD)		

Inoltre dichiara che non è consentita la messa in servizio del prodotto suindicato finché la macchina, in cui il prodotto stesso è incorporato, non sia identificata e dichiarata conforme alla direttiva 89/392/CEE

The above-mentioned product cannot be used until the machine into which it is incorporated has been identified and declared to comply with the 89/392/EEC directive.

Il prodotto suindicato si intende parte integrante di una delle configurazioni di installazione tipiche, come riportato nei nostri cataloghi generali

The above product is an integral part of one of the typical installation configurations as shown in our general catalogues

ODERZO, 18th January 2001

(Amministratore Delegato)
(General Manager)
Lauro Buoro

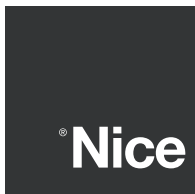

COMPANY
WITH QUALITY SYSTEM
CERTIFIED BY DNV
=ISO 9001/2000=

 **Nice SpA**
Oderzo TV Italia
Tel. +39.0422.85.38.38
Fax +39.0422.85.35.85
info@niceforyou.com

 **Nice Padova**
Sarmeola di Rubano PD Italia
Tel. +39.049.89.78.93.2
Fax +39.049.89.73.85.2
info.pd@niceforyou.com

 **Nice Roma**
Roma Italia
Tel. +39.06.72.67.17.61
Fax +39.06.72.67.55.20
info.roma@niceforyou.com

 **Nice France**
Buchelay
Tel. +33.(0)1.30.33.95.95
Fax +33.(0)1.30.33.95.96
info@nicefrance.fr

 **Nice Rhône-Alpes**
Decines Charpieu France
Tel. +33.(0)4.78.26.56.53
Fax +33.(0)4.78.26.57.53
info.lyon@nicefrance.fr

 **Nice France Sud**
Aubagne France
Tel. +33.(0)4.42.62.42.52
Fax +33.(0)4.42.62.42.50
info.marseille@nicefrance.fr

 **Nice Belgium**
Leuven (Heverlee)
Tel. +32.(0)16.38.69.00
Fax +32.(0)16.38.69.01
info@nicebelgium.be

 **Nice España Madrid**
Tel. +34.9.16.16.33.00
Fax +34.9.16.16.30.10

 **Nice España Barcelona**
Tel. +34.9.35.88.34.32
Fax +34.9.35.88.42.49

 **Nice Polska**
Pruszków
Tel. +48.22.728.33.22
Fax +48.22.728.25.10
info@nice.com.pl

 **Nice China**
Shanghai
Tel. +86.21.525.706.34
Fax +86.21.621.929.88
info@niceforyou.com.cn

www.niceforyou.com

 **Nice Gate** is the doors and gate automation division of Nice

 **Nice Screen** is the rolling shutters and awnings automation division of Nice