

Era LL

Flashing signal light



CE ISO223A00MM_14-11-2012

EN - Instructions and warnings for installation and use
 IT - Istruzioni ed avvertenze per l'installazione e l'uso
 FR - Instructions et avertissements pour l'installation et l'utilisation
 ES - Instrucciones y advertencias para la instalación y el uso
 DE - Installierungs- und Gebrauchsanleitungen und Hinweise
 PL - Instrukcje i ostrzeżenia do instalacji i użytkowania
 NL - Aanwijzingen en aanbevelingen voor installatie en gebruik

www.niceforyou.com

Nice SpA
 Oderzo TV Italia
 info@niceforyou.com

Nice

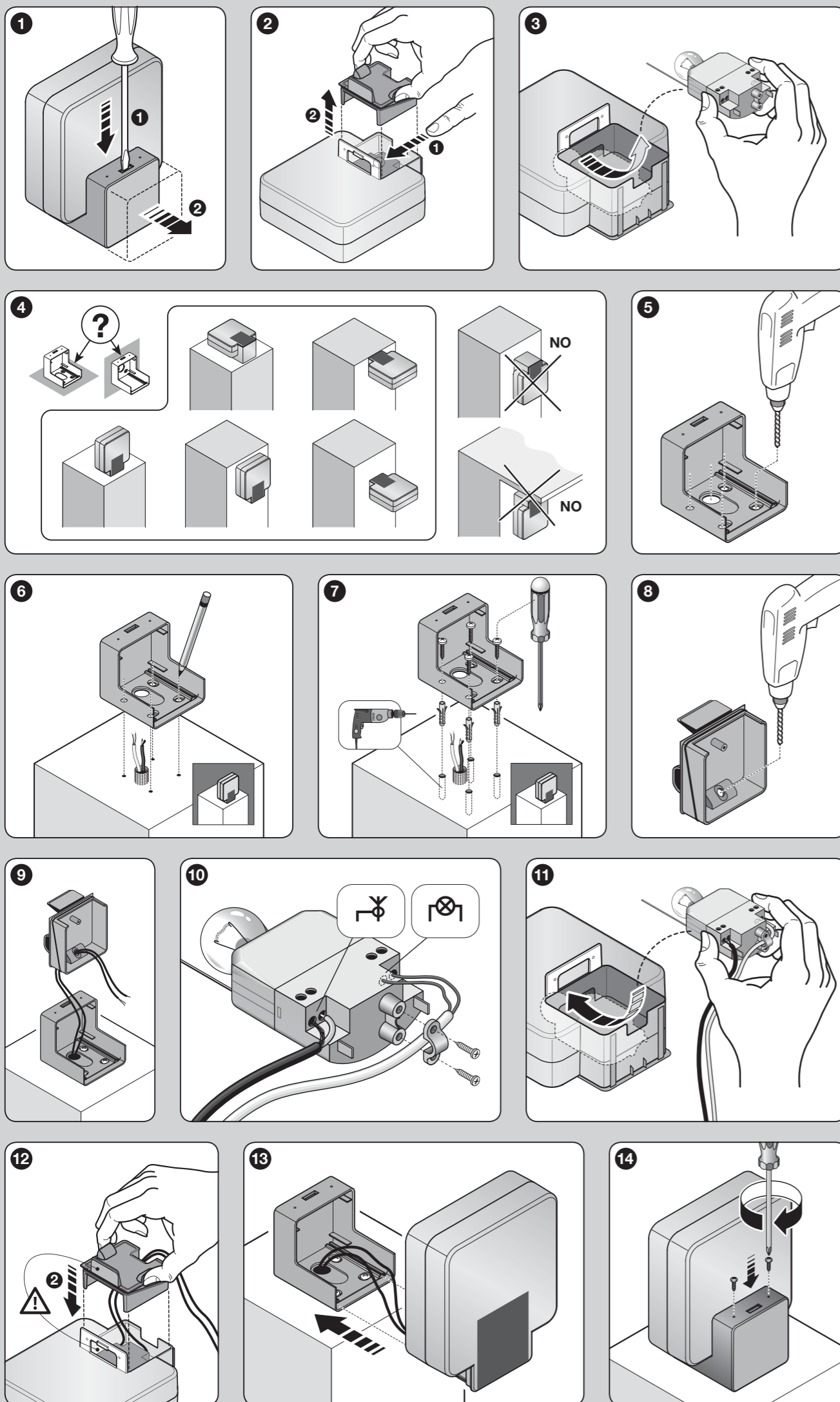

EC declaration of conformity

Declaration in accordance with the Directives: 2006/95/EC (LVD) and 2004/108/EC (EMC)

Note: The contents of this declaration correspond to declarations in the official document deposited at the registered offices of Nice S.p.a. and in particular to the last revision available before printing this manual. The text herein has been re-edited for editorial purposes. A copy of the original declaration can be requested from Nice S.p.a. (TV) I.

Number of declaration: **466/LL**; Revision: **0**; Language: **EN**

Manufacturer's name: NICE S.p.A.
Address: Via Pezza Alta N°13, 31046 Rustignè di Oderzo (TV) Italy
Product type: Flashing signal light
Model / Type: LL, LL24, LLB
Accessories: No

The undersigned, Luigi Paro, in the role of Managing Director, declares under his sole responsibility, that the product specified above conforms to the provisions of the following directives:

- DIRECTIVE 2004/108/EC OF THE EUROPEAN PARLIAMENT AND COUNCIL of 15 December 2004 regarding the approximation of member state legislation related to electromagnetic compatibility, repealing directive 89/336/EEC, according to the following harmonized standards: EN 61000-6-2:2005; EN 61000-6-3:2007 + A1:2011

Only for LL model:

- Directive 2006/95/EC DIRECTIVE OF THE EUROPEAN PARLIAMENT AND COUNCIL of 12 December 2006 regarding the approximation of member state legislation related to electrical material destined for use within specific voltage limits, according to the following harmonised standards: EN 60598-2-1:1999; EN 60947-5-1:2004 + A1:2009

Oderzo, 12 November 2012

 Ing. **Luigi Paro**
 (Managing director)

IT - Dichiarazione CE di conformità

Dichiarazione in accordo alle Direttive: 2006/95/CE (LVD) e 2004/108/CE (EMC)

Nota: Il contenuto di questa dichiarazione corrisponde a quanto dichiarato nel documento ufficiale depositato presso la sede di Nice S.p.a., e in particolare, alla sua ultima revisione disponibile prima della stampa di questo manuale. Il testo qui presente è stato riadattato per motivi editoriali. Copia della dichiarazione originale può essere richiesta a Nice S.p.a. (TV) I.

Numero dichiarazione: **466/LL**; Revisione: **0**; Lingua: **IT**

Nome produttore: NICE S.p.A.
Indirizzo: Via Pezza Alta N°13, 31046 Rustignè di Oderzo (TV) Italy
Tipo di prodotto: Segnalatore luminoso lampeggiante
Modello / Tipo: LL, LL24, LLB
Accessori: No

Il sottoscritto Luigi Paro, in qualità di Amministratore Delegato, dichiara sotto la propria responsabilità che il prodotto sopra indicato risulta conforme alle disposizioni imposte dalle seguenti direttive:

- DIRETTIVA 2004/108/CE DEL PARLAMENTO EUROPEO E DEL CONSIGLIO del 15 dicembre 2004 concernente il ravvicinamento delle legislazioni degli Stati membri relative alla compatibilità elettromagnetica e che abroga la direttiva 89/336/CEE, secondo le seguenti norme armonizzate: EN 61000-6-2:2005; EN 61000-6-3:2007 + A1:2011

Solo per il modello LL:

- Direttiva 2006/95/CE DEL PARLAMENTO EUROPEO E DEL CONSIGLIO del 12 dicembre 2006 concernente il ravvicinamento delle legislazioni degli Stati membri relative al materiale elettrico destinato ad essere adoperato entro taluni limiti di tensione, secondo le seguenti norme armonizzate: EN 60598-2-1:1999; EN 60947-5-1:2004 + A1:2009

Oderzo, 12 Novembre 2012

 Ing. **Luigi Paro**
 (Amministratore Delegato)

